

EJERCICIO EN CLASE

Objetivo: Identificar que es un servomotor y sus diferentes aplicaciones

1. Consulte qué es un servomotor y para que se utiliza
2. Implemente el siguiente circuito con el siguiente código y explique para que sirve este proyecto. Solo dos de los botones están accionando dos de los servomotores.

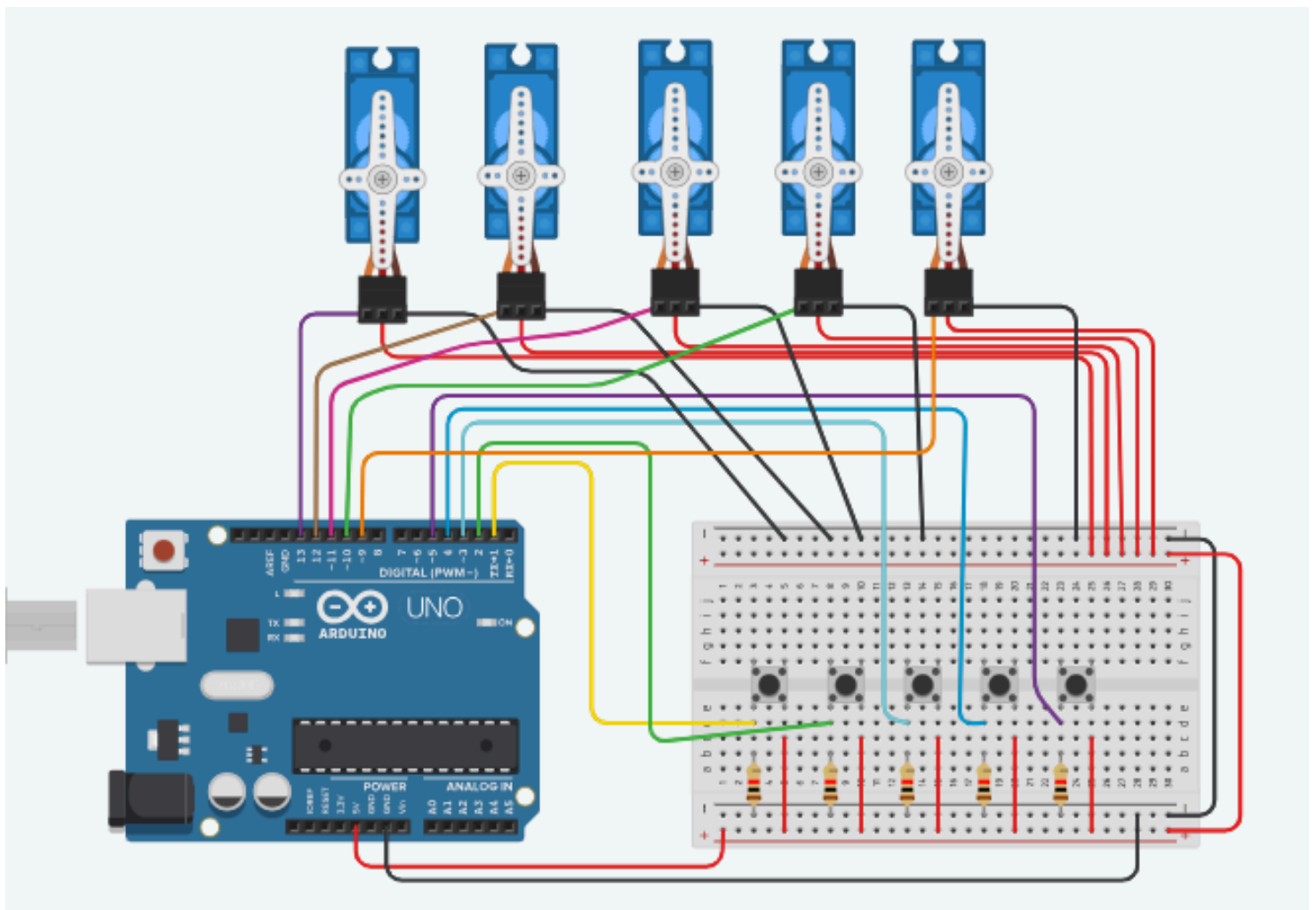



Reto: Mejore el programa para que se activen los cinco servomotores mediante los botones que faltan por configurar.