



Гомельский областной институт
образования
и профессионального образования»
Л.Акуленко
04.2022

**Задания теоретического тура третьего этапа областной олимпиады
учащихся IV-IX классов по учебному предмету «Трудовое обучение»
(технический труд)
2021/2022 учебный год
7-8 классы**

Теоретический тур (30 баллов)

<i>Количество баллов за вопросы №№1 – 20</i>	<i>Количество баллов за вопросы №№21 – 25</i>	<i>Всего баллов</i>

Председатель жюри: _____

Подписи членов жюри: _____

*В вопросах №№1-20 выберите один, на ваш взгляд, правильный ответ и обведите его.
Ответ на вопросы заданий №№21-25 запишите в конце задания после слова «ответ».*

1. Часть дерева, имеющая рыхлую структуру и подверженная загниванию, – это:

- а) ядро; б) сердцевина; в) заболонь; г) камбий; д) сердцевинные лучи.

2. При изготовлении ДВП в размельченную до волокон щепу добавляют:

- а) канифоль и парафин; б) скипидар и лак; в) парафин и краску;
г) канифоль и морилку; д) шпатлевку и клей.

3. Таблица, где содержится информация о каждой детали изделия, называется:

- а) стандартизация; б) схема; в) спецификация;
г) основная надпись; д) экспликация.

4. Бороздки на нагелях, которые позволяют клею равномерно распределяться по поверхности, называются:

- а) риски; б) штрихи; в) керны; г) рифли; д) насечки.

5. Лифт - это машина:

- а) энергетическая; б) бытовая; в) транспортная; г) транспортирующая; д) технологическая.

6. Наибольшее применение в машиностроении имеют вариаторы, в которых применяются:

- а) ременная передача; б) фрикционная передача; в) зубчатая передача;
г) винтовая передача; д) реечная передача.

7. Для уменьшения трения сверла о стенки отверстия предназначена:

- а) канавка; б) рабочая часть; в) ленточка;
г) режущая часть; д) хвостик.

8. При резке жести против часовой стрелки удобнее использовать ножницы:

- а) правые; б) левые; в) изогнутые; г) дисковые; д) рычажные.

9. Металл серо-стального цвета, легкий, твердый и пластичный, жаропрочный – это:

- а) марганец; б) титан; в) дюралюминий; г) цинк; д) хром.

10. Для рубки, гибки и клепки используют молотки массой:

- а) 50 – 100 г; б) 200 – 400 г; в) 400 – 600г; г) 600 – 800 г; д) 800 – 1000 г.

11. При длине обрабатываемой поверхности изделия 50-100 мм длина рабочей части напильника составляет:

- а) 100 – 160 мм; б) 250 мм; в) 250 – 315 мм; г) 315 – 400 мм; д) 400 – 450 мм.

12. Для сверления отверстий большого диаметра в фанере и ДСтП применяется сверло:

- а) спиральное; б) ступенчатое; в) ручное; г) винтовое; д) балерина.

13. Верхняя часть полотна лопаты, изогнутая под прямым углом, называется:

- а) наступом; б) уступом; в) уголком; г) тулейкой; д) кромкой.

14. Мягкий цветной тонколистовой металл, толщиной от 0,2 до 0,5 мм правят:

- а) киянкой; б) слесарным молотком; в) деревянным брусом; г) тампоном; д) рукой.

15. Рабочей частью пресса является:

- а) штамп; б) плита; в) стол; г) кронштейн; д) оправка.

16. Для крепления предметов в каменных стенах применяют:

- а) дюбеля; б) шурупы; в) анкеры; г) клей ПВА; д) гвозди.

17. Найдите неточность в перечне форм головок шурупов:

- а) потайная; б) полупотайная; в) полукруглая; г) цилиндрическая; д) шестигранная.

18. Основанием сверлильного станка является:

- а) плита; б) станина; в) кронштейн; г) стол; д) тумба.

19. К технологическим свойствам металлов относятся:

- а) прочность и плотность; б) вязкость и ковкость; в) упругость и твердость; г) ковкость и жидкотекучесть; д) теплопроводность и цвет.

20. По породному составу лесов Беларуси первое место занимает...

- а) сосна; б) ель; в) береза; г) дуб; д) осина.

21. В мастерскую поступил заказ на изготовление скворечников. На один скворечник уходит доска с размерами 20 * 150 * 1800 мм. Какой объем досок необходим для изготовления 100 скворечников?

Ответ: _____

22. При опиливании напильником за двадцать рабочих ходов толщина заготовки уменьшилась на 10 мм. Определите максимальную толщину стружки, снимаемую напильником за один ход.

Ответ: _____

23. На оправке диаметром 40мм изготовили кольцо из проволоки диаметром 5 мм. Чему равны габаритные размеры кольца?

Ответ: _____

24. Размер детали до обработки равен 85,5 мм. После обработки ее размер уменьшился на 5 мм. С каким делением основной шкалы штангенциркуля ШЦ-1 совпало пятое деление шкалы конуса?

Ответ: _____

25. Сколько сидений для детских скамеек размером 170*250 мм можно изготовить из доски, пласть которой имеет размеры 180*2500 мм?

Ответ: _____

**Задания практического тура третьего этапа областной олимпиады
по учебному предмету «Трудовое обучение» (технический труд)
2021/2022 учебный год
7 – 8 классы**

Изготовьте макет-сувенир «Корабль» согласно размерам, указанным на чертежах. Соедините их на гвоздях, шурупах и клее ПВА.

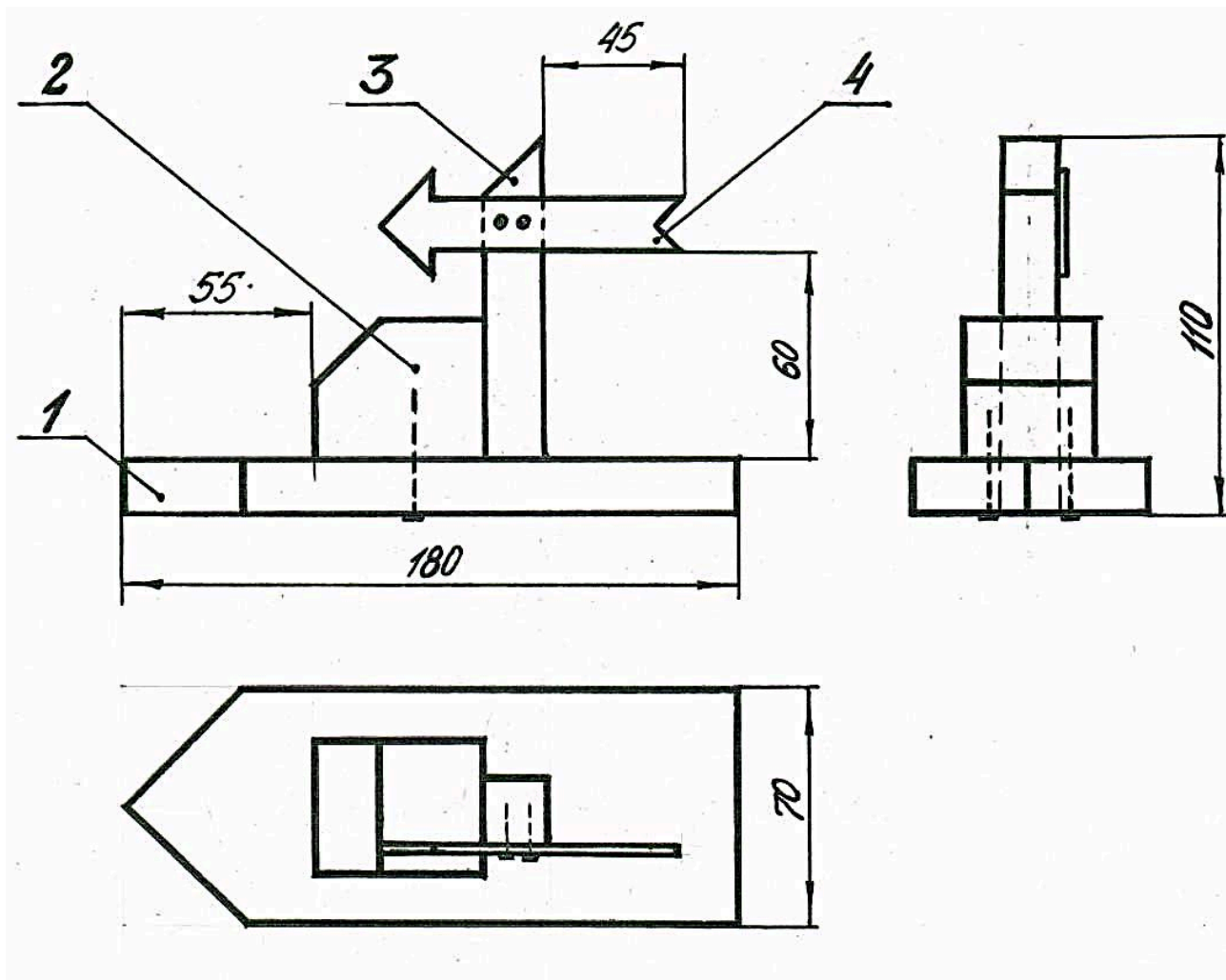

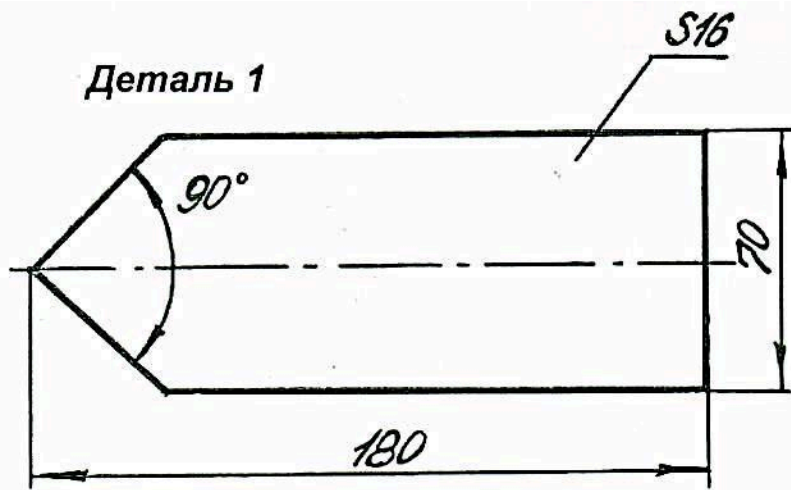

M 1:1

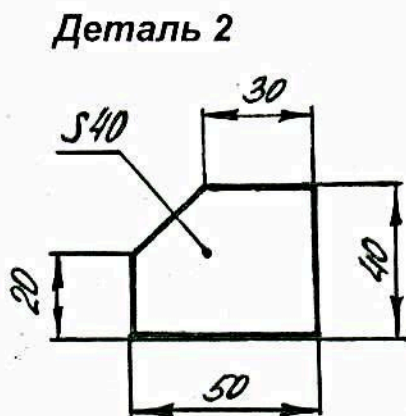

M 1:1

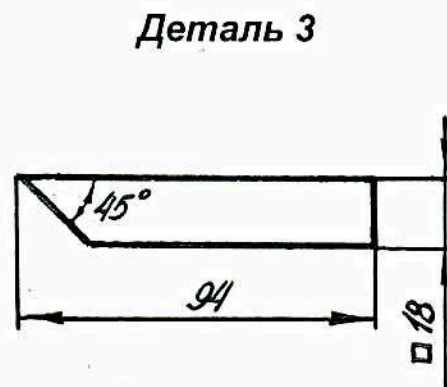

M 1:1

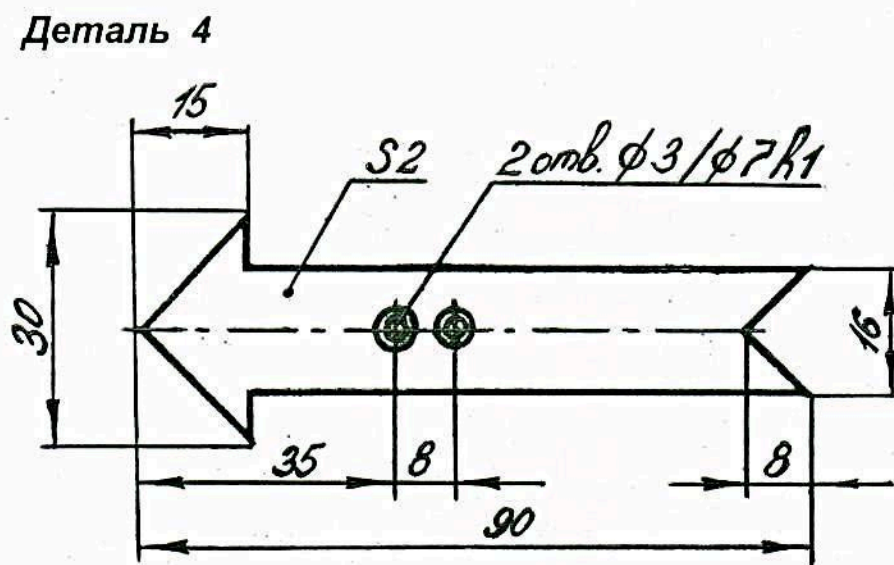

M 2:1