

**МІНІСТЕРСТВО ОСВІТИ І НАУКИ УКРАЇНИ  
НАЦІОНАЛЬНА АКАДЕМІЯ ПЕДАГОГІЧНИХ НАУК УКРАЇНИ  
НАУКОВО – МЕТОДИЧНИЙ ЦЕНТР ВФПО  
ВСП «ЗОЛОЧІВСЬКИЙ ФАХОВИЙ КОЛЕДЖ ЛЬВІВСЬКОГО  
НАЦІОНАЛЬНОГО УНІВЕРСИТЕТУ ПРИРОДОКОРИСТУВАННЯ»**



**ТРАКТОРИ ТА АВТОМОБІЛІ  
ТЕСТОВІ ЗАВДАННЯ В ІЛЮСТРОВАНІЙ ФОРМІ**

**для незалежного заміру знань студентів ОПІ спеціальності  
208 Агроінженерія в аграрних навчальних закладах ФПО.**

**КОНКУРС «Педагогічний ОСКАР - 2025»**

**НОМІНАЦІЯ Навчально – методичний комплекс з  
дисципліни**

**ГАЛУЗЬ ЗНАНЬ 20 Аграрні науки і продовольство**

**СПЕЦІАЛЬНІСТЬ 208 Агроінженерія**

**Автор ілюстрацій:** Скульський Віталій Васильович, спеціаліст вищої категорії ВСП «Золочівський фаховий коледж ЛНУП».

**Автори текстової частини:** Скульський Віталій Васильович, спеціаліст вищої категорії ВСП «Золочівський фаховий коледж ЛНУП»;

Савчук Сергій Юрійович, Ковальчук Володимир Володимирович, викладачі ВСП «Немішаївський фаховий коледж НУБіП України»;

Коновалюк Олександр Васильович, кандидат технічних наук, директор Володимир - Волинського фахового коледжу;

Ілленко Олександр Григорович, в. о. директора ВСП «Роменський фаховий коледж СНАУ»;

Діхнич Сергій Іванович, викладач ВСП «Роменський фаховий коледж СНАУ»;

Чалий В'ячеслав Іванович, завідувач відділення «Агроінженерія» ВСП «Глухівський агротехнічний фаховий коледж Сумського НАУ»;

Ващишин Олександр Євгенович, Шевчук Віктор Григорович, викладачі ВСП «Уманський фаховий коледж технологій та бізнесу УНУС»;

Завгородній Павло Петрович, викладач ВСП «Охтирський фаховий коледж Сумського НАУ»;

Цикалюк Юрій Олексійович, кандидат технічних наук, викладач Мирогощанського аграрного фахового коледжу;

Леськів Ігор Богданович, викладач Рогатинського аграрного фахового коледжу.

**Рецензент ілюстрацій:** Пазюк Володимир Романович, завідувач відділення механізації сільського господарства Рогатинського аграрного фахового коледжу, спеціаліст вищої категорії, викладач – методист.

**Рецензенти текстової частини:** Мельниченко О.І., викладач ВСП «Новоушицький фаховий коледж Закладу вищої освіти «Подільський державний університет»;

Ткачук О. С., викладач Ізмаїльського агротехнічного фахового коледжу;

Пономаренко О. В., викладач Таращанського технічного та економіко-правового фахового коледжу;

Сташок М. С., Вельганюк О. С., викладачі ВСП «Ладжинський фаховий коледж Вінницького НАУ»;

Дроб'язко О.О., викладач Красноградського аграрно - технічного коледжу ім. Ф.Я. Тимошенка.

**Координатор від фахового методичного об'єднання:** Вислободський Петро Йосифович, в. о. директора ВСП «Золочівський фаховий коледж ЛНУП».

**Відповідальний за випуск:** Борхаленко Юрій Олександрович, кандидат технічних наук, методист вищої категорії НМЦ ВФПО.

## **ЗМІСТ**

|  |    |
|--|----|
| Вступ .....  | 4  |
| Частина 1 (тестові завдання меншої складності) .....       | 5  |
| Частина 2 (тестові завдання більшої складності) .....      | 24 |
| Частина 3 (тестові завдання практичного спрямування) ..... | 47 |
| Ключ правильних відповідей на тестові запитання .....      | 61 |
| Список використаної літератури .....                       | 65 |
| Інтернет ресурси .....                                     | 65 |

## ВСТУП

Підвищення ефективності сільськогосподарського виробництва великою мірою визначають технічний рівень конструкцій тракторів та автомобілів, стабільності їх функціонування в різноманітних умовах експлуатації. На сьогоднішній день у структурі с. г. постійно проводиться потенційне вдосконалення механізмів та систем автотракторних двигунів та створення економічних показників роботи двигунів внутрішнього згорання.

Для того, аби студентам технічних спеціальностей оволодіти сучасними навиками та вміннями по експлуатації техніки сьогоднішнього рівня, необхідно використати потужний багаж знань з будови конструкцій тракторів та автомобілів. Важливим стимулом у досягненні цієї мети – являється навчальний процес, який не можливо проводити для майбутніх спеціалістів та інженерів без використання навчальних підручників, посібників, тощо. Одним із таких предметів, являється створений збірник тестових завдань в ілюстрованій формі з дисципліни Трактори та автомобілі.

Структура тестових питань складаються з трьох частин – меншої і більшої сфер складності та задач практичного спрямування.

Тестові завдання по вказаній дисципліні охоплюють загальну конструкцію тракторів і автомобілів, роботу і правила обслуговування їх вузлів та агрегатів, основи теорії двигунів внутрішнього згорання, конструкцію та принцип дії механізмів і систем бензинових, дизельних двигунів і двигунів що обладнані газобалонними обладнанням.

Подано тестові завдання які стосуються електрообладнання тракторів та автомобілів, трансмісії, ходової частини колісних і гусеничних рушіїв, механізмів гальмівної системи та рульового керування. Висвітлені тестові задачі, особливо практичного напрямку, відносно робочого та додаткового обладнання автотракторної техніки.

Головним пріоритетом тестових завдань є те, що вони містять інтегровані матеріали для кращого засвоєння технічного матеріалу студентом, а саме - анімації, рисунки, фотографії, схеми. До кожного запитання наведено посилання на літературні джерела та активні гіперпосилання, що дає можливість студентам самостійно ознайомитися із природою побудови відкритого тестового запитання відносно конструкції автотракторної техніки.

Збірник тестових завдань по дисципліні Трактори та автомобілі може бути використаний студентами і викладачами закладів фахової передвищої освіти при підготовці фахівців із спеціальності 208 Агроінженерія.

## **ЧАСТИНА 1** **(тестові завдання меншої складності)**

**1. Як називається система охолодження двигунів у якій навколо циліндрів (гільз) відсутня рідинна сорочка?**

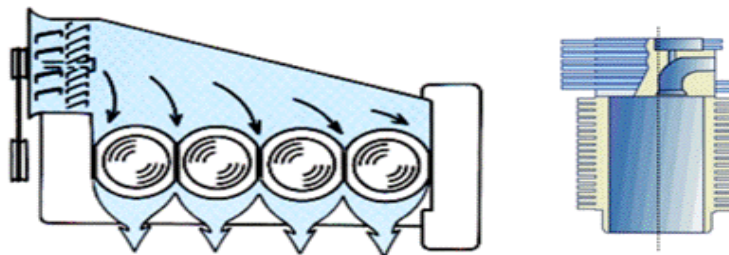

- 1) рідинна;
- 2) повітряна;
- 3) примусова;
- 4) термосифонна.

Л-1, с. 169.

**2. Який порядок роботи циліндрів двигуна CF4 B40T трактора ДТЗ-5404?**



- 1) 1-5-4-2-6-3-7-8;
- 2) 1-4-3-6-2-5;
- 3) 1-3-4-2;
- 4) 1-4-3-6-2-5-7-8;

Л-1, с. 16, <https://dtz.ua/tractors/dtz/dtz-5404>.

**3. За допомогою якого механізму приводиться в рух вентилятор системи охолодження двигуна Stage III A трактора ХТЗ-249К.20?**

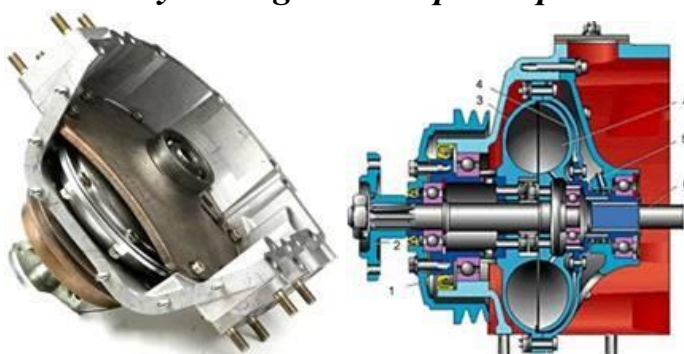

- 1) клинопасовою передачею;
- 2) ланцюговою передачею;
- 3) електричною муфтою;
- 4) гідравлічною муфтою.

<http://xtz.ua/ua/kolisni-tractory/xtz-249k-20.html>

**4. Напрямною частиною поршня є:**



- 1) головка;
- 2) бобишка;
- 3) юбка;
- 4) поршневі кільця.

Л-1, с. 56.

**5. Який з цих колісних тракторів належить до класу загального призначення?**



- 1) МТЗ-100/102;
- 2) ХТЗ – 16131;
- 3) ХТЗ-3510;
- 4) ХТА-220.

Л-1, с. 15, Електронний підручник «Трактори і автомобілі», частина І, п. 1.1.2.

**6. За яким принципом працює паливна форсунка системи впорскування бензину «К - Джетронік»?**

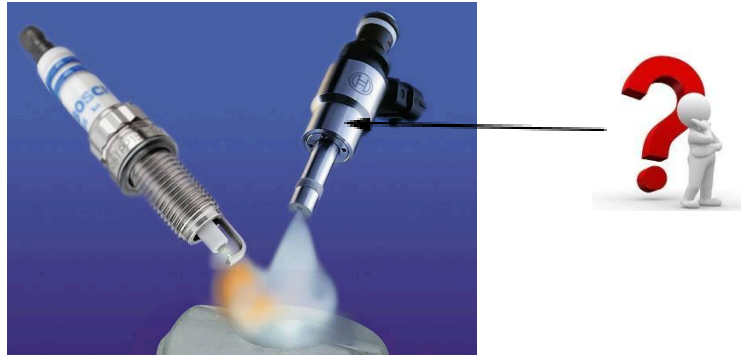

- 1) електричним;
- 2) магнітним;
- 3) механічним;
- 4) електромеханічним.

Л-2, с. 160.

**7. За яким показником визначають клас вантажного автомобіля?**



- 1) вантажопідйомністю;
- 2) потужністю двигуна;
- 3) спорядженою масою;
- 4) повною загальною масою.

Л-1, с. 18.

**8. Як називається автоматичний регулятор теплового стану двигуна внутрішнього згоряння з рідинним охолодженням?**

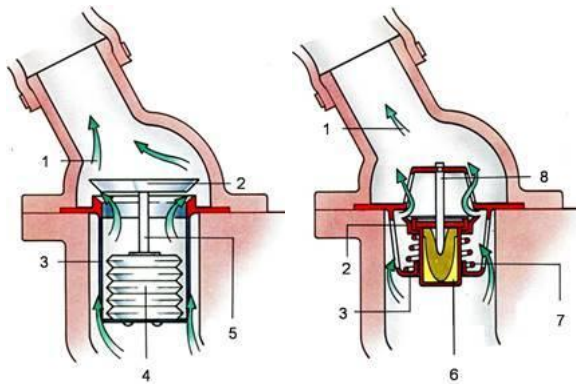

- 1) радіатор;
- 2) жалюзі;
- 3) термостат;
- 4) пароповітряний клапан.

Л-2, с. 262.

**9. Який порядок роботи циліндрів двигуна John Deere 6068DF150?**

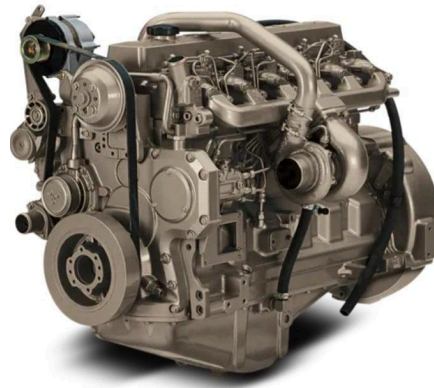

- 1) 1-5-4-2-6-3-7-8;
- 2) 1-5-3-6-2-4;
- 3) 1-4-5-2-6-3-7-8;
- 4) 1-4-2-5-3-6.

Л-2, с. 32-33.

<https://technoaktyv.com.ua/ua/cp71509-tehnicheskie-harakteristiki-dvigatlej-john-deere.html#th>.

**10. Кожному ходу поршня відповідає поворот колінчастого вала на:**

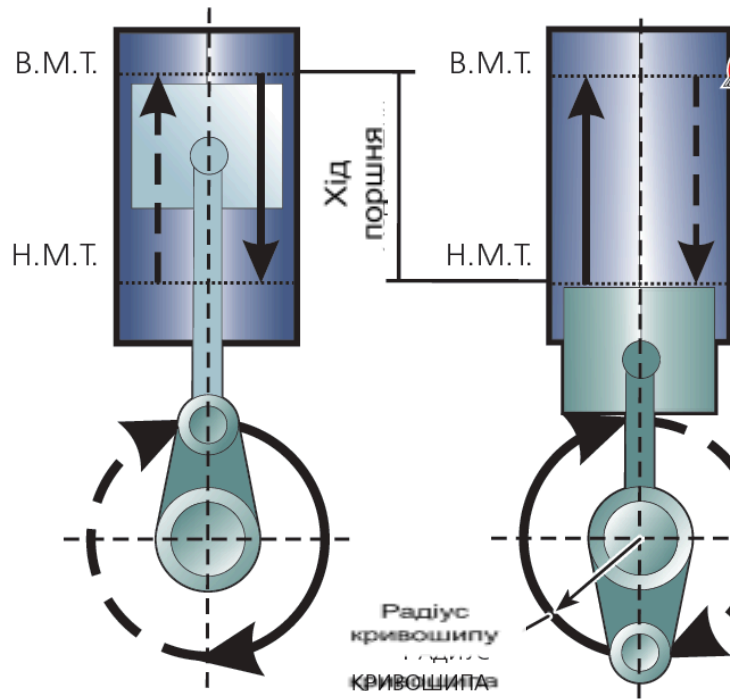

- 1) 180°;
- 2) 250°;
- 3) 360°;
- 4) 720°.

Л-1, с. 30.

**11. До якого вузла рідинної системи охолодження належить верхній і нижній бачок та серцевина?**



- 1) розширювальний бачок;
- 2) термостат;
- 3) вентилятор;
- 4) радіатор.

Л-2, с. 264.

**12. З якого матеріалу виготовляють корпус термостата?**



- 1) латунь;
- 2) бронза;
- 3) силумін;
- 4) мідь.

Л-1, с. 177.

**13. У яких одиницях вимірюють номінальну потужність двигуна внутрішнього згорання?**

- 1) г/(кВт·год.);
- 2) об/хв ( $\text{хв}^{-1}$ );
- 3) Н (кН);
- 4) кВт (к. с.).

Л-1, с.22.

**14. Яке призначення має турбокомпресор системи живлення дизельного двигуна?**

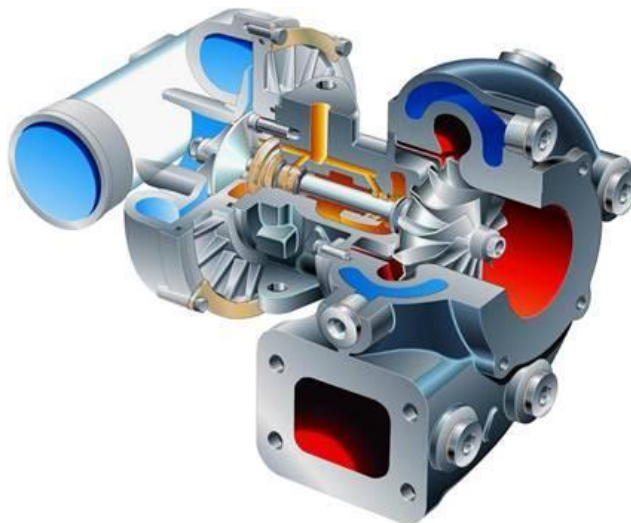

- 1) підвищення потужності двигуна;
- 2) полегшення пуску двигуна;

- 3) збільшення максимальної частоти обертання колінчатого вала;
- 4) поліпшення плавності роботи.

Л-1, с. 114-115.

**15. Який порядок роботи мають восьмициліндрові V - подібні двигуни?**



- 1) 1-6-2-5-8-3-7-4;
- 2) 1-5-4-2-6-3-7-8;
- 3) 1-4-2-5-6-3-7-8;
- 4) 1-3-2-4-7-8-5-6.

Л-2, с. 322.

**16. В яких одиницях вимірюють питому ефективну витрату палива у двигуні?**

- 1) г/(кВт·год.);
- 2) кг/(кН·год.);
- 3) г/(кН·год.);
- 4) мм/(кВт·год.);

Л-1, с. 40.

**17. Яке призначення термостату?**

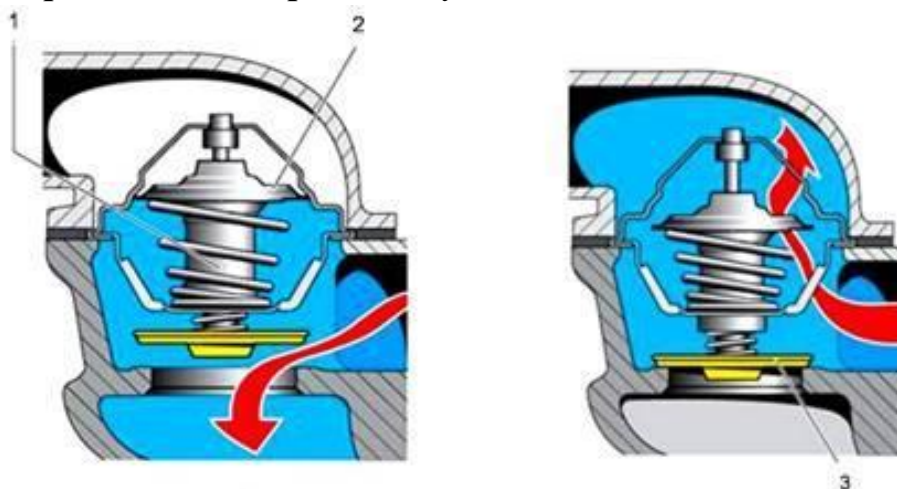

- 1) зменшення енерговитрат на роботу системи охолодження;
- 2) прискорення прогріву двигуна;
- 3) прискорення прогріву двигуна і підтримання його теплового режиму;

- 4) підтримання теплового режиму двигуна.  
Л-1, с. 177.

**18. З яким розташуванням циліндрів не існує двигуна?**

- 1) рядним;
- 2) V - подібним;
- 3) опозитним;
- 4) T - подібним.

Л-1, с. 27.

**19. Яка температура охолодної рідини під час роботи двигуна вважається оптимальною, °C ?**

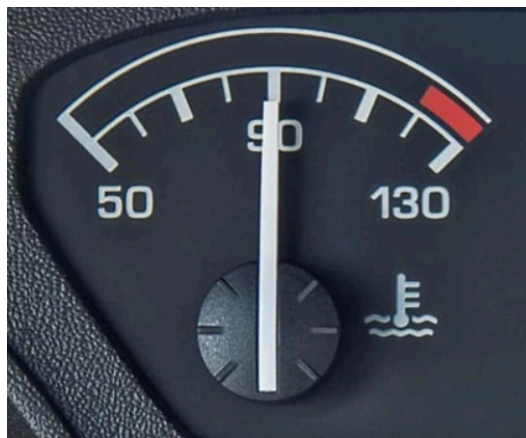

- 1) 80 – 85;
- 2) 80 – 97;
- 3) 95 – 100;
- 4) 108 – 112;

Л-1, с. 178.

**20. Скільки механізмів і систем може мати дизельний двигун?**

- 1) 3 і 4;
- 2) 2 і 4;
- 3) 2 і 5;
- 4) 3 і 5.

Л-1, с. 128.

**21. З якого матеріалу виготовлені шатуни двигунів внутрішнього згорання?**



- 1) легованої сталі;
- 2) сірого чавуну;
- 3) ковкого чавуну;
- 4) мідно алюмінієвого сплаву.

Л-1, с. 61.

**22. Яке призначення має трактор ЮМЗ-8040?**



- 1) загального призначення;
- 2) універсально - просапний;
- 3) спеціалізований;
- 4) спеціальний.

[https://uk.wikipedia.org/wiki/%D0%AE%D0%9C%D0%97\\_8080](https://uk.wikipedia.org/wiki/%D0%AE%D0%9C%D0%97_8080)

**23. Який тип рушій у трактора ХТЗ-3512?**



- 1) колісний з колісною формулою 4×2;
- 2) колісний з колісною формулою 4×4;
- 3) гусеничний;
- 4) напівгусеничний.

<https://agromania.com.ua/traktor-xtz-3512-kompaktnaya-texnika-s-universalnymi-svoystvami/>

**24. Якими літерами позначають розмірні групи гільз циліндрів двигунів типу СМД-60?**



- 1) А, В, С;
- 2) А, Б, В;
- 3) Б, С, М;
- 4) Х, Ч, Я.

Електронний підручник «Трактори і автомобілі», частина І, п. 3.1.4.

**25. Яке призначення має трактор ХТЗ-248К?**



- 1) спеціальний;

- 2) спеціалізований;
- 3) загального призначення;
- 4) універсально - просапний.

<http://xtz.ua/ua/kolisni-tractory/xtz-248k-20.html>

**26. Якої марки двигун встановлюють на тракторі ХТЗ-17021?**

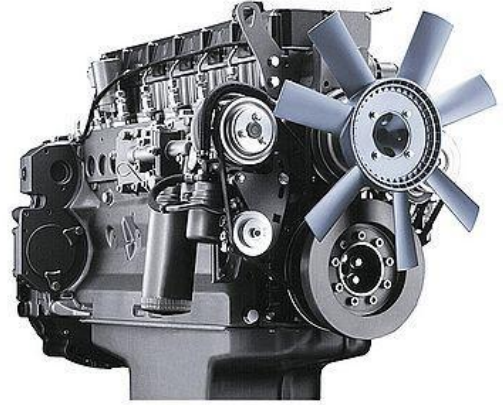

- 1) СМД-62;
- 2) ВФ6М1013Е;
- 3) СМД-60;
- 4) СМД-31А.

<http://xtz.ua/files/pdf/170172.pdf>

**27. Як змінюється пуск бензинового двигуна в холодну пору року під час переводу його на живлення скрапленим газом?**

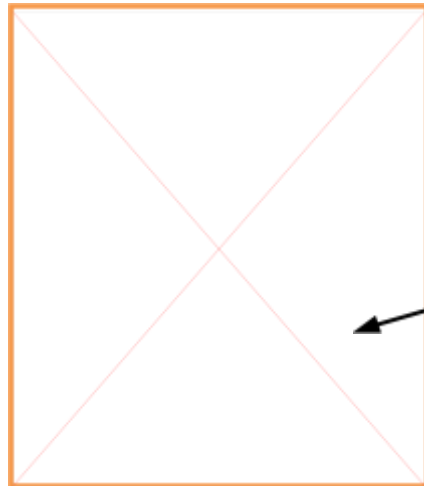

$$\alpha = \frac{19}{15} = 1,2$$

- 1) погіршується (стає важчим);
- 2) покращується (стає легшим);
- 3) не змінюється;
- 4) не можливий.

Л-1, с. 111.

**28. Якого типу використовується паливний електронасос у системі впорскування бензину «К - Джетронік»?**



- 1) шестеренчастий;
- 2) роликівий;
- 3) ротаційний;
- 4) роликівий ротаційний.

Л-2, с. 155.

**29. Де знаходиться двигун за капотної компоувальної схеми автомобіля?**



- 1) попереду водія;
- 2) поряд з водієм;
- 3) попереду водія, поряд з водієм;
- 4) водія.

Л-3, с. 12.

**30. На який тиск впорскування регулюються форсунки ФД-22 в двигунах з нероздільною камерою згорання?**

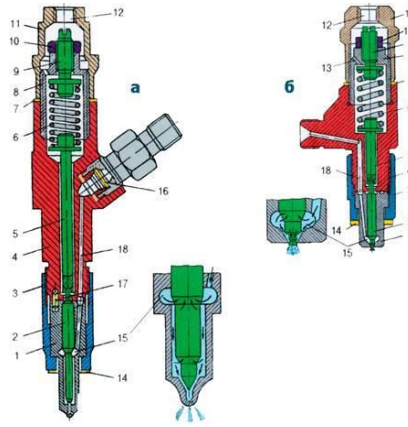

- 1) 15,0 МПа;
- 2) 17,5 МПа;
- 3) 20,0 МПа;
- 4) 22,5 МПа.

Л-1, с. 138.

**31. Причиною низького тиску оливи в системі мащення двигуна може бути?**



- 1) знос корінних чи шатунних підшипників;
- 2) знос поршнів чи гільз двигуна;
- 3) знос поршневих кілець або канавок під них;
- 4) знос напрямних втулок клапанів ГРМ;

Л-1, с. 156.

**32. Яким приладом перевіряють рівень електроліту акумуляторної батареї?**

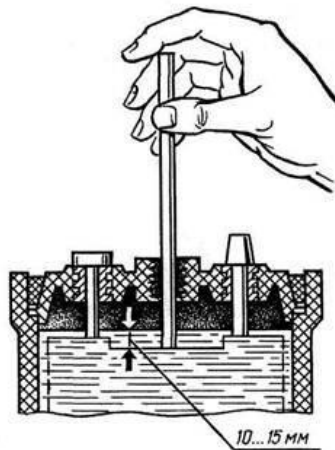

- 1) навантажувальною вилкою;
- 2) скляною трубкою;
- 3) акумуляторним пробником;
- 4) манометром.

Л-4, с. 23.

**33. У якому стані слід зберігати АКБ, зняту з машини?**



- 1) повністю розрядженому;
- 2) частково зарядженому;
- 3) повністю зарядженому;
- 4) зі злитим електролітом.

Л-1, с. 236.

**34. З чого складається свинцево - кислотна акумуляторна батарея 6СТ-75ЕРС?**

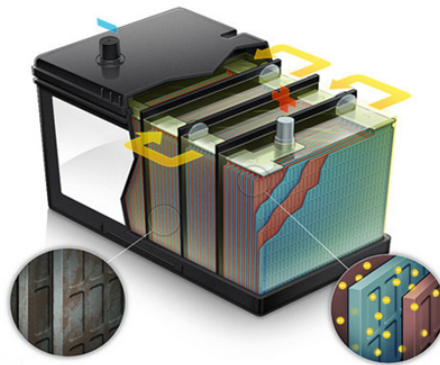

- 1) шести паралельно з'єднаних акумуляторів;
- 2) трьох послідовно з'єднаних акумуляторів;
- 3) дванадцяти паралельно з'єднаних акумуляторів;
- 4) шести послідовно з'єднаних акумуляторів.

Л-4, с. 10.

**35. Яким приладом вимірюють густину електроліту в акумуляторній батареї ?**

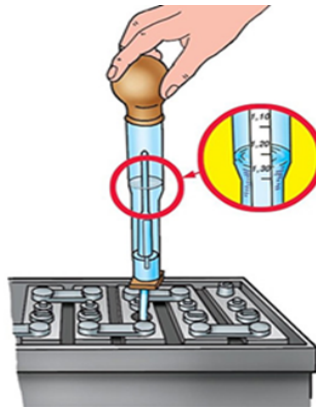

- 1) манометром;
- 2) ареометр з денсиметром;
- 3) термометром;
- 4) анемометром.

Л-4, с. 15.

**36. Яким приладом перевіряють правильність встановлення кута випередження запалювання?**



- 1) контактами переривника - розподільника;
- 2) стробоскопом;
- 3) варіатором;

4) регулятором.

Л-4, с. 132.

**37. Який принцип дії зчеплення трактора?**

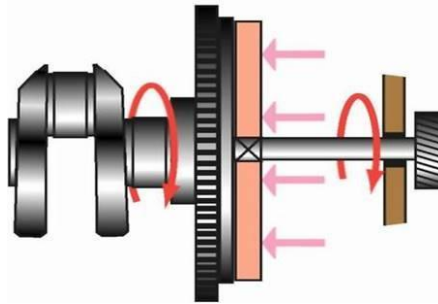

- 1) інерційний;
- 2) фрикційний;
- 3) відцентровий;
- 4) магнітний.

Л-1, с. 282.

**38. Який тип трансмісії застосовується на тракторі ХТЗ-181?**

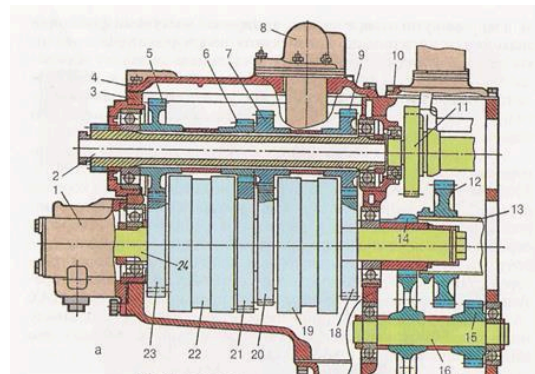

- 1) гідроелектрична;
- 2) механічна;
- 3) гідромеханічна;
- 4) електрична.

Л-1, с. 274, <http://xtz.ua/ua/gusenychni-tractory/xtz-181-20.html>

**39. Які види головних передач найбільш поширені?**



- 1) ланцюгові;
- 2) пасові;
- 3) шестеренні;
- 4) черв'ячні.

Л-1, с. 264.

**40. На яких тракторах використовують планетарні передачі в якості кінцевих?**

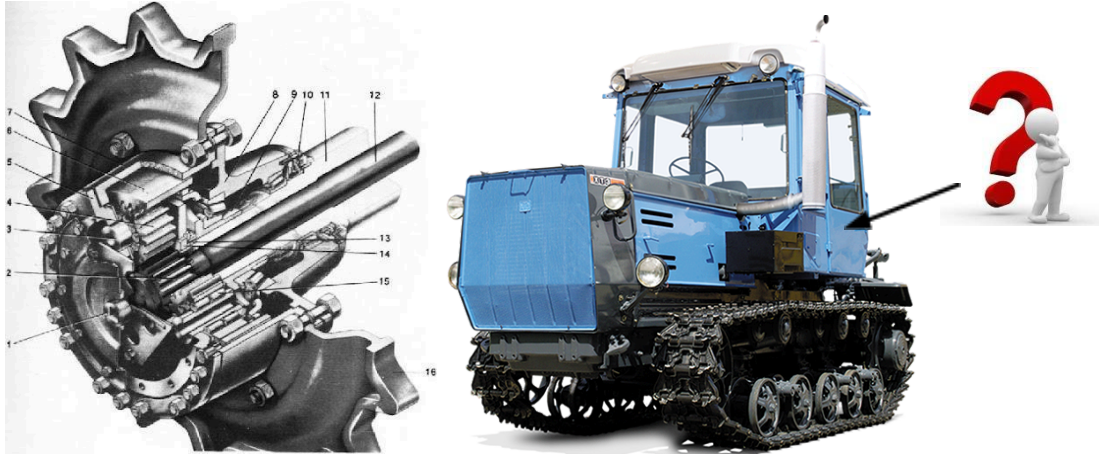

- 1) ХТЗ-181;
- 2) ХТЗ-2511;
- 3) МТЗ-1221;
- 4) ХТЗ-3510.

Л-1, с. 354, <http://xtz.ua/ua/gusenychni-tractory/xtz-181-20.html>

**41. За кількістю пар зубчастих коліс головні передачі можуть бути?**

- 1) тільки одинарні;
- 2) тільки подвійні;
- 3) подвійні або потрійні;
- 4) одинарні або подвійні.

Л-3, с. 124.

**42. Який трактор відноситься до рамних?**



- 1) Claas Xerion 3800;

- 2) New Holland T6070;
- 3) ХТЗ-2511;
- 4) ЮМЗ-8070.

Електронний підручник «Трактори і автомобілі», частина I, п. 1.1.2.

**43. Які трактори бувають залежно від типу рушія?**



- 1) колісні, гусеничні, напівгусеничні;
- 2) рамні, напіврамні, без рамні;
- 3) гусеничні, колісні;
- 4) рамні, без рамні.

Л-1, с. 362.

**44. Що з'єднує несівну систему з рушієм і забезпечує плавність руху машини?**



- 1) підвіска;
- 2) напрямний пристрій;
- 3) демпферний пристрій;
- 4) остов.

Л-1, с. 361.

**45. Як називаються повздовжні елементи рами колісної машини?**



- 1) поперечина;
- 2) балка;
- 3) тавр;
- 4) лонжерон.

Л-3, с. 242.

**46. У яких тракторів менший середній тиск на ґрунт?**



- 1) гусеничних;
- 2) напівгусеничних;
- 3) колісних;
- 4) шнекових.

Л-1, с. 363.

**47. Який нормований кут розвалу керованих коліс?**

Позитивний кут розвалу

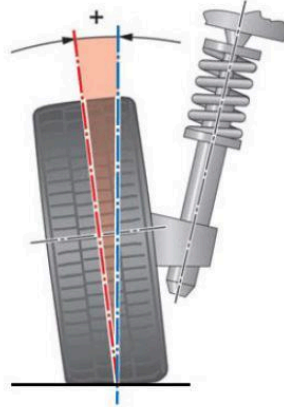

Негативний кут розвалу

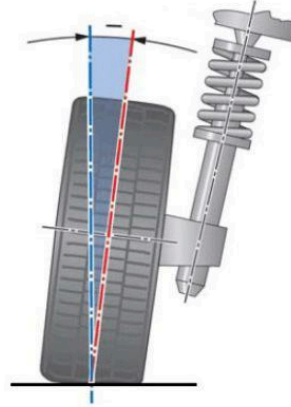

- 1)  $4^{\circ} - 6^{\circ}$ ;
- 2)  $6^{\circ} - 10^{\circ}$ ;
- 3)  $0^{\circ} - 4^{\circ}$ ;
- 4)  $10^{\circ} - 12^{\circ}$ .

Л-1, с. 393.

**48. З якого сплаву виготовлено корпус гальмівного крану енергонасичених тракторів ХТЗ?**

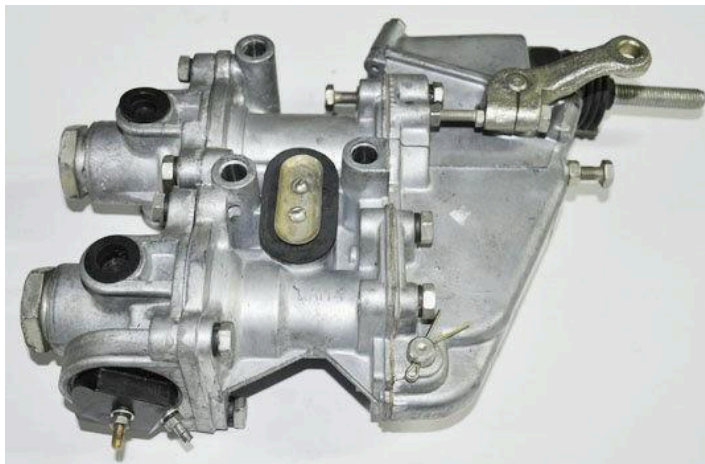

- 1) сталі;
- 2) бронзи;
- 3) алюмінієвого сплаву;
- 4) чавуну.

Електронний підручник «Трактори і автомобілі», частина II, п. 6.4.4.

**49. Яку марку гідроциліндра встановлюють у гідравлічній навісній системі трактора ХТЗ - 17021?**



- 1) Ц-100/50;
- 2) Ц-125;
- 3) Ц-140;
- 4) Ц-75.

Електронний підручник «Трактори і автомобілі», частина II, п. 7.1.4.

**50. Які класи тяги передбачено у типажу тракторів?**

- 1) 0,6; 0,9; 1,4; 2; 3; 4; 5; 6;
- 2) 2, 6, 9, 14, 20, 30, 40, 50, 60, 80;
- 3) 0,2; 0,6; 0,9; 1,2; 1,4; 2; 3; 5; 6; 8;
- 4) 0,2; 0,6; 0,9; 1,2; 1,4; 2; 3; 4; 5; 8.

Л-1, с. 15.

**51. Яку напругу повинен забезпечувати генератор, призначений для роботи у 24-вольтовій системі?**

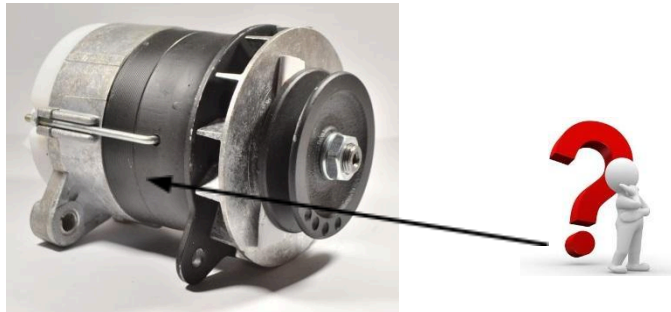

- 1)  $\approx 23$  В;
- 2)  $\approx 24$  В;
- 3)  $\approx 28$  В;
- 4)  $\approx 25$  В.

Л-4, с. 34.

**52. Які гальмівні системи використовують у сучасних тракторах та автомобілях?**

- 1) робочу, стоянкову, запасну (аварійну), допоміжну та причепа;
- 2) робочу, трансмісійну, колодкову і запасну;
- 3) стоянкову, запасну, стрічкову і робочу;
- 4) стоянкову, стрічкову, колодкову і запасну.

Л-3, с. 200.

**ЧАСТИНА 2**

**(тестові завдання більшої складності)**

**53. За який період відбувається робочий цикл в чотиритактному двигуні?**

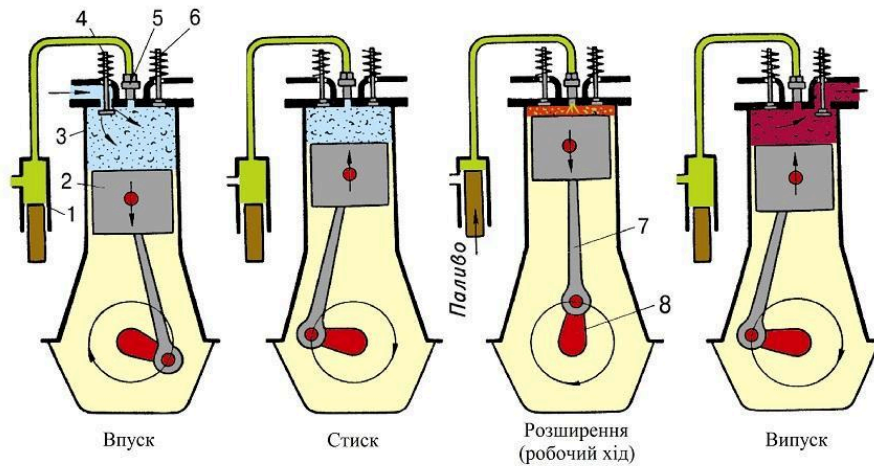

- 1) один оберт колінчатого вала;
- 2) один хід поршня;
- 3) два оберти колінчатого вала;
- 4) два хода поршня.

Л-1, с. 29

**54. Як називається спосіб циркуляції рідини, якщо рух зумовлюється рідинним насосом?**

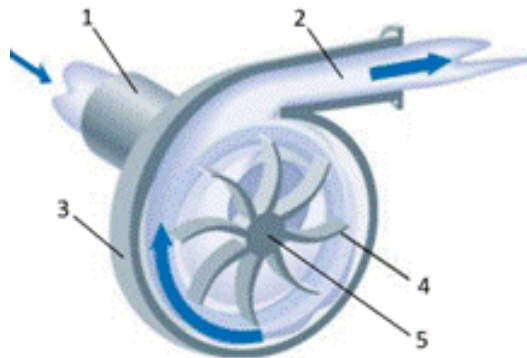

- 1) термосифонний спосіб;
- 2) примусовий спосіб;
- 3) насосний спосіб;
- 4) комбінований спосіб.

Л-1, с. 170

**55. За яким показником визначають тяговий клас трактора?**

- 1) середнім тяговим зусиллям;
- 2) номінальним тяговим зусиллям;
- 3) середнім зваженим тяговим зусиллям;
- 4) максимальним тяговим зусиллям.

Л-1, с. 13.

**56. На які деталі ГРМ сучасних тракторних дизелів діють декомпресійні механізми?**



- 1) штанги або штовхачі;
- 2) коромисла або клапани;
- 3) коромисла або штовхачі;
- 3) клапани або розподільні вали.

Л-1, с. 73.

**57. Як називають процес, що відбувається в циліндрі під час руху поршня від верхньої мертвої точки до нижньої мертвої точки?**

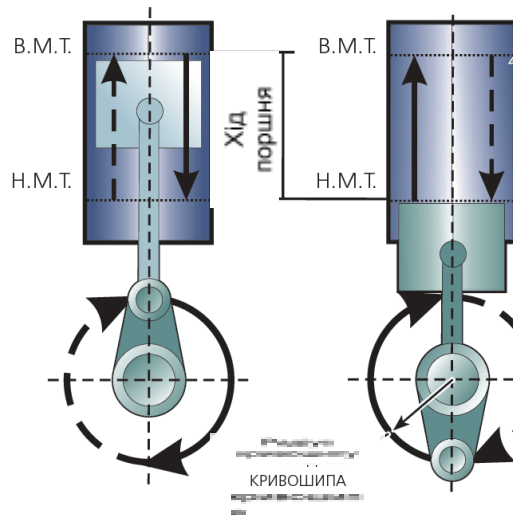

- 1) робочим циклом двигуна;
- 2) робочим об'ємом циліндра;
- 3) тактом;
- 4) ходом поршня.

Л-1, с. 29.

**58. Якщо значення коефіцієнта надлишку повітря:  $\alpha = 1$ , то суміш називають...**



- 1) збідненою;

- 2) збагаченою;
- 3) стехіометричною;
- 4) нормальною.

Л-1, с. 77.

**59. У закритій системі вентиляції картерні газу можуть видалятися через:**

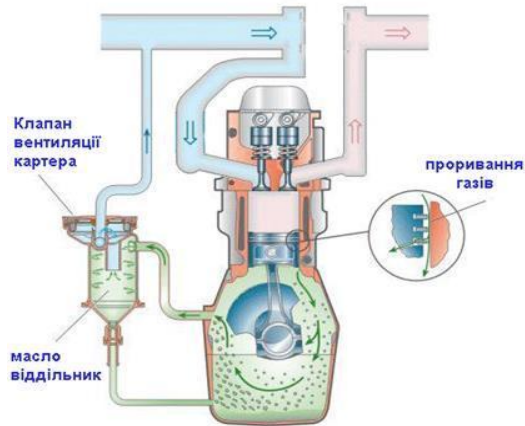

- 1) повітряний фільтр;
- 2) спеціальне золотникове обладнання;
- 3) реактивну центрифугу;
- 4) сапун.

Л-2, с. 301.

**60. Чим регулюють силу натягу паса приводу вентилятора у двигуні**

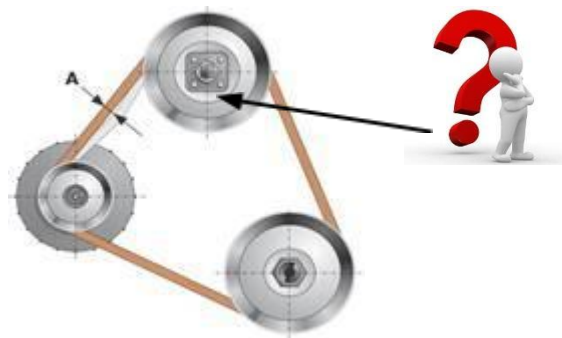

**Д-21А трактора ХТЗ-2511?**

- 1) натягувальним шківом;

- 2) натягувальним роликком;
- 3) зміщенням генератора;
- 4) заміною шківів.

Л-1, с. 181 Л-2, с. 324.

**61. Із яких компонентів складається паливна суміш двигуна?**



- 1) палива, повітря і залишкових газів;
- 2) парів бензину;
- 3) парів палива і повітря;
- 4) свіжого заряду повітря.

Л-1, с. 76.

**62. Яке призначення має трактор КИЙ-14102?**



- 1) універсально - просапний;
- 2) спеціальний;
- 3) спеціалізований;
- 4) загального призначення.

Л-1, с. 15, Електронний підручник «Трактори і автомобілі», частина І, п. 1.1.2.

**63. Для чого необхідний насос-прискорювач карбюратора?**

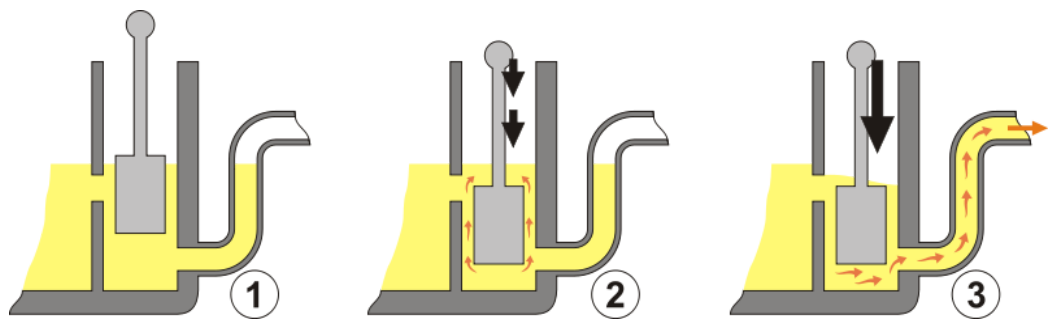

- 1) отримання економічного складу суміші;
- 2) забезпечення максимального прискорення автомобіля;
- 3) забезпечення подавання сильно збагаченої паливо повітряної суміші для полегшення пуску двигуна;
- 4) швидкого підвищення потужності двигуна в разі різкого відкривання дросельної заслінки.

Л-2, с. 131.

**64. З якого матеріалу виготовлена прокладка між головкою і блоком циліндрів?**



- 1) азбOMETАЛЕВОГО ПОЛОТНА;
- 2) текстоліту;
- 3) оливо - бензостійкої гуми;
- 4) м'якого алюмінієвого сплаву.

Л-1, с. 54.

**65. За якими показниками поділяють на класи легкові автомобілі?**



- 1) вантажопідйомністю;
- 2) повною масою;
- 3) літражем двигуна;
- 4) габаритною довжиною.

Л-1, с. 18.

**66. Що таке кут перекриття клапанів?**

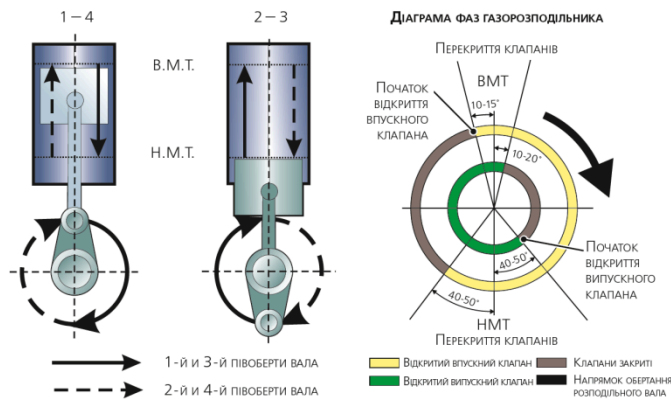

- 1) кут повороту колінчастого вала, впродовж якого обидва клапани відкриті;
- 2) впускний клапан відкривається, а випускний закривається;
- 3) обидва клапани відкриті;
- 4) обидва клапани закриті.

Л-1, с. 69.

**67. Що входить до пускового пристрою карбюратора?**

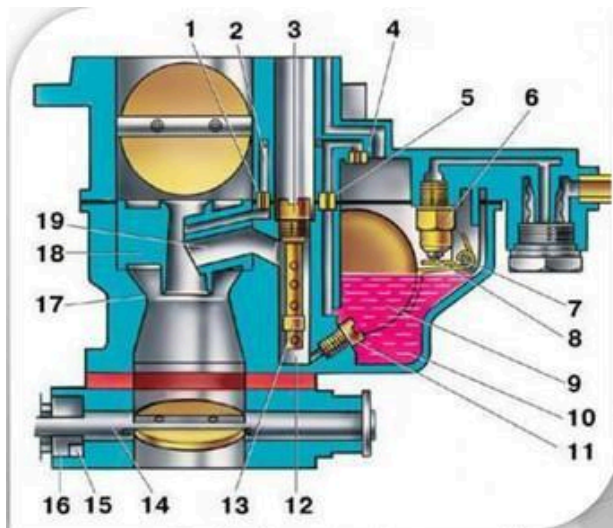

- 1) еконостат;
- 2) система холостого ходу;
- 3) повітряна заслінка;
- 4) економайзер.

Л-2, с. 133.

**68. Які насоси використовують у системах мащення дизельних двигунів?**

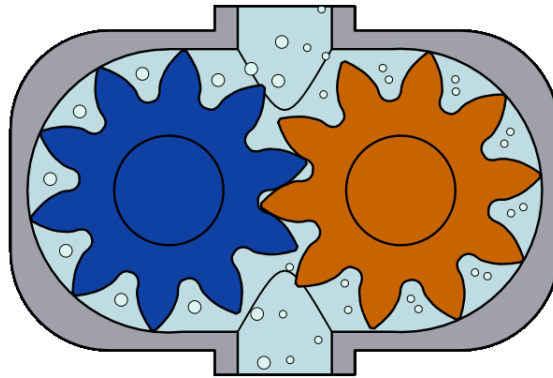

- 1) шестеренчастого типу;
- 2) діафрагмового типу;
- 3) плунжерного типу;
- 4) поршневого типу.

Л-2, с. 290 – 291.

**69. Як змінюється потужність під час перевodu бензинового двигуна на живлення скрапленням газом?**

- 1) збільшується на 7 – 12%;
- 2) не змінюється;
- 3) зменшується на 7 – 12%;
- 4) збільшується на 25%.

Л-1, с. 109.

**70. Яку напругу повинен забезпечувати генератор, призначений для роботи у 12-вольтовій системі?**



- 1)  $\approx 12$  В;
- 2)  $\approx 13$  В;
- 3)  $\approx 14$  В;
- 4)  $\approx 15$  В.

**71. Який діаметр поршневого кільця у вільному стані?**

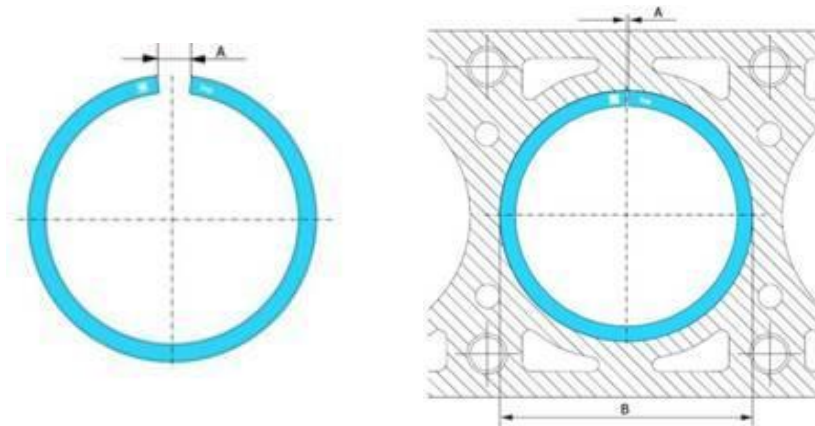

- 1) менший від діаметра циліндра;
- 2) дорівнює діаметру циліндра;
- 3) більший за діаметр циліндра;
- 4) дорівнює середній величині циліндра.

**72. Яке призначення кривошипно-шатунного механізму?**

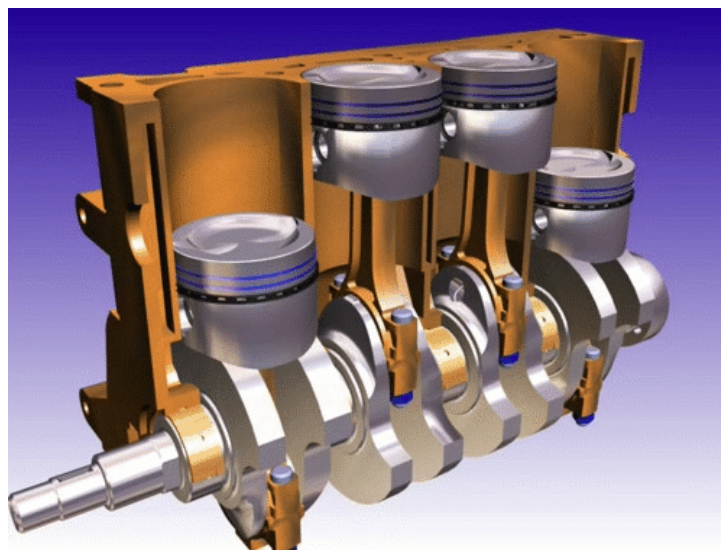

- 1) забезпечувати виконання робочого циклу двигуна, перетворюючи його в обертальний рух колінчастого вала;
- 2) об'єднувати окремі такти двигуна в єдиний робочий цикл і перетворювати його в обертальний рух колінчастого вала;
- 3) об'єднувати роботу всіх механізмів двигуна, перетворюючи її в обертальний рух колінчастого вала;
- 4) сприймати тиск газів і перетворювати зворотно - поступальний рух поршня в обертальний рух колінчастого вала.

73. Із збільшенням числа обертів колінчастого вала двигуна, кут випередження запалювання під дією відцентрового регулятора:

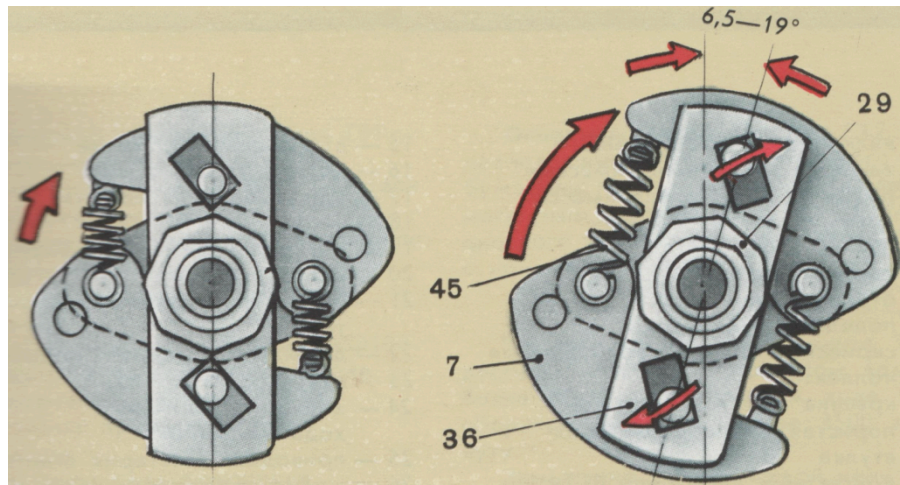

- 1) Збільшується;
- 2) Зменшується;
- 3) Не змінюється;
- 4) Збільшується або зменшується.

Л-4, с. 85.

74. Що називають генераторною установкою змінного струму?

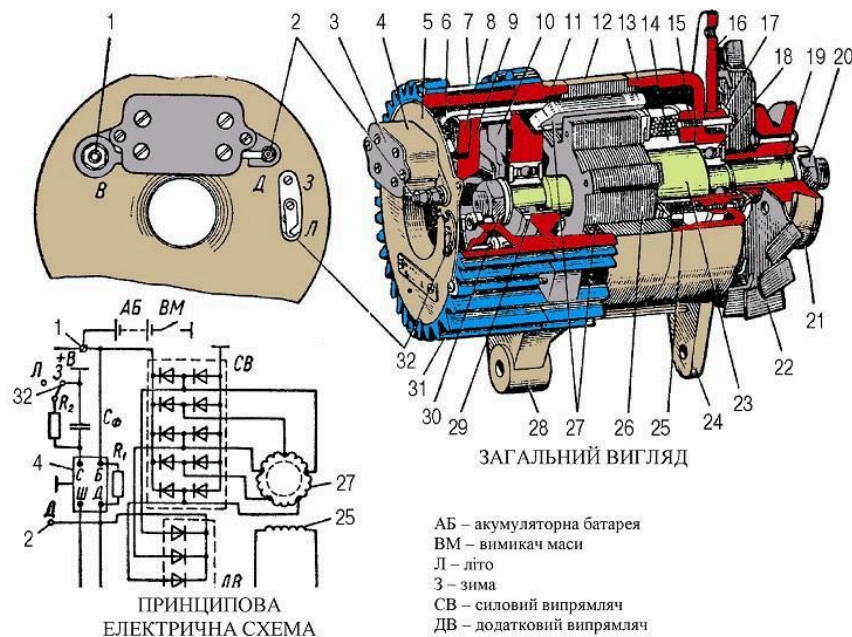

- 1) комплект генератора з блоком випрямлячів і регуляторами напруги;
- 2) сукупність генератора змінного струму, випрямляча і регулятора напруги, обладнаних пристроями для їх кріплення на двигуні чи кузові машини;
- 3) сукупність генератора змінного струму, випрямляча і регулятора напруги акумулятора;
- 4) сукупність генератора змінного струму, випрямляча і регулятора напруги, розміщених у єдиному корпусі.

Л-4, с. 31.

**75. Яка густина електроліту акумуляторної батареї повинна бути в зимовий період, г/см<sup>3</sup>:**

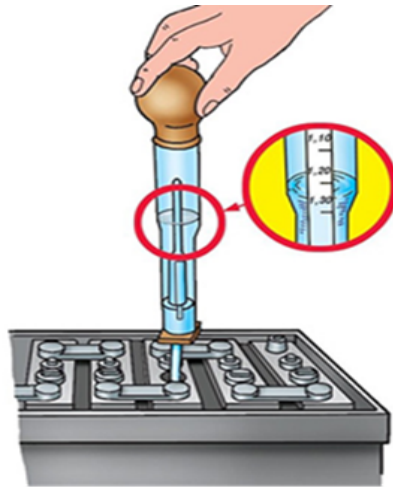

- 1) 1,22;
- 2) 1,24;
- 3) 1,28;
- 4) 1,38.

Л-4, с. 16.

**76. Які акумуляторні батареї називають стартерними?**

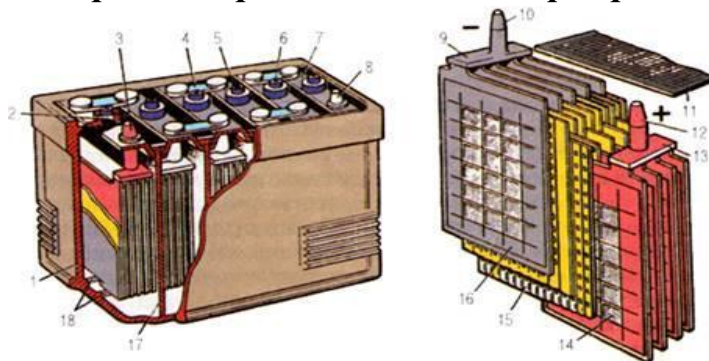

- 1) які мають опорні призми моноблоку;
- 2) які мають подвійні сепаратори з міпору чи міпласту та скловолокна;
- 3) які здатні короткочасно давати великий струм за незначного спаду напруги;
- 4) які заряджаються від генераторів змінного струму.

Л-4, с. 10.

**77. З якого матеріалу виготовляють статор генератора змінного струму?**



- 1) електротехнічної сталі;
- 2) литого чавуну;
- 3) литої сталі;
- 4) із свинцевих пластин.

Л-4, с. 32.

**78. Що є основою електричного стартера?**

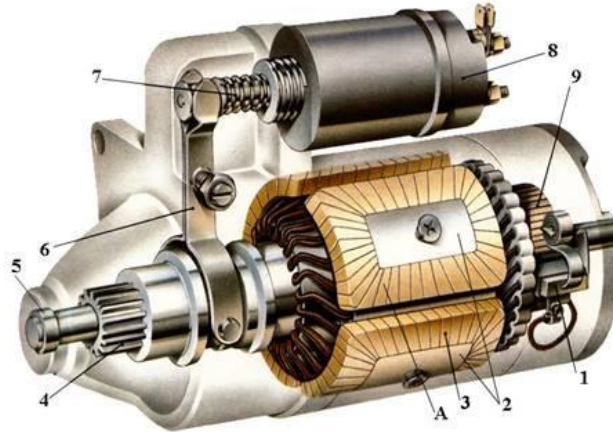

- 1) асинхронний електродвигун;
- 2) електродвигун постійного струму послідовного збудження;
- 3) електродвигун змінного струму послідовного збудження;
- 4) електродвигун паралельного збудження.

Л-1, с. 252.

**79. Який конструктивний елемент генератора застосовують як засіб для регулювання вихідної напруги генератора?**

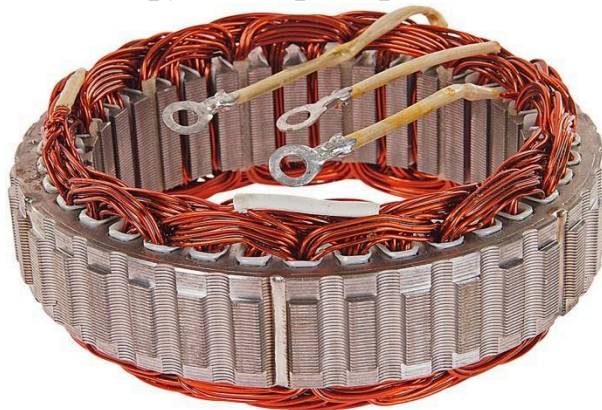

- 1) обмотка збудження;
- 2) випрямляючий пристрій;
- 3) обмотки статора;
- 4) щітковий вузол.

Л-1, с. 235.

**80. Що утворюється на позитивних пластинах свинцево-кислотної батареї під час зарядки?**

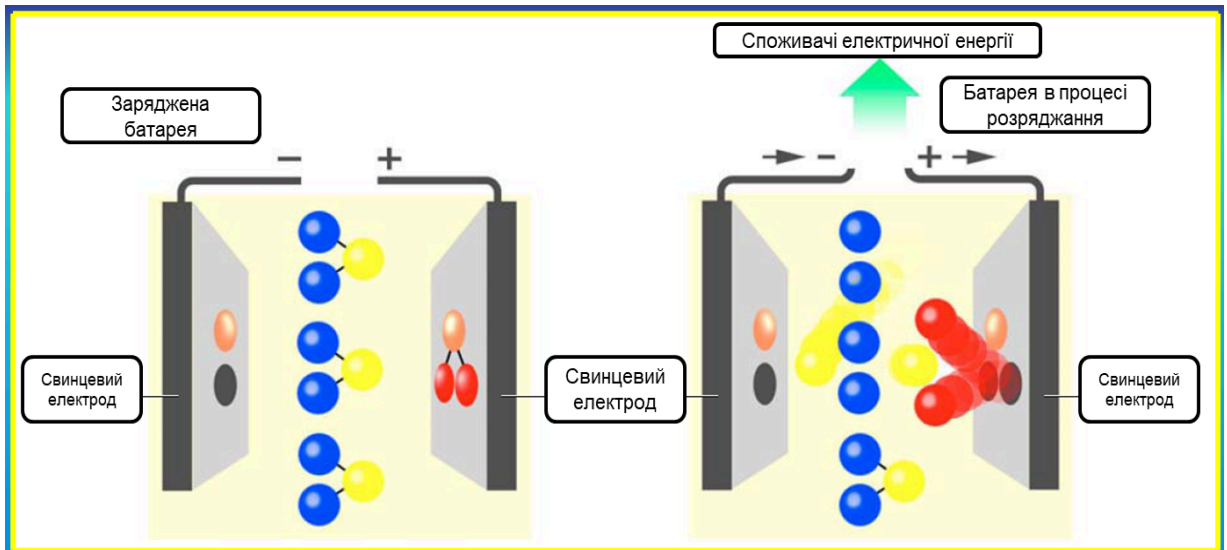

- 1) губчатий свинець;
- 2) пероксид свинцю;
- 3) сірчаноокислий свинець;
- 4) дистильована вода.

Л-4, с. 10 – 12.

**81. На що реагує вакуумний регулятор випередження запалювання?**

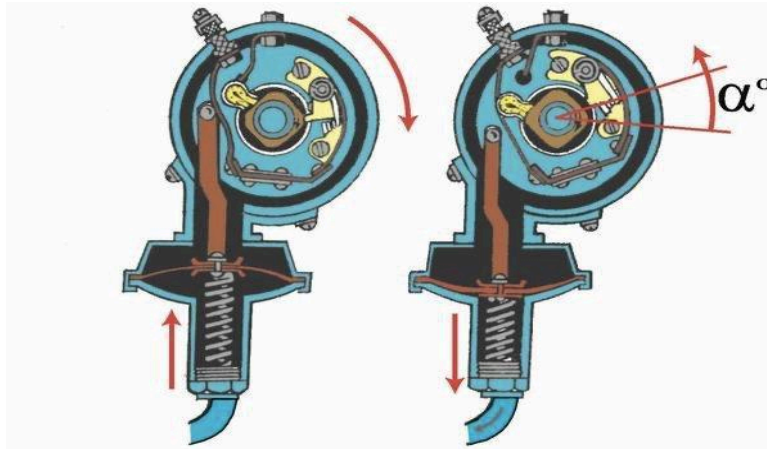

- 1) кут замкнутого стану контактів переривника;
- 2) розрідження у суміш утворювальній камері;
- 3) частоту обертання колінчатого вала двигуна;
- 4) частоту обертання розподільного вала двигуна;

Л-4, с. 86.

**82. Який зазор між електродами свічки запалювання рекомендують для систем з високою енергією вторинної обмотки системи запалювання.**



- 1) 0,55 – 0,6 мм;
- 2) 0,6 – 0,75 мм;
- 3) 0,7 – 1,0 мм;
- 4) 0,85 – 1,2 мм.

Л-4, с. 79.

83. За якою схемою з'єднують обмотки статора генератора змінного струму?

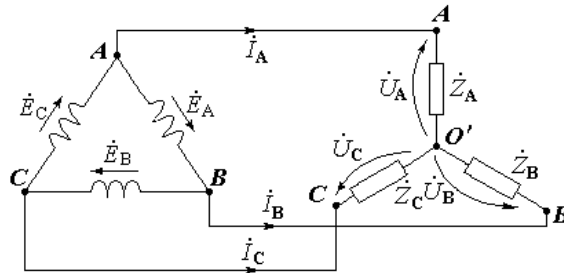

- 1) “тор” або “паралелепіпед”;
- 2) “чотирикутник” або “шестикутник”;
- 3) “зірка”, “трикутник”;
- 4) “прямокутник” або “п’ятикутник”.

Л-4, с. 31.

84. У марці свинцево-кислотної акумуляторної батареї 6 СТ-54ПМ цифра 6 і літери СТ означають?



- 1) число акумуляторів в корпусі і призначення акумуляторної батареї;

- 2) матеріали, з яких виготовляють деталі акумулятора;
- 3) скорочену назву заводу - виробника;
- 4) каталоговий номер АКБ.

Л-4, с. 14.

**85. Що відбувається під час заряджання свинцево-кислотної акумуляторної батареї?**

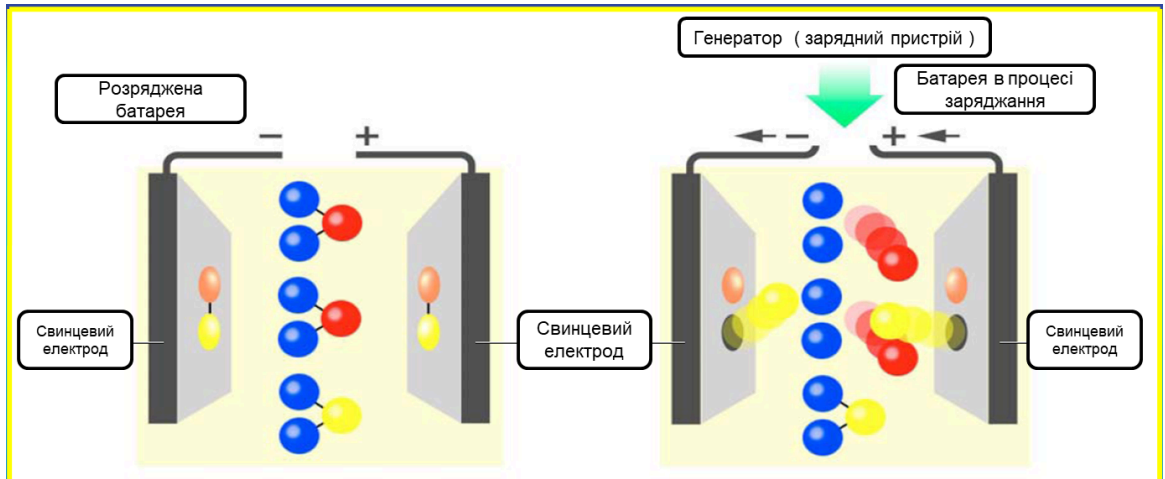

- 1) знижується температура електроліту;
- 2) збільшується рівень електроліту;
- 3) збільшується густина електроліту;
- 4) зменшується густина електроліту.

Л-4, с. 16–17.

**86. До складу якої трансмісії входить гідротрансформатор?**

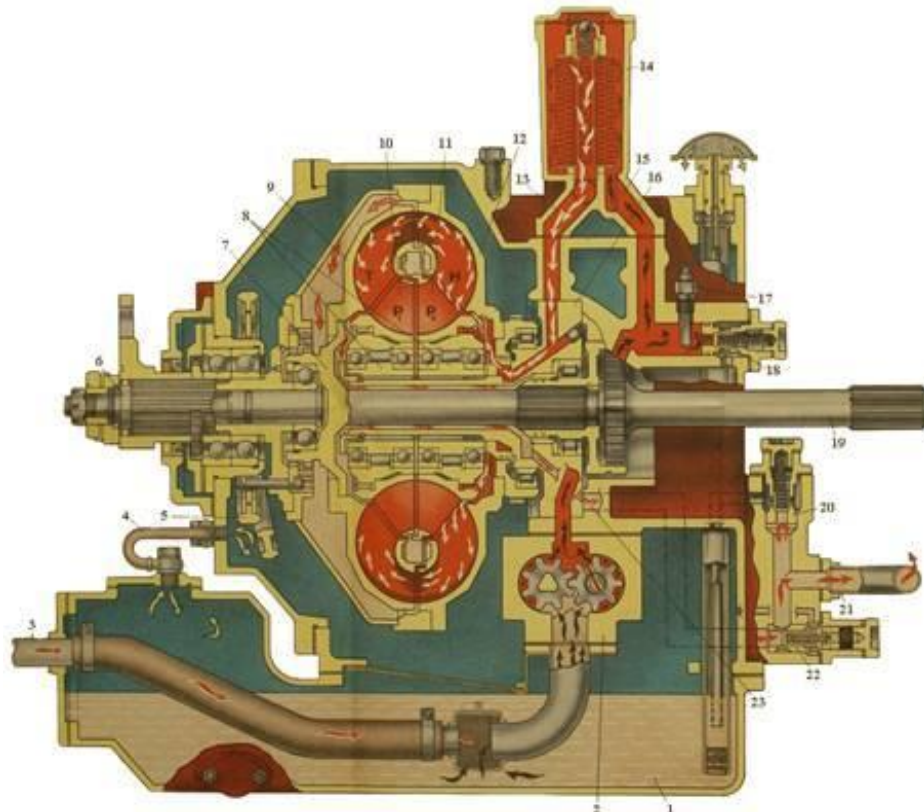

- 1) гідромеханічної;
- 2) гідро об'ємної;
- 3) механічної;
- 4) електричної.

Л-1, с. 266.

**87. Як здійснюється перемикання передач у тракторі ХТЗ-248К?**



- 1) без розриву потоку потужності;
- 2) із розривом потоку потужності;
- 3) під час зупинки трактора;
- 4) під час ТО трактора.

Л-3, с. 66,

<http://xtz.ua/ua/kolisni-tractory/xtz-248k-20.html>

Електронний підручник «Трактори і автомобілі», частина II, п. 5.4.8.

**88. Яке призначення гідросистеми у коробці передач трактора ХТЗ-248К?**

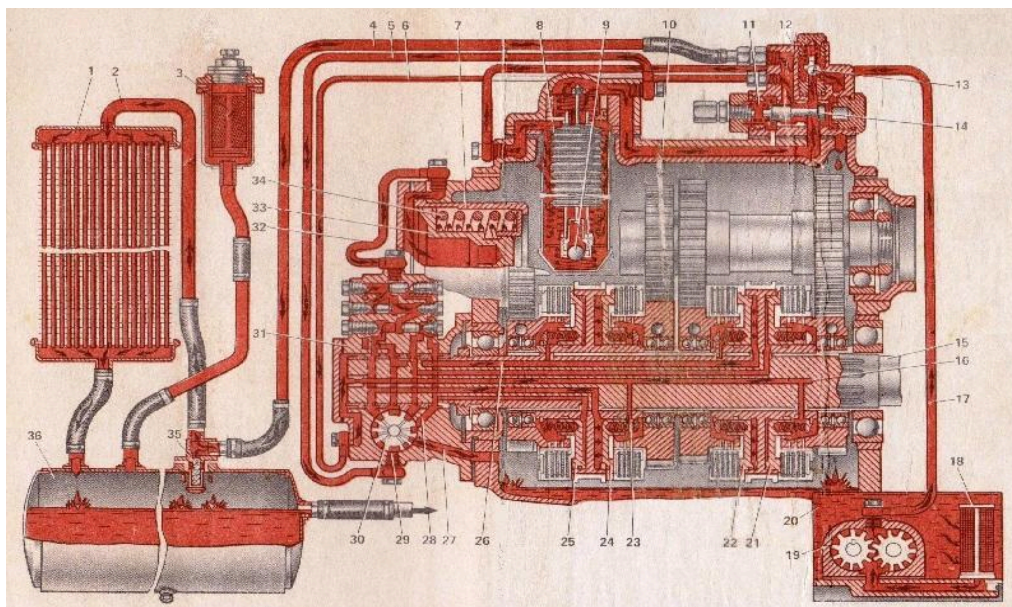

- 1) змащування деталей коробки передач і фільтрування оливи;

2) забезпечення перемикання передач на ходу без розриву потоку потужності;

3) підтримка необхідного температурного режиму коробки передач;

4) змащування деталей коробки передач і фільтрування оливи, забезпечення перемикання передач на ходу без розриву потоку потужності, підтримки необхідного температурного режиму коробки передач.

Л-3, с. 66 – 68, <http://xtz.ua/ua/kolisni-tractory/xtz-248k-20.html>

Електронний підручник «Трактори і автомобілі», частина II, п. 5.4.9.

### 89. Яке призначення головної передачі?

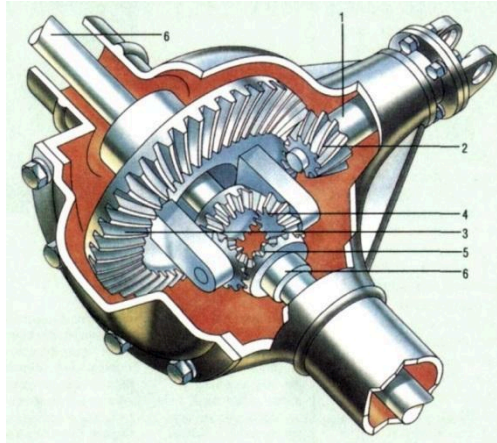

1) зміну швидкості (крутного моменту) і напрямку руху, тривалу зупинку машини за працюючого двигуна;

2) зменшення крутного моменту;

3) збільшення потужності;

4) зниження частоти обертання та передачі обертів з поздовжніх валів на поперечні.

Л-1, с. 264.

### 90. Чим регулюється натяг гусеничного ланцюга у трактора ХТЗ-181?

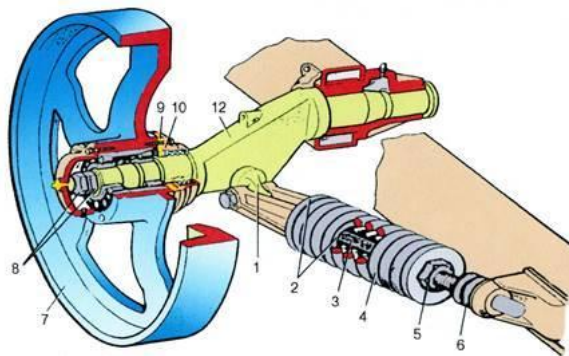

1) гвинтовим механізмом;

2) черв'ячним механізмом;

3) напрямним колесом з натяжним пристроєм;

4) саморегулюється.

Л-3, с. 314,

Електронний підручник «Трактори і автомобілі», частина II, п. 6.2.3.

**91. Який тип підвіски у трактора ХТЗ - 181?**

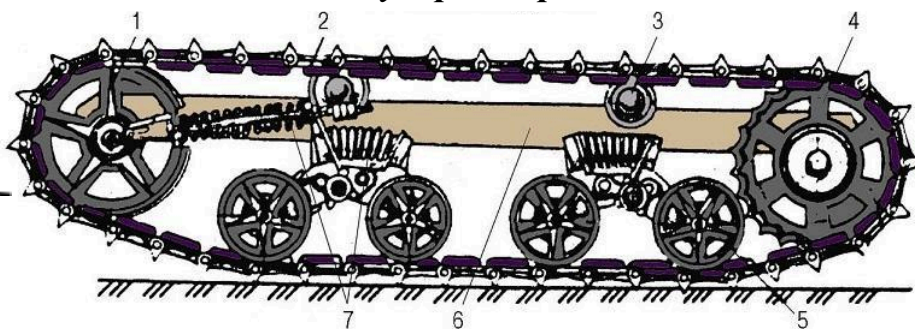

- 1) жорстка;
- 2) напівжорстка;
- 3) еластична балансірна;
- 4) незалежна пневмомеханічна.

Л-1, с. 381

Електронний підручник «Трактори і автомобілі», частина II, п. 6.2.4.

**92. Які бувають гідравлічні амортизатори?**

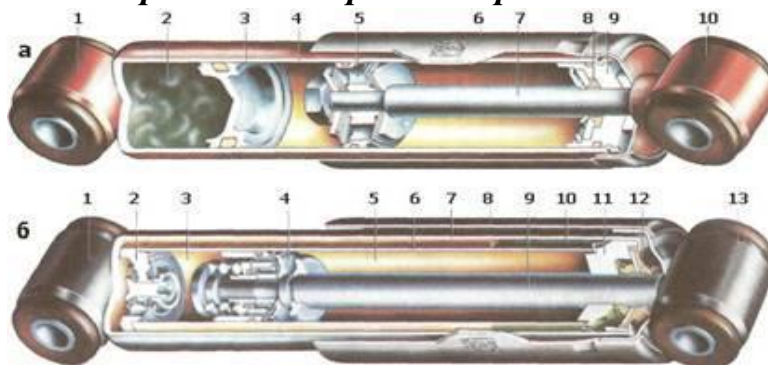

- 1) важільні;
- 2) важільні і телескопічні;
- 3) телескопічні;
- 4) важільно - телескопічні.

Л-1, с. 362.

**93. Що включає ходова частина тракторів і автомобілів?**

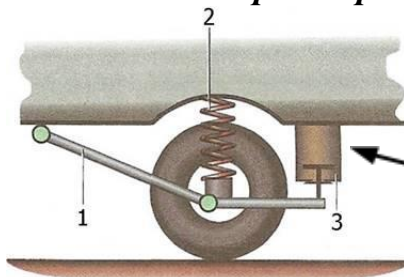

- 1) несівну систему (раму), підвіску, рушії;
- 2) гальмо, рульове керування, рушії;
- 3) вал відбору потужності, коробку передач, роздавальну коробку;
- 4) несівну систему (раму), рульове керування, гальмівну систему.

Л-1, с. 361.

94. Який рушій має трактор ХТЗ- 249?



- 1) гусеничний;
- 2) напівгусеничний;
- 3) колісний;
- 4) шнековий.

Л-3, с. 320, <http://xtz.ua/ua/kolisni-tractory/xtz-249k-20.html>

95. До чого призводить використання анти блокувальних систем гальм?

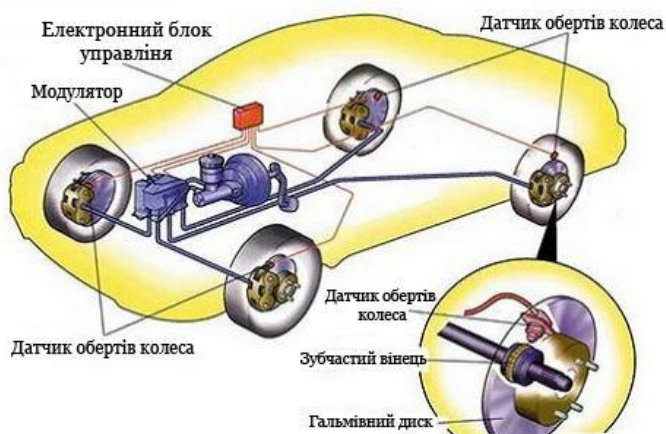

- 1) подовжує час реакції водія;
- 2) подовжує гальмівний шлях;
- 3) забезпечує керованість автомобіля під час гальмування;
- 4) скорочує час реакції водія.

Електронний підручник «Трактори і автомобілі», частина II, п. 6.4.6.

96. Якого типу використовують насос гідравлічного підсилювача рульового керування на тракторах ЮМЗ-8040?





- 1) лопатевого типу;
- 2) шестеренчастий;
- 3) поршневого типу;
- 4) електричного типу.

Л-1, с. 402.

**97. З яких основних частин складається гальмівна система?**

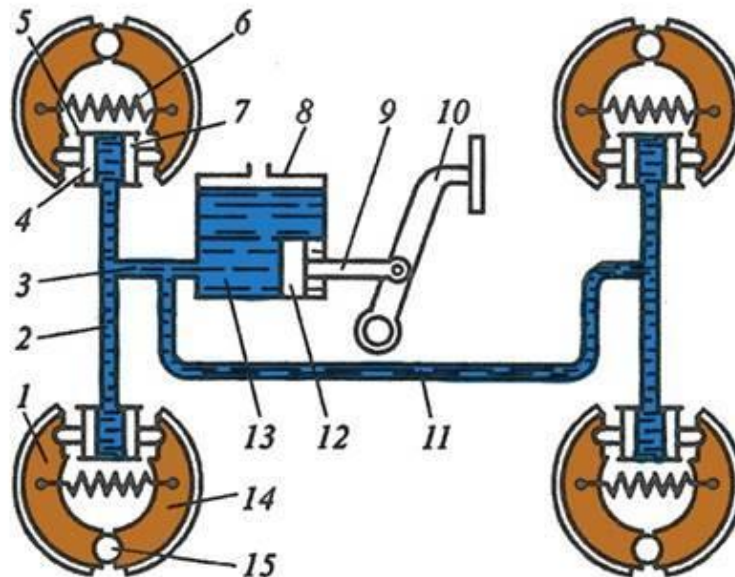

- 1) гальмівних механізмів і педалі;
- 2) приводу і гальмівних колодок;
- 3) гальмівних механізмів і гальмівного приводу;
- 4) педалі, тяг, барабанів.

Л-1, с.421.

**98. Який тип рульового механізму використовується на сучасних легкових автомобілях?**

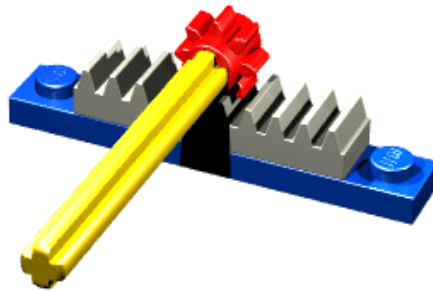
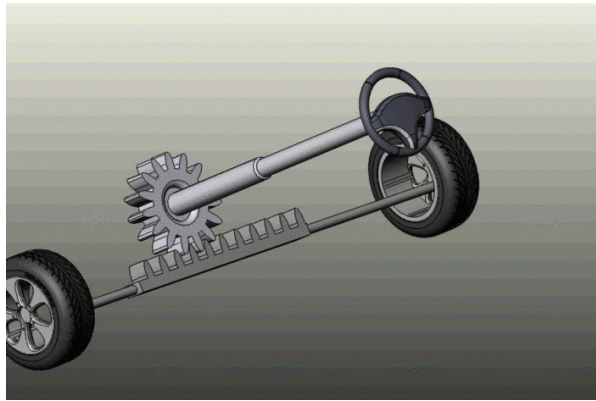

- 1) рейковий;
- 2) гвинт - гайка;
- 3) сектор - рейка;
- 4) черв'як - 3-гребневий ролик.

Л-1, с. 395,

Електронний підручник «Трактори і автомобілі», частина II, п. 6.3.3.

***99. Яке керування застосовують на тракторах і автомобілях із шарнірно з'єднаною рамою?***

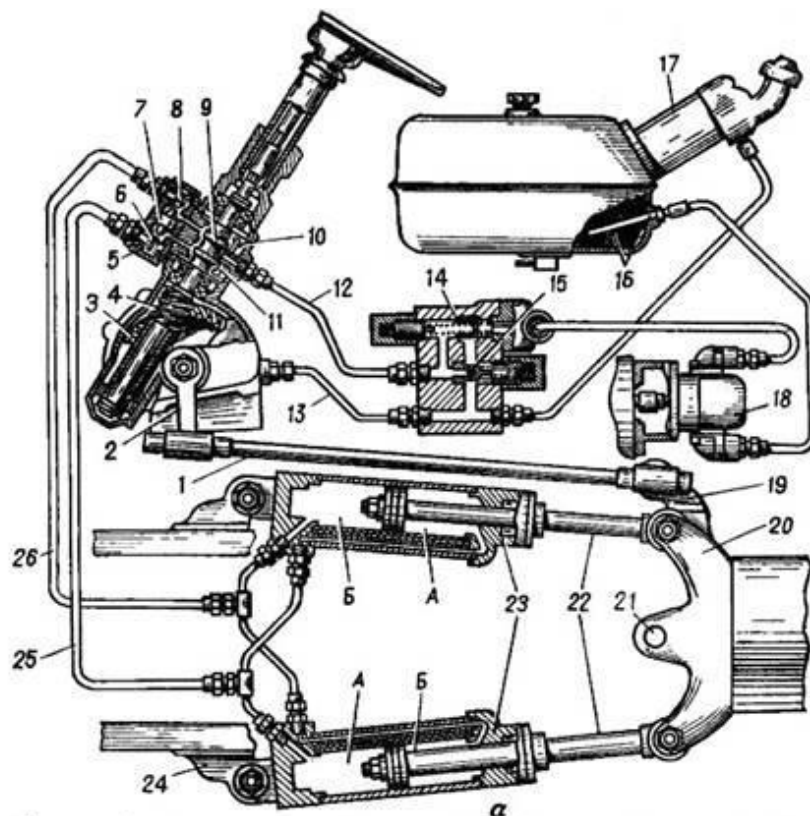

- 1) гідромеханічне;
- 2) гідравлічне;
- 3) механічне;
- 4) гідро об'ємне.

Л-3, с.186.

**100. Яка деталь планетарного механізму повороту буде загальмована за прямолінійного руху гусеничних тракторів?**

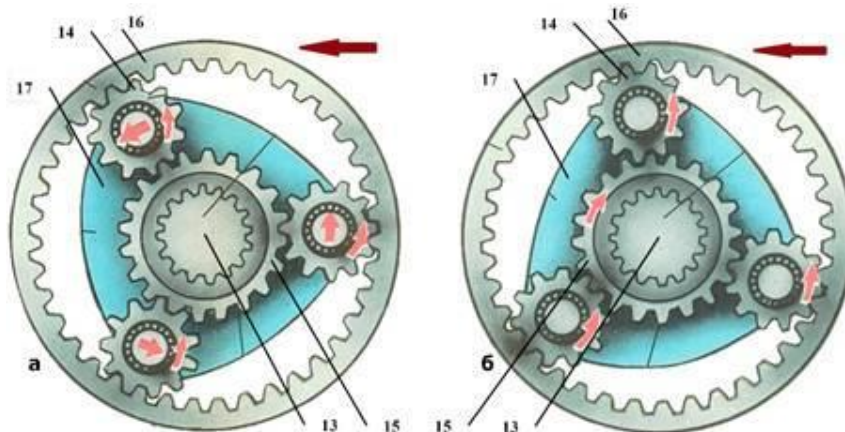

- 1) водило;
- 2) сателіт;
- 3) коронна шестерня;
- 4) сонячна шестерня.

**101. За якою схемою налагоджують навіску тракторів ХТЗ-170 під час роботи з плугами?**

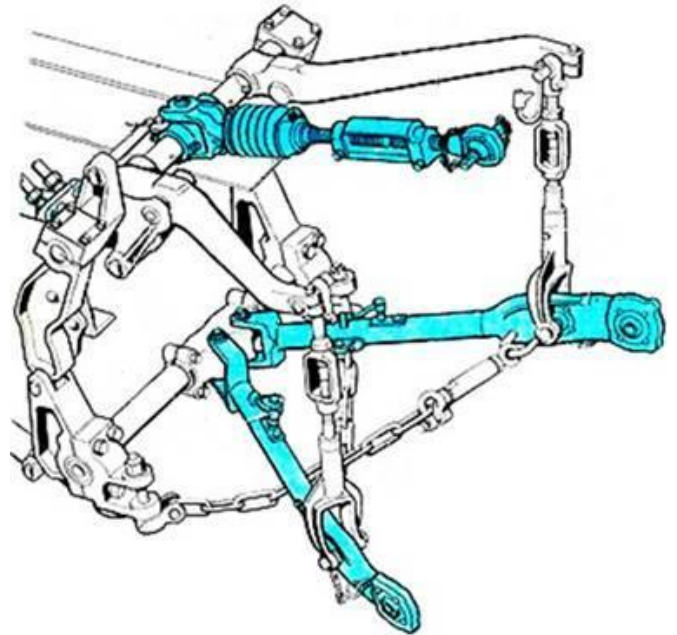

- 1) двоточновою;
- 2) триточновою;
- 3) з 4-корпусним за 3-точковою;
- 4) з 6-корпусним за 2-точковою.

Л-1, с. 469 – 470.

**102. Який спосіб регулювання використовують у регуляторі глибини обробки ґрунту тракторів John Deere 6110В?**



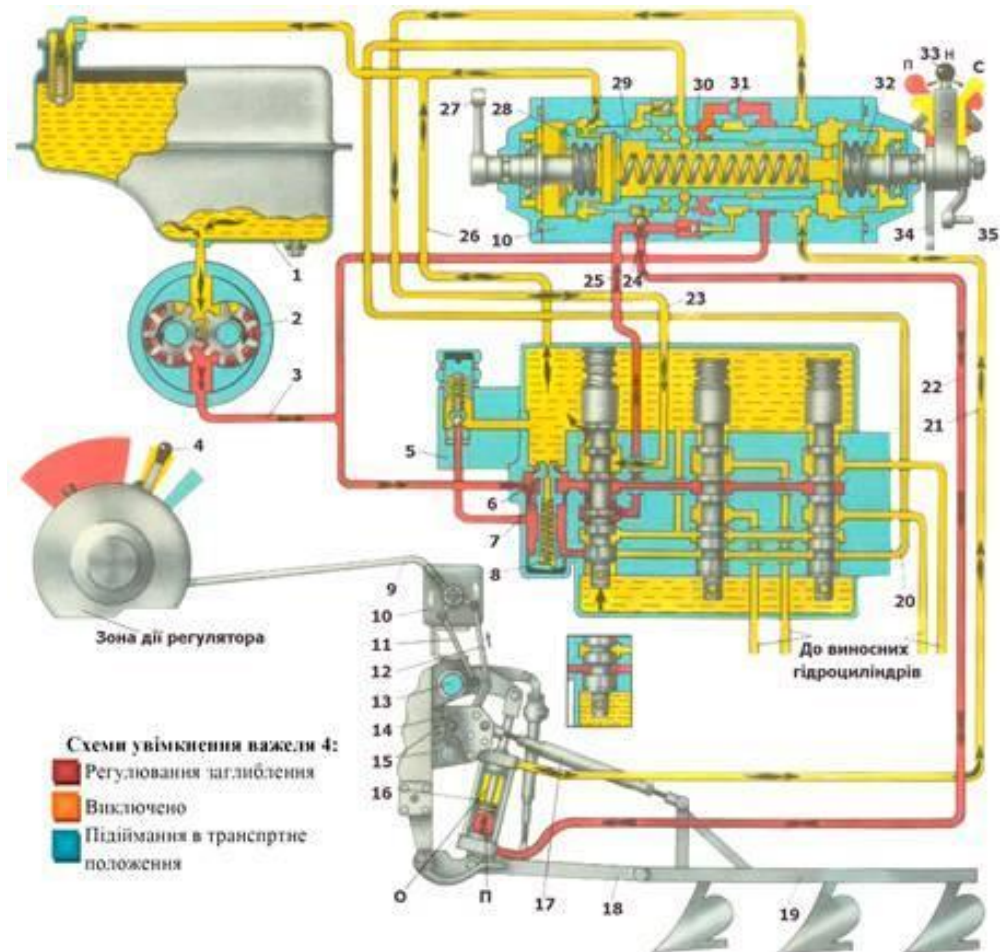

- 1) комбінований позиційно - силовий;
- 2) висотний;
- 3) широтний;
- 4) швидкісний.

Л-1, с. 489,

<https://www.deere.ua/uk/%D1%82%D1%80%D0%B0%D0%BA%D1%82%D0%BE%D1%80%D0%B8/%D1%81%D0%B5%D1%80%D1%96%D1%8F-6b/>

**103. Який тип системи мащення застосовують у сучасних двигунах внутрішнього згорання?**

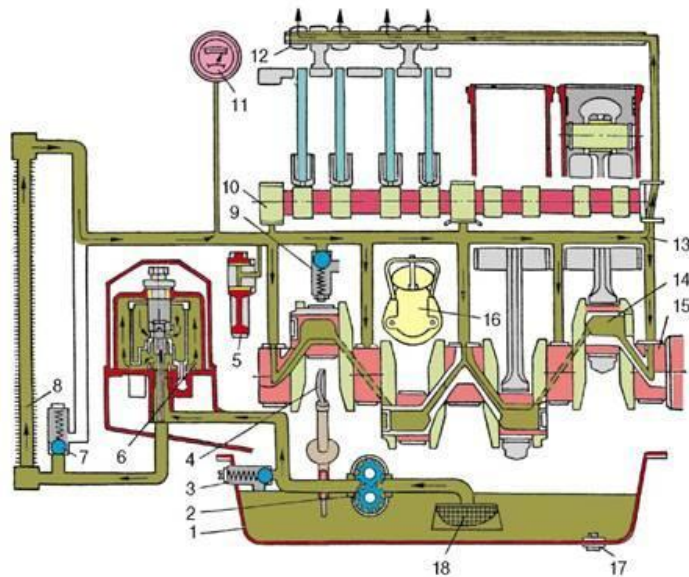

- 1) під тиском;
- 2) комбінована;
- 3) розбризуванням;
- 4) універсальна.

Л-2, с. 303.

**104. Яку подачу має насос НШ-32-3?**

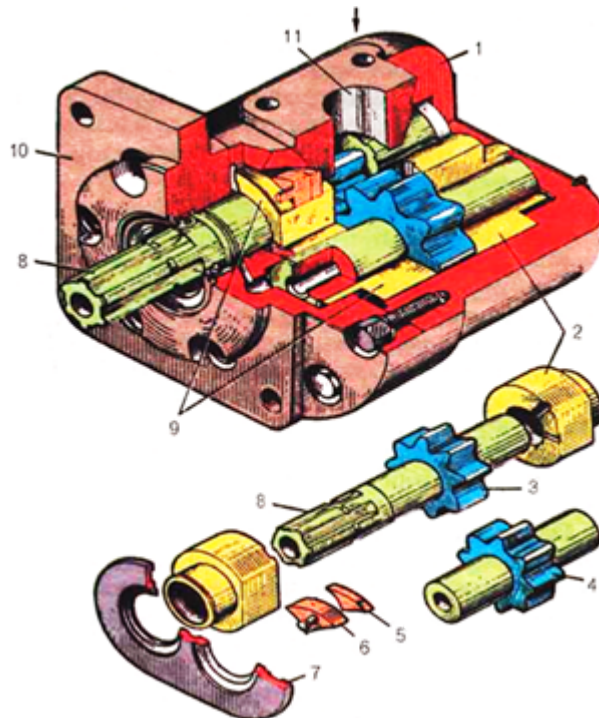

- 1) 32 см<sup>3</sup>/об.;
- 2) 32 л/хв.;
- 3) 32 см<sup>2</sup>/хв.;
- 4) 3 л/об.

Л-1, с. 471.

**105. Яка коробка передач встановлена на автомобілі КрАЗ-6322?**



- 1) чотириступінчата;
- 2) п'яти ступінчата;
- 3) шести ступінчата;
- 4) восьми ступінчата, двох діапазонна.

<https://uk.wikipedia.org/wiki/%D0%9A%D1%80%D0%90%D0%97-6322#%D0%A2%D1%80%D0%B0%D0%BD%D1%81%D0%BC%D1%96%D1%81%D1%96%D1%8F>

**106. Які двигуни є найбільш зрівноваженими?**

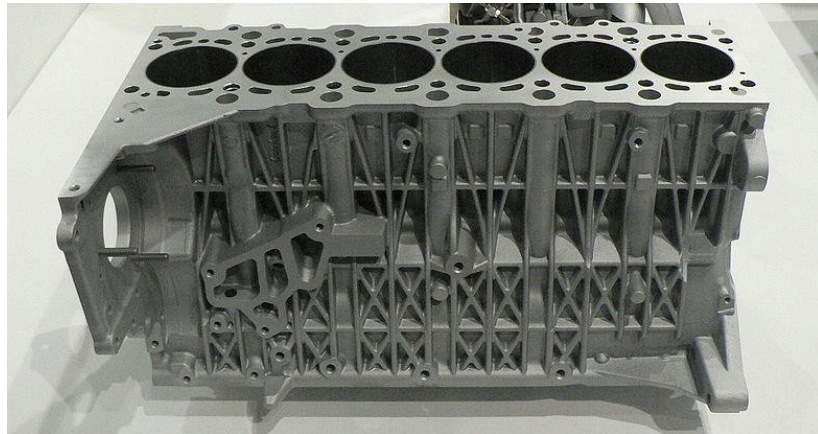

- 1) чотирициліндрові рядні;
- 2) шестициліндрові рядні;
- 3) шестициліндрові V - подібні;
- 4) восьмициліндрові V - подібні.

Л-2, с. 34.

**(тестові завдання практичного спрямування)**

**107. Для чого призначений газорозподільний механізм?**

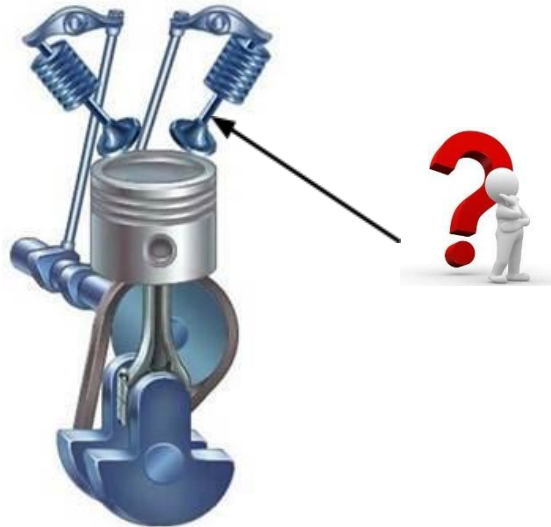

- 1) наповнення циліндрів горючою сумішшю і випускання відпрацьованих газів;
- 2) наповнення циліндрів горючою сумішшю або повітрям і випускання відпрацьованих газів;
- 3) для рівномірного розподілу повітря по циліндрах і випускання відпрацьованих газів;
- 4) для своєчасного впускання в циліндри свіжої горючої суміші чи повітря та випускання залишкових продуктів згоряння.

Л-1, с. 28.

**108. Що називають робочим об'ємом циліндра?**

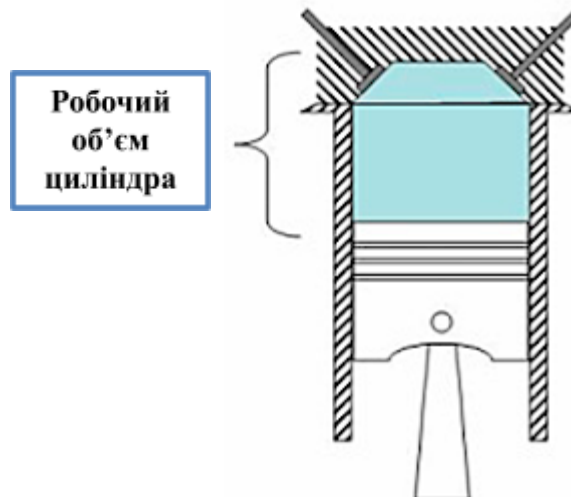

- 1) об'єм, який знаходиться над поршнем у В.М.Т.;
- 2) об'єм обмежений мертвими точками;
- 3) об'єм, який знаходиться над поршнем у Н.М.Т.;
- 4) відношення повного об'єму до об'єму камери згоряння.

Л-1, с. 30.

**109. З якою метою впускні та випускні клапани ДВЗ відкриваються раніше мертвих точок, а закриваються пізніше?**

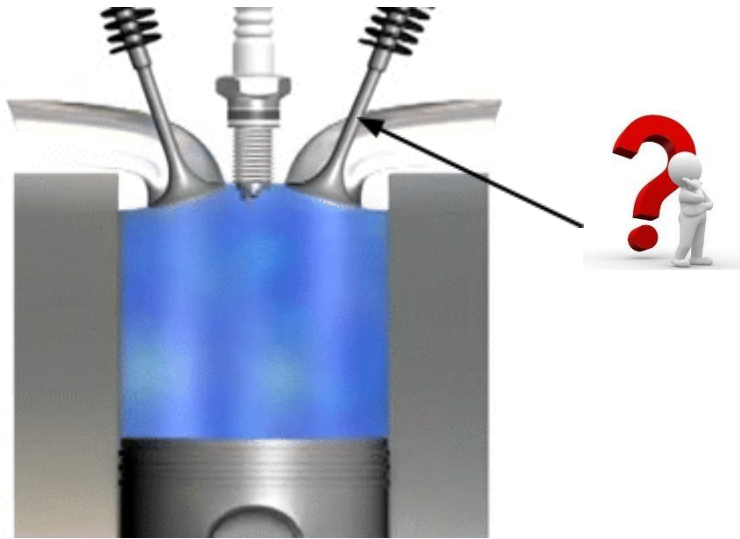

- 1) для більш рівномірної роботи двигуна;
- 2) для забезпечення потрібних фаз газорозподілу;
- 3) для покращення суміш утворювання;
- 4) для покращення наповнення і очищення циліндрів.

Л-1, с. 68.

**110. За рахунок чого ДВЗ, які обладнані турбокомпресорами, мають більшу потужність, ніж не обладнані ними?**

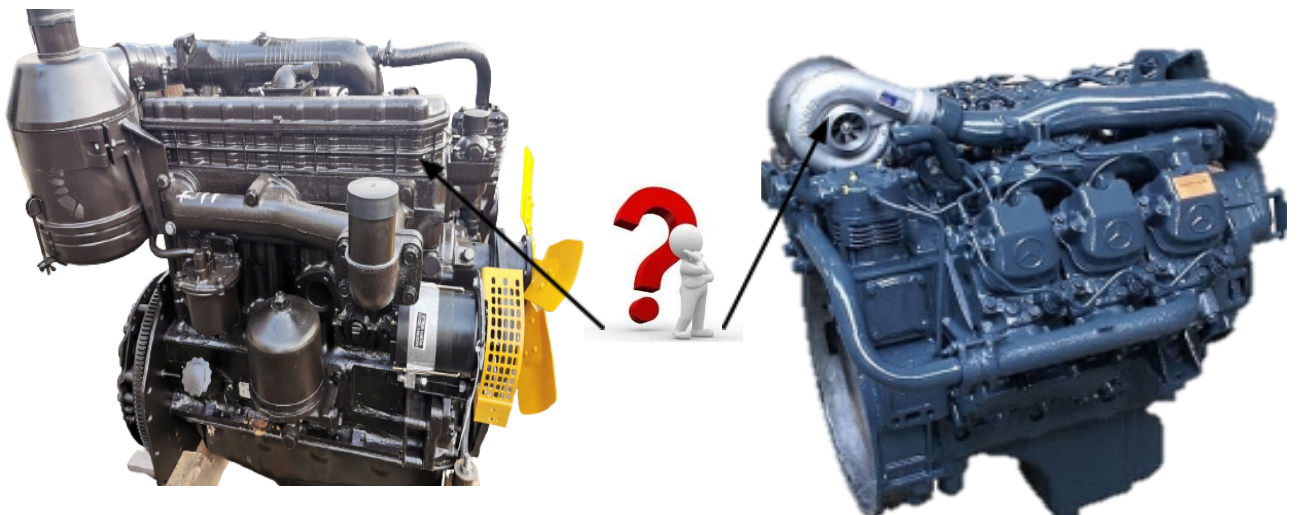

- 1) за рахунок кращого згоряння палива;
- 2) за рахунок більшого тиску в камері згоряння;
- 3) за рахунок кращого випуску відпрацьованих газів;
- 4) за рахунок збільшеної циклової подачі палива, внаслідок надування повітря.

**111. Що називають фазою газорозподілу?**

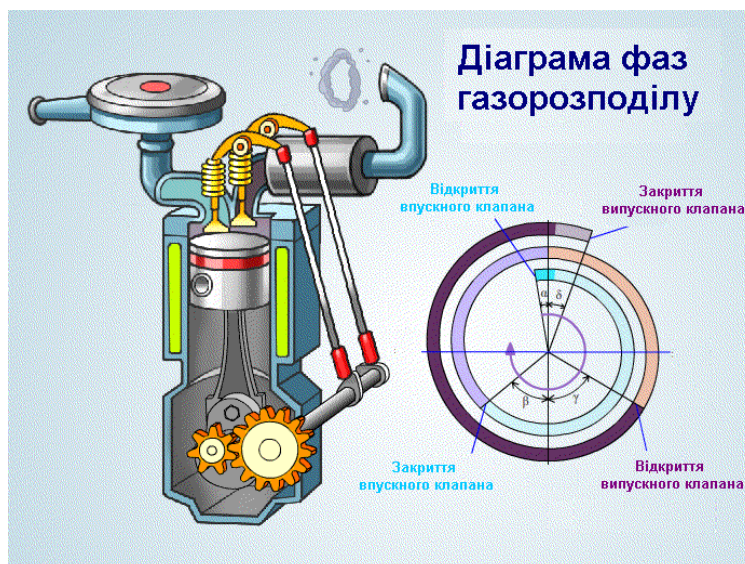

- 1) графік чи діаграму, яка ілюструє моменти відкриття та закриття клапанів по відношенню до мертвих точок двигуна;
- 2) тривалість відкритого стану клапанів, виражену в градусах кута повороту колінчастого вала відносно мертвих точок;
- 3) моменти початку відкриття і кінця закриття клапанів відносно мертвих точок, виражених кутом повороту колінчастого вала в градусах;
- 4) діаграму, яка ілюструє послідовність роботи клапанного механізму ДВЗ.

Л-1, с. 68.

**112. До чого може призвести недостатній натяг паса приводу вентилятора системи охолодження двигуна?**

- 1) передчасного спрацювання паса;
- 2) передчасного спрацювання підшипників вентилятора і генератора;
- 3) можливого перегрівання двигуна та передчасного спрацювання паса; +
- 4) передчасного спрацювання шківів.

Л-1, с. 182.

**113. Яку систему охолодження ДВЗ називають відкритою?**

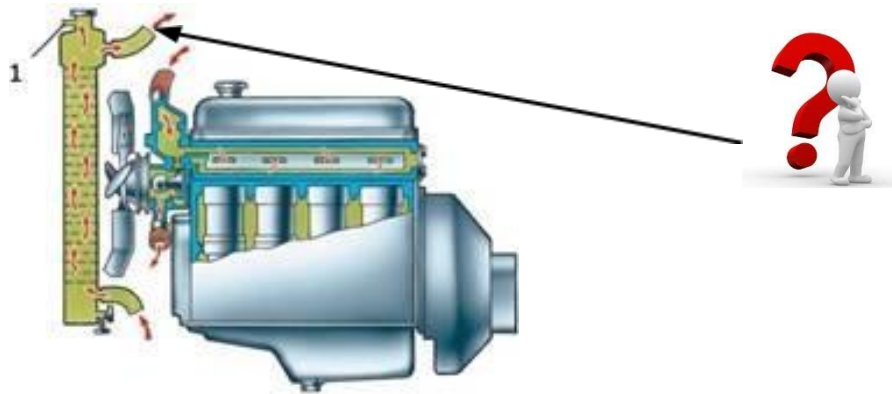

- 1) повітряну, якщо вона обладнана спеціальними щитками (дефлекторами) для спрямування потоків повітря;
- 2) рідинну, порожнина якої відокремлена від атмосфери спеціальним пристроєм з паровим і повітряним клапанами;
- 3) рідинну, парова порожнина якої безпосереднього з'єднання з атмосферою;
- 4) рідинну із замкнутою багаторазовою циркуляцією одного і того ж обсягу охолодної рідини.

Л-2, с. 257.

**114. Яку свічку запалювання називають гарячою?**

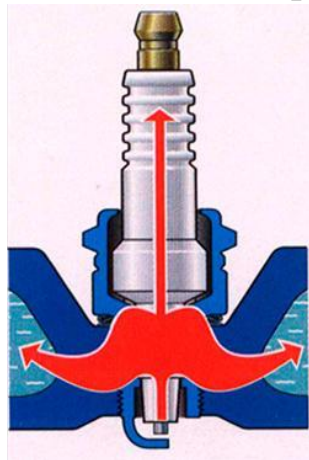

- 1) призначену для роботи в двигунах з великою тепловою напруженістю;
- 2) з якою запуск холодного двигуна може бути істотно покращений;
- 3) з подовженою юбкою та широкою розточкою корпусу;
- 4) призначену для двигунів з помірним тепловим режимом і низьким ступенем стиску.

Л-4, с.78,

Електронний підручник «Трактори і автомобілі», частина II, п. 4.3.2.4.

**115. Струмом якої величини заряджають свинцево-кислотну АКБ на початковому етапі зарядки?**

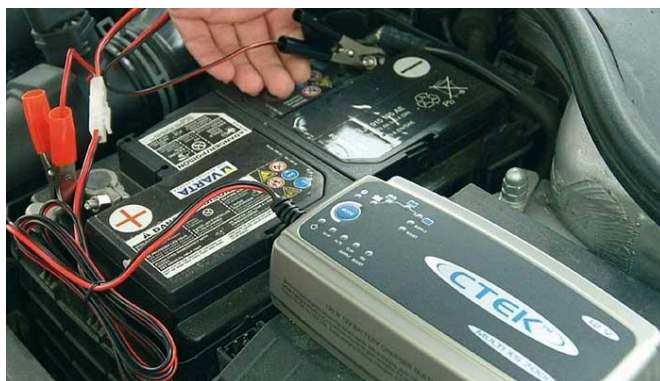

- 1) 10 Ампер;
- 2) зарядний струм повинен дорівнювати значенню ємності АКБ
- 3) зарядний струм повинен дорівнювати значенню ємності АКБ помноженій на 0,1;
- 4) 40 Ампер.

Електронний підручник «Трактори і автомобілі», частина II, п.4.1.8.

**116. Що називають сульфатацією акумуляторної батареї?**



- 1) ущільнення активної маси негативних пластин;
- 2) коротке замикання різнойменних пластин активною масою;
- 3) руйнування сепараторів;
- 4) утворення велико кристалічного сульфату свинцю на поверхні позитивних і негативних пластин.

Л-4, с. 26.

**117. За якими ознаками можна встановити наявність сульфатації позитивних та негативних пластин АКБ?**

- 1) швидкий перебіг процесів заряджання і розряджання АКБ та суттєве зменшення його ємності;
- 2) швидке само розряджання АКБ;
- 3) довге заряджання, але швидке розряджання АКБ;
- 4) зменшення ємності АКБ і різке падіння напруги під час пуску електричним стартером.

Л-4, с. 26.

**118. Яку напругу називають пробивною?**



- 1) яка заряджає конденсатор при розмиканні контактів переривника;
- 2) за якої відбувається іскровий розряд між електродами свічки запалювання;
- 3) за якої відбувається іскріння в контактах переривника;
- 4) за якої вона відпирає транзистор.

Л-1, с. 244.

**119. Який кут називають кутом випередження запалювання?**

- 1) кут замкнутого стану контактів переривника;
- 2) кут розімкнутого стану контактів переривника;
- 3) кут між положенням кривошипа колінчастого вала в момент іскроутворення та В.М.Т;
- 4) кут між положенням кривошипа колінчастого вала в момент іскроутворення та Н.М.Т.

Л-1, с. 242.

**120. Для чого призначені свічки розжарювання?**

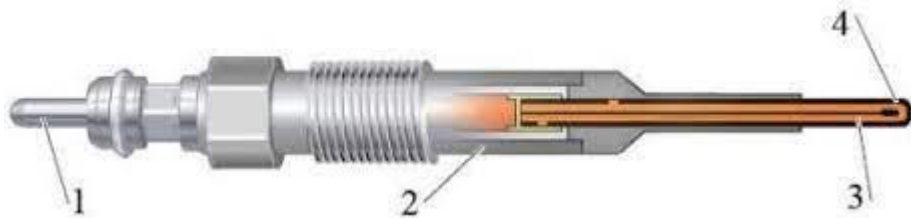

- 1) для запалу робочої суміші;
- 2) для підігрівання повітря у камері згоряння перед пуском двигуна;
- 3) для підігрівання оливи;
- 4) для підігрівання охолоджуючої рідини.

Л-4, с. 165.

**121. Яке призначення має тонкий перфорований щиток хлорвінілу, який встановлюють над сепараторами в кожному акумуляторі?**

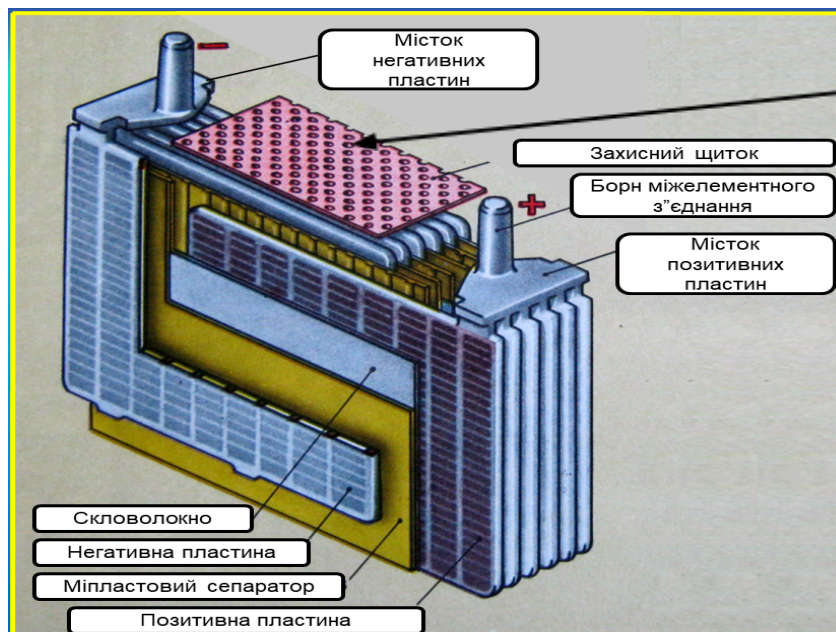

- 1) захищає пластини від механічних пошкоджень під час вимірювання густини або рівня електроліту;
- 2) зменшує втрати води електроліту;
- 3) забезпечує вентиляцію акумулятора;
- 4) дає можливість підвищити розрядну напругу.



Л-4, с. 13.

**122. Кут початку розмикання контактів магнето регулюють:**

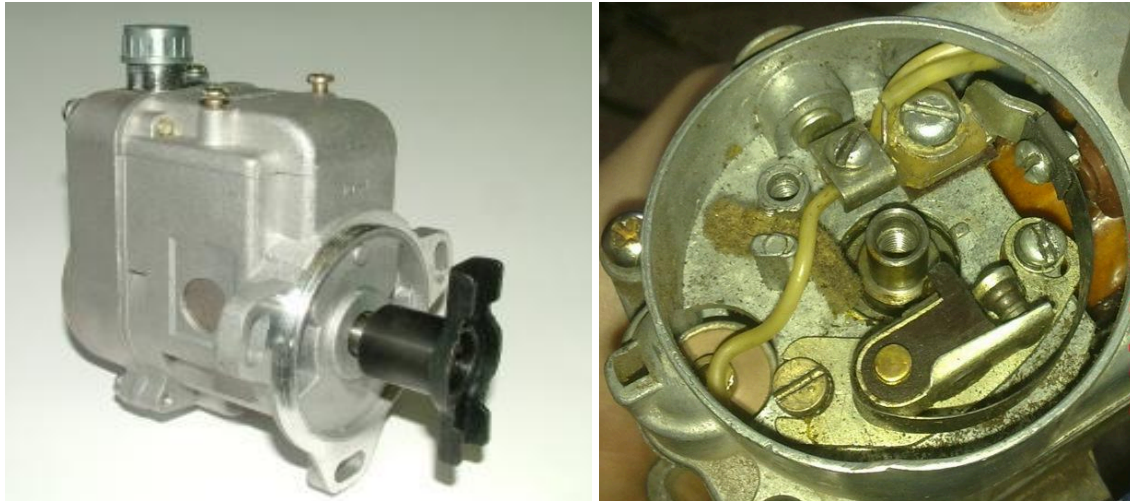

- 1) повертанням корпусу магнето;
- 2) повертанням кулачка магнето;
- 3) зміною зазору між електродами свічки запалювання;
- 4) зміною зазору між рухомим і нерухомим контактами магнето.

Л-1, с. 204.

**123. Для чого призначений диференціал у колісній машині?**

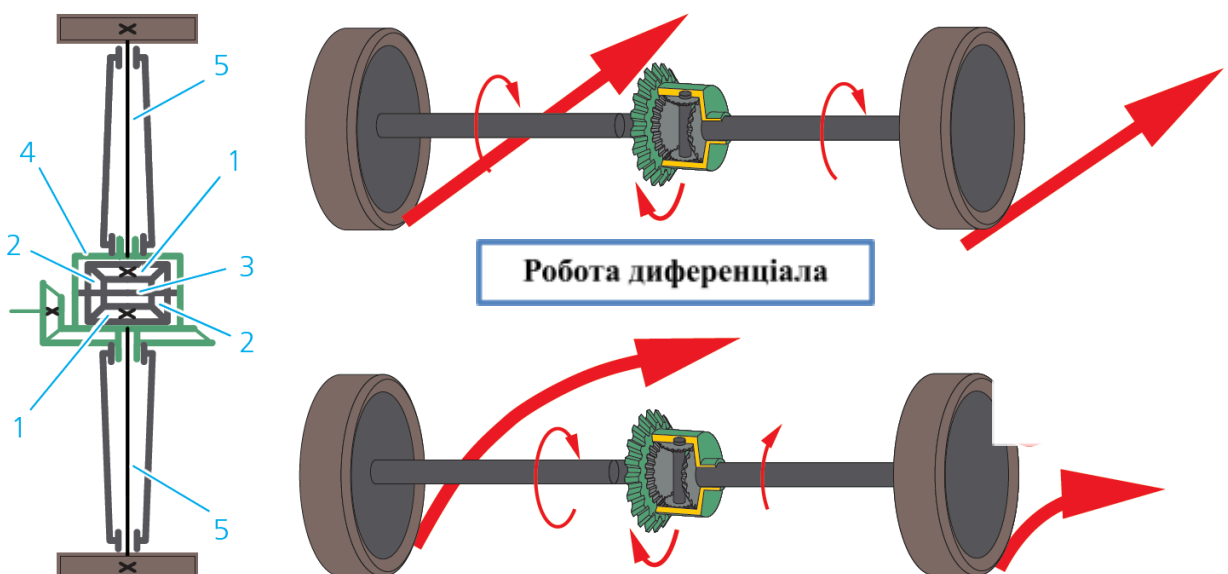

- 1) розподілу крутного моменту на пів осі;
- 2) забезпечення повороту коліс з різною кутовою швидкістю;

- 3) збільшення крутного моменту на пів осі;
- 4) розподілу крутного моменту на пів осі і забезпечення обертання коліс з різною кутовою швидкістю під час повороту і на нерівності дороги.

Л-3, с. 124.

**124. Чим вмикаються передачі у гідродинамічній коробці передач ХТЗ-242К?**



- 1) переміщенням шестерень і синхронізаторами;
- 2) гідро підтискними муфтами;
- 3) переміщенням шестерень;
- 4) переміщенням шестерень і гідро підтискними муфтами.

Л-3, с. 66 – 68,

Електронний підручник «Трактори і автомобілі», частина II, п. 5.4.8.

**125. Що належить до механічної трансмісії з колісною формулою 4x2?**

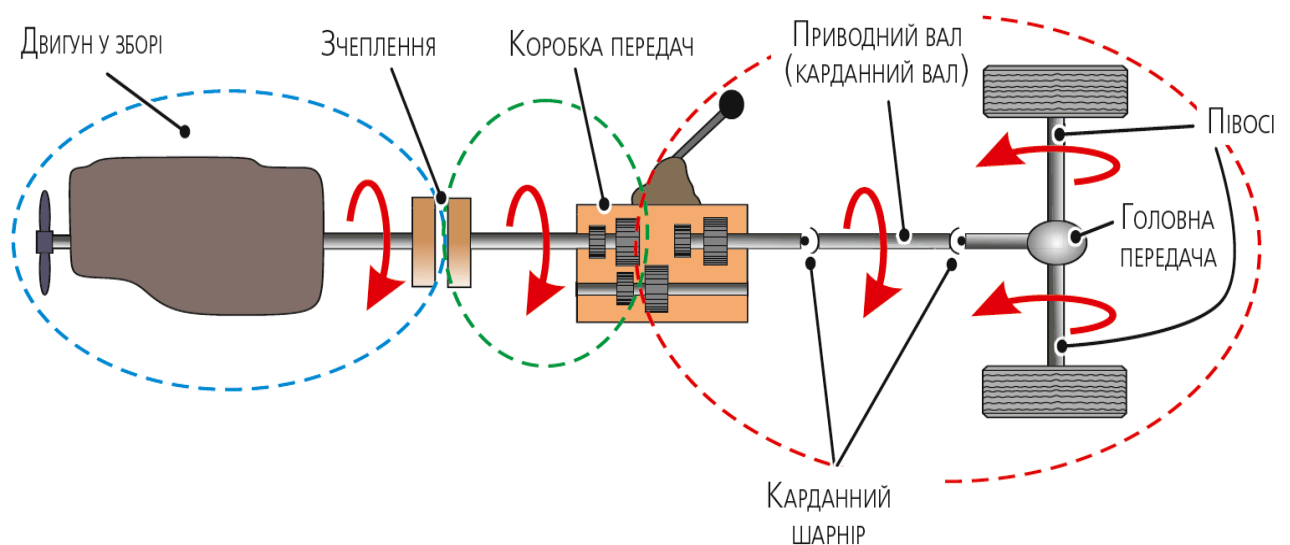

- 1) коробка передач, двигун, система охолодження, мащення;
- 2) всі механізми ДВЗ;
- 3) всі системи ДВЗ;

4) головне зчеплення, проміжне з'єднання, КПП, карданна передача, головна передача, диференціал, кінцева передача.

Л-1, с. 264.

**126. Між внутрішніми кінцями відтискних важелів і площиною упорного підшипника відведення в зчепленні за відпущеної педалі має бути зазор:**

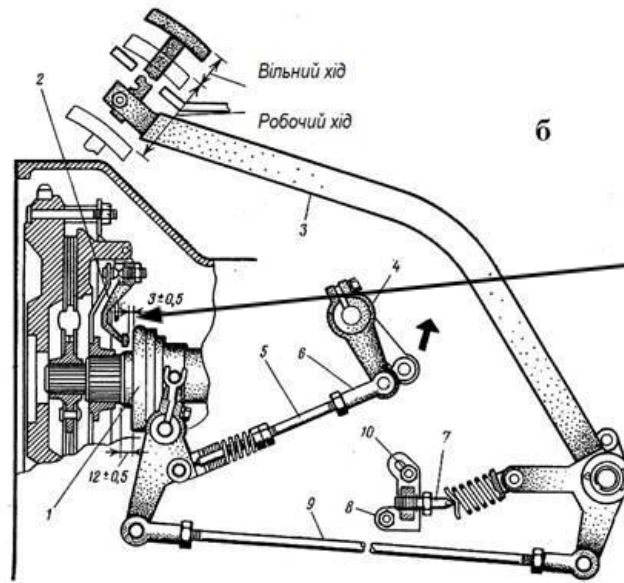

- 1) 2,5 – 4,0 мм;
- 2) 3,5 – 5,0 мм;
- 3) 6,0 – 6,5 мм;
- 4) 7,0 – 7,5 мм.

Л-1, с. 356.

**127. Що виконує симетричний диференціал?**

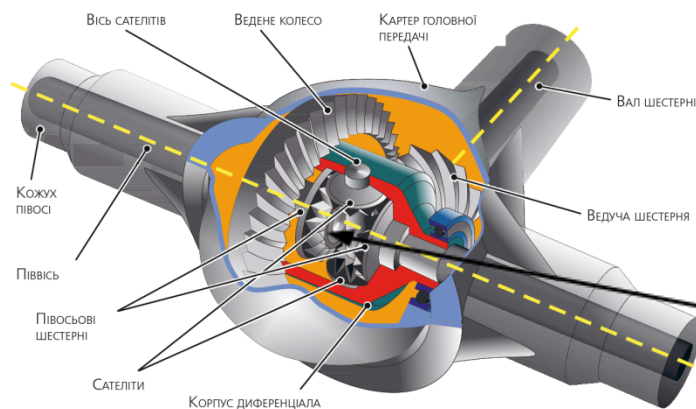

- 1) передає на обидві пів осі однакову потужність;

- 2) передає на обидві пів осі однаковий крутний момент;
- 3) обертає обидві пів осі з однаковою частотою;
- 4) блокує обидві пів осі.

Л-3, с. 126.

**128. Коли головне зчеплення “веде”?**

- 1) за малого зазору між відтискними важелями і відводкою;
- 2) за короблення ведених дисків або руйнування і відривання накладок;
- 3) за великого зазору між відтискними важелями і відтискним підшипником;
- 4) за короблення ведених дисків або руйнування і відривання накладок, за великого зазору між відтискними важелями і відтискним підшипником.

Л-3, с. 40.

**129. Коли головне зчеплення “буксує”?**

- 1) за малого зазору між відтискними важелями і відводкою;
- 2) за відсутності вільного ходу педалі зчеплення, потрапляння мастила на поверхні тертя, зношення фрикційних накладок, поломка натискних пружин;
- 3) за великого зазору між відтискними важелями і відводкою;
- 4) за відсутності зазору між відтискними важелями і відводкою.

Л-3, с. 40.

**130. Що утворює рульову трапецію?**

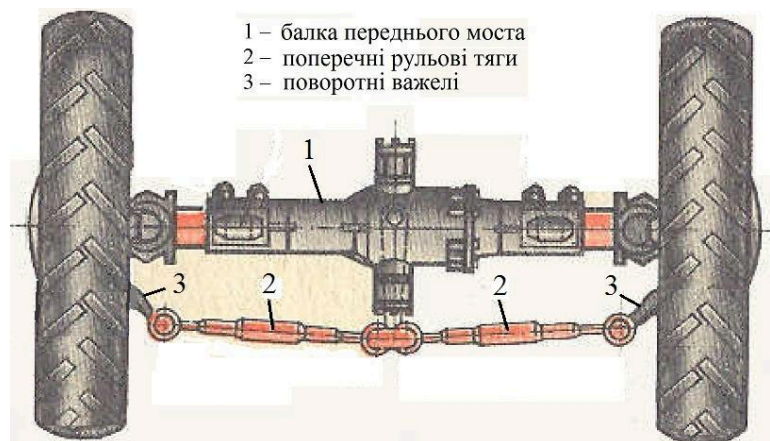

- 1) балка переднього моста, поперечна рульова тяга, лівий і правий важелі;
- 2) поздовжня тяга, поворотні важелі;
- 3) балка моста, поздовжня тяга;
- 4) рама, балка моста, поздовжня тяга.

Л-3, с. 173 – 174.

**131. Для чого призначена гальмівна система?**

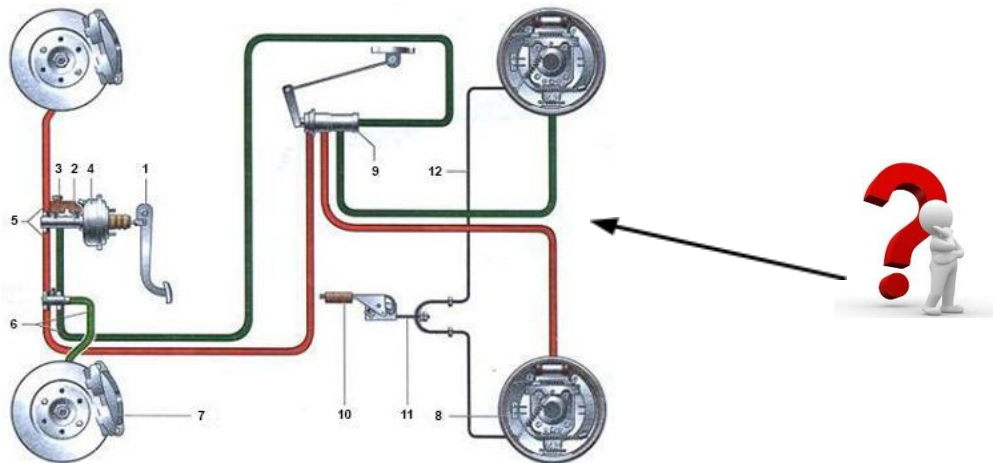

- 1) зниження швидкості руху і утримання на стоянках;
- 2) зниження швидкості руху, зупинки і утримання на місці;
- 3) утримання в нерухомому стані на зупинках;
- 4) зниження швидкості руху, зупинки.

Л-3, с. 200,

Електронний підручник «Трактори і автомобілі», частина II, п. 6.4.1.

**132. Що означають останні дві цифри в позначенні шини 295/80R22?**



- 1) індекс серії, що вказує на відношення висоти профілю до ширини шини;
- 2) умовне позначення посадкового діаметра;
- 3) висоту профілю;
- 4) ширину шини.

Л-3, с. 304.

**133. Чим виконується крутий поворот трактора ХТЗ-181?**

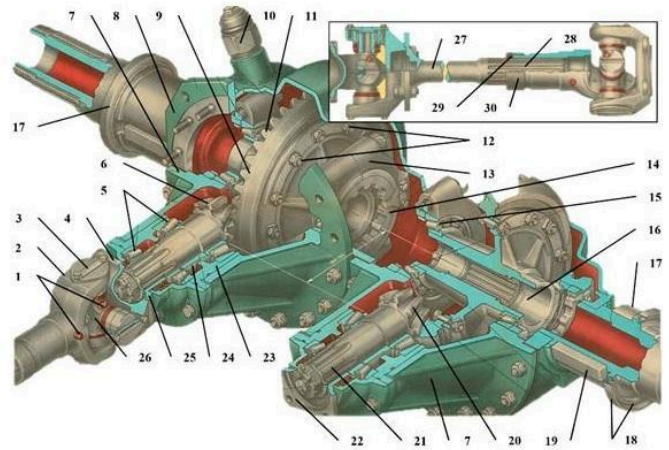

- 1) рульовим колесом і коробкою передач;
- 2) коробкою передач і двигуном;
- 3) двигуном і головним зчепленням;
- 4) рульовим механізмом і двигуном.

Л-1, с. 417, <http://xtz.ua/ua/gusenichni-tractory/xtz-181.html>

Електронний підручник «Трактори і автомобілі», частина II, п. 5.7.2.

**134. Чим досягається стабілізація керованих коліс автомобіля КрАЗ 6510-030?**

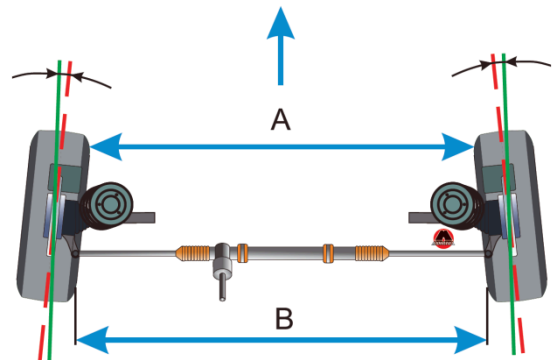

- 1) рульовою трапецією;
- 2) повздовжньою тягою;
- 3) поперечним і повздовжнім нахилом шкворня;
- 4) кутом нахилу рульової сошки.

Л-1, с. 393.

**135. Яке призначення має гальмівний кран автомобіля КрАЗ 6510-030?**

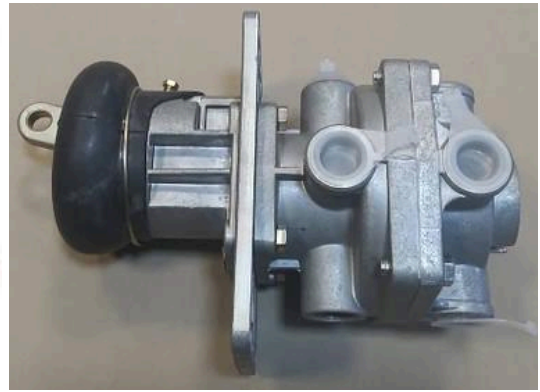

- 1) керування гальмами автомобіля за допомогою регульованої подачі стисненого повітря з ресиверів до гальмівних камер;
- 2) нагнітання повітря за допомогою регульованої подачі стисненого повітря з балонів до гальмівних камер;
- 3) випускання повітря;
- 4) контроль тиску повітря.

Л-1, с. 441.

**136. Чим здійснюється поворот колісних тракторів ХТЗ-243К?**

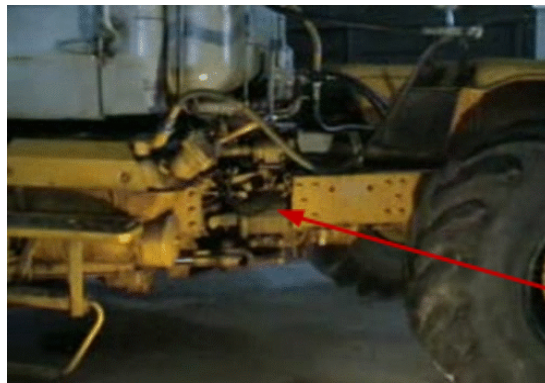

- 1) зміною положення однієї частини рами відносно іншої;
- 2) зміною напрямку руху напрямних коліс;
- 3) зміною напрямку руху напрямних коліс, зміною положення однієї частини рами відносно іншої;
- 4) блокуванням задніх коліс.

Л-3, с.186, <http://xtz.ua/ua/kolisni-tractory/xtz-248k-20.html>

Електронний підручник «Трактори і автомобілі», частина II, п. 6.3.1., 6.3.3.

**137. Як контролюють справність (засміченість) центрифуги трактора ХТЗ 181?**

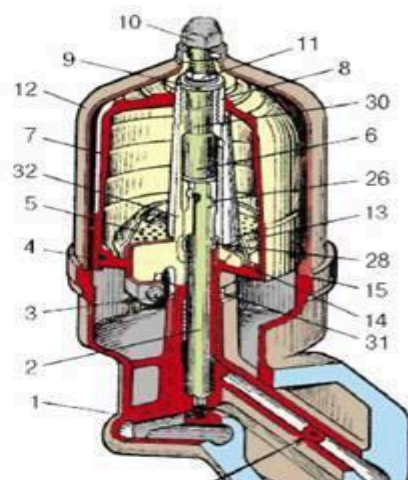

- 1) за тиском оливи у системі мащення;
- 2) за часом вибігу ротора;
- 3) за часом прогріву оливи у двигуні;
- 4) за кольором оливи.

Л-2, с. 303.

**138. Якого типу робочі гальма трактора ХТЗ 17221?**

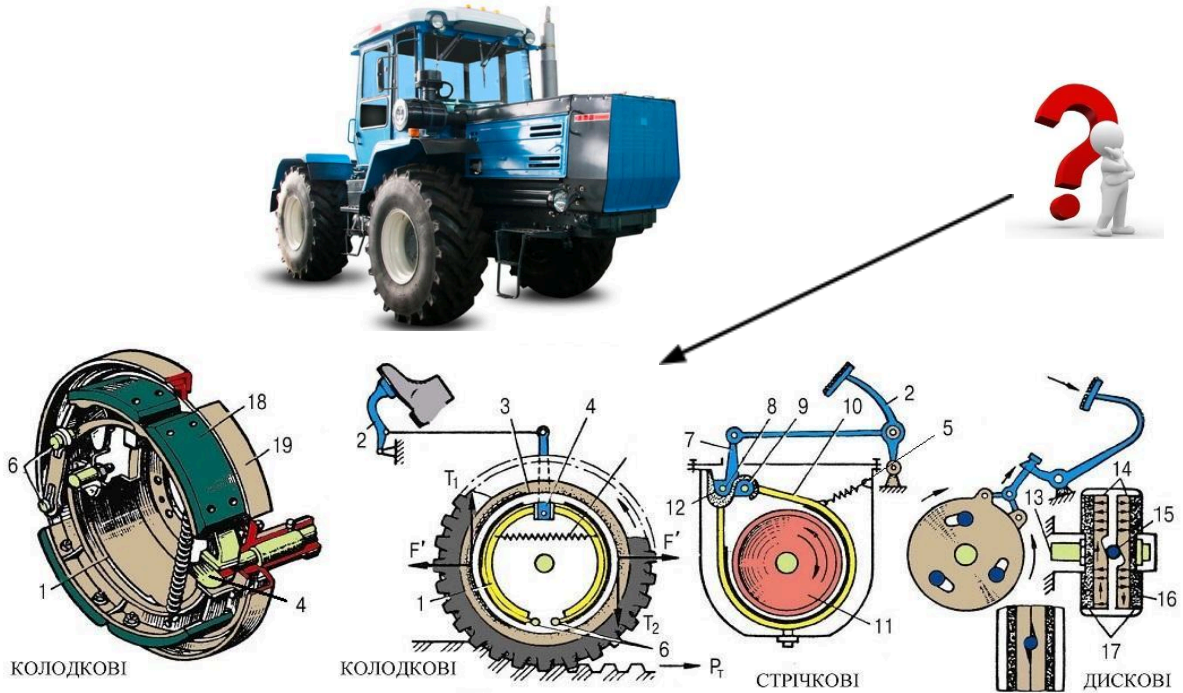

- 1) дискове просте колодкове;
- 2) стрічкове плаваюче сухе;
- 3) дискове трансмісійне сухе;
- 4) стрічкове плаваюче колісне.

Л-1, с. 424,

Електронний підручник «Трактори і автомобілі», частина II, п. 6.4.3.

**139. Який приріст потужності забезпечують турбокомпресори тракторних двигунів ХТЗ?**

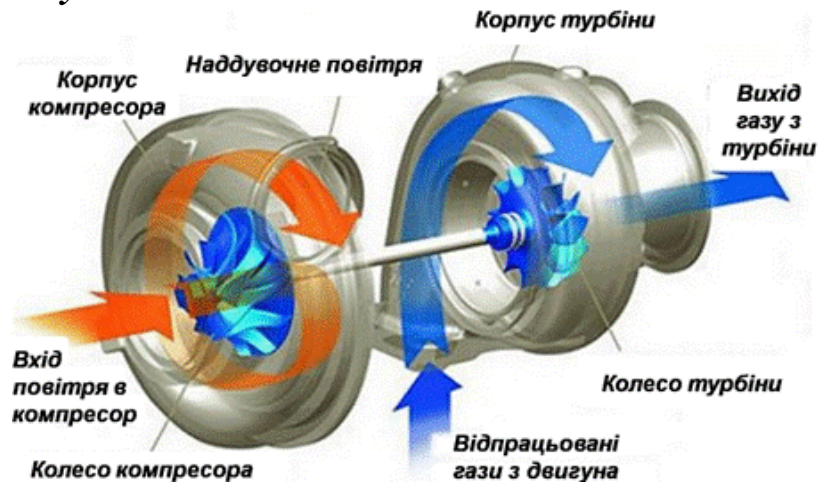

- 1) до 5 – 10 %;

- 2) до 15 – 20 %;
- 3) до 40 – 70 %;
- 4) до 25 – 50 %.

Л-1, с. 115.

**140. Як називається робоча пара насоса високого тиску дизельних двигунів для подачі палива до форсунок?**

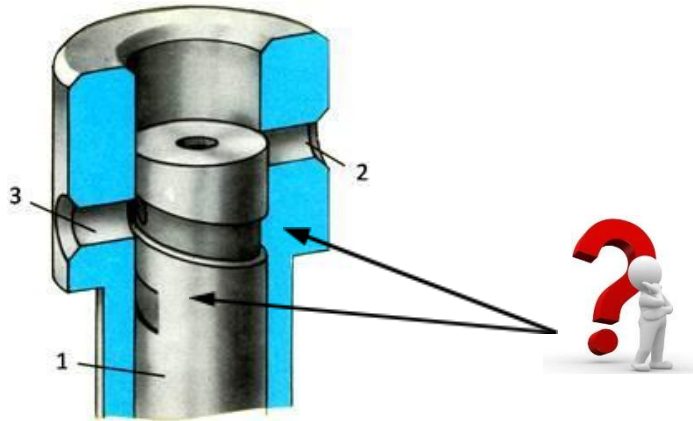

- 1) роторна;
- 2) шнекова;
- 3) плунжерна;
- 4) фрикційна.

Л-2, с. 206 – 207.

**КЛЮЧ ПРАВИЛЬНИХ ВІДПОВІДЕЙ НА ТЕСТОВІ ЗАПИТАННЯ**

| № запитання | № відповіді |   |   |   |
|-------------|-------------|---|---|---|
|             | 1           | 2 | 3 | 4 |
| 1           |             |   |   |   |
| 2           |             |   |   |   |
| 3           |             |   |   |   |
| 4           |             |   |   |   |
| 5           |             |   |   |   |
| 6           |             |   |   |   |
| 7           |             |   |   |   |
| 8           |             |   |   |   |
| 9           |             |   |   |   |
| 10          |             |   |   |   |
| 11          |             |   |   |   |
| 12          |             |   |   |   |
| 13          |             |   |   |   |
| 14          |             |   |   |   |
| 15          |             |   |   |   |
| 16          |             |   |   |   |
| 17          |             |   |   |   |

|             |             |   |   |   |
|-------------|-------------|---|---|---|
| 18          |             |   |   |   |
| 19          |             |   |   |   |
| 20          |             |   |   |   |
| 21          |             |   |   |   |
| 22          |             |   |   |   |
| 23          |             |   |   |   |
| 24          |             |   |   |   |
| 25          |             |   |   |   |
| 26          |             |   |   |   |
| 27          |             |   |   |   |
| 28          |             |   |   |   |
| 29          |             |   |   |   |
| 30          |             |   |   |   |
| 31          |             |   |   |   |
| 32          |             |   |   |   |
| 33          |             |   |   |   |
| 34          |             |   |   |   |
| 35          |             |   |   |   |
| 36          |             |   |   |   |
| 37          |             |   |   |   |
| 38          |             |   |   |   |
| 39          |             |   |   |   |
| 40          |             |   |   |   |
| № запитання | № відповіді |   |   |   |
|             | 1           | 2 | 3 | 4 |
| 41          |             |   |   |   |
| 42          |             |   |   |   |
| 43          |             |   |   |   |
| 44          |             |   |   |   |
| 45          |             |   |   |   |
| 46          |             |   |   |   |
| 47          |             |   |   |   |
| 48          |             |   |   |   |
| 49          |             |   |   |   |
| 50          |             |   |   |   |
| 51          |             |   |   |   |
| 52          |             |   |   |   |
| 53          |             |   |   |   |
| 54          |             |   |   |   |
| 55          |             |   |   |   |
| 56          |             |   |   |   |
| 57          |             |   |   |   |
| 58          |             |   |   |   |

|             |             |   |   |   |
|-------------|-------------|---|---|---|
| 59          |             |   |   |   |
| 60          |             |   |   |   |
| 61          |             |   |   |   |
| 62          |             |   |   |   |
| 63          |             |   |   |   |
| 64          |             |   |   |   |
| 65          |             |   |   |   |
| 66          |             |   |   |   |
| 67          |             |   |   |   |
| 68          |             |   |   |   |
| 69          |             |   |   |   |
| 70          |             |   |   |   |
| 71          |             |   |   |   |
| 72          |             |   |   |   |
| 73          |             |   |   |   |
| 74          |             |   |   |   |
| 75          |             |   |   |   |
| 76          |             |   |   |   |
| 77          |             |   |   |   |
| 78          |             |   |   |   |
| 79          |             |   |   |   |
| 80          |             |   |   |   |
| 81          |             |   |   |   |
| № запитання | № відповіді |   |   |   |
|             | 1           | 2 | 3 | 4 |
| 82          |             |   |   |   |
| 83          |             |   |   |   |
| 84          |             |   |   |   |
| 85          |             |   |   |   |
| 86          |             |   |   |   |
| 87          |             |   |   |   |
| 88          |             |   |   |   |
| 89          |             |   |   |   |
| 90          |             |   |   |   |
| 91          |             |   |   |   |
| 92          |             |   |   |   |
| 93          |             |   |   |   |
| 94          |             |   |   |   |
| 95          |             |   |   |   |
| 96          |             |   |   |   |
| 97          |             |   |   |   |
| 98          |             |   |   |   |
| 99          |             |   |   |   |

|             |             |   |   |   |
|-------------|-------------|---|---|---|
| 100         |             |   |   |   |
| 101         |             |   |   |   |
| 102         |             |   |   |   |
| 103         |             |   |   |   |
| 104         |             |   |   |   |
| 105         |             |   |   |   |
| 106         |             |   |   |   |
| 107         |             |   |   |   |
| 108         |             |   |   |   |
| 109         |             |   |   |   |
| 110         |             |   |   |   |
| 111         |             |   |   |   |
| 112         |             |   |   |   |
| 113         |             |   |   |   |
| 114         |             |   |   |   |
| 115         |             |   |   |   |
| 116         |             |   |   |   |
| 117         |             |   |   |   |
| 118         |             |   |   |   |
| 119         |             |   |   |   |
| 120         |             |   |   |   |
| 121         |             |   |   |   |
| 122         |             |   |   |   |
| № запитання | № відповіді |   |   |   |
|             | 1           | 2 | 3 | 4 |
| 123         |             |   |   |   |
| 124         |             |   |   |   |
| 125         |             |   |   |   |
| 126         |             |   |   |   |
| 127         |             |   |   |   |
| 128         |             |   |   |   |
| 129         |             |   |   |   |
| 130         |             |   |   |   |
| 131         |             |   |   |   |
| 132         |             |   |   |   |
| 133         |             |   |   |   |
| 134         |             |   |   |   |
| 135         |             |   |   |   |
| 136         |             |   |   |   |
| 137         |             |   |   |   |
| 138         |             |   |   |   |
| 139         |             |   |   |   |
| 140         |             |   |   |   |

## **СПИСОК ВИКОРИСТАНОЇ ЛІТЕРАТУРИ**

1. Білоконь Я.Ю., Окоча А.І., Войцеховський С.О. Трактори і автомобілі. - К: Вища освіта, 2003;
2. Лебедев А.Т. та ін. Трактори і автомобілі. I частина. - К.: Вища школа, 2000;
3. Лебедев А.Т. та ін. Трактори і автомобілі III частина. - К.: Вища освіта, 2004;
4. Бойко М. Ф. Трактори та автомобілі II частина. - К.: Вища освіта, 2001.

## **ІНТЕРНЕТ РЕСУРСИ**

Лебедев А.Т., Макаренко М.Г., Савчук С.Ю., Скульський В.В., Цикалюк Ю.О. та ін. Трактори та автомобілі, електронний підручник, Ч. I: [https://vukladach.pp.ua/MyWeb/manual/agroinjenerija/traktoru\\_i\\_avtomobili\\_I\\_g/traktoru\\_i\\_avtomobili\\_I\\_g/Golovna/Golovna.htm](https://vukladach.pp.ua/MyWeb/manual/agroinjenerija/traktoru_i_avtomobili_I_g/traktoru_i_avtomobili_I_g/Golovna/Golovna.htm);

Лебедев А.Т., Макаренко М.Г., Савчук С.Ю., Скульський В.В., Цикалюк Ю.О. та ін. Трактори та автомобілі, електронний підручник, Ч. II: [https://vukladach.pp.ua/MyWeb/manual/agroinjenerija/traktoru\\_i\\_avtomobili\\_I%D0%86\\_g/traktoru\\_i\\_avtomobili\\_I%D0%86\\_g/Golovna/Golovna.htm](https://vukladach.pp.ua/MyWeb/manual/agroinjenerija/traktoru_i_avtomobili_I%D0%86_g/traktoru_i_avtomobili_I%D0%86_g/Golovna/Golovna.htm);

<https://dtz.ua/tractors/dtz/dtz-5404;>

<https://technoaktyv.com.ua/ua/cp71509-tehnicheskie-harakteristiki-dvigatlej-john-deere.html#th;>

<http://xtz.ua/ua/kolisni-tractory/xtz-249k-20.html;>

<https://www.deere.ua/uk/%D1%82%D1%80%D0%B0%D0%BA%D1%82%D0%BE%D1%80%D0%B8/%D1%81%D0%B5%D1%80%D1%96%D1%8F-6b/;>

<https://uk.wikipedia.org/wiki/%D0%9A%D1%80%D0%90%D0%976322#%D0%A2%D1%80%D0%B0%D0%BD%D1%81%D0%BC%D1%96%D1%81%D1%96%D1%8F.>