

Комитет по образованию Мингорисполкома

Учреждение образования «Минский государственный
механико-технологический профессионально-технический колледж»

Открытые краеведческие чтения учащихся и педагогических работников
учреждений образования г. Минска
«Историческая память народа: из прошлого к будущему»

Секция «Из опыта работы»

Тема: «По следам средневековья»

Якимова Светлана Геннадьевна
преподаватель
высшей квалификационной категории

Оглавление

Введение	3
Организация внеучебной деятельности по учебному предмету «История Беларуси»	6
Виды, формы, методы и способы внеучебной деятельности по учебному предмету «История Беларуси»	8
Заключение	12
Список использованной литературы	13
Приложения	15

Введение

Целью представленной работы является распространение опыта по организации внеучебной деятельности по учебному предмету «История Беларуси».

Обмен опытом между педагогами обогащает каждого из нас интересной информацией, экономит время на поиск новых подходов передачи знаний, стимулирует рождение оригинальных идей. В конечном итоге выигрывает качество образования.

Актуальность работы определяется современными тенденциями развития общества.

Президент Беларуси Александр Лукашенко 1 января подписал Указ № 1 «Об объявлении 2022 года Годом исторической памяти», «в целях формирования объективного отношения общества к историческому прошлому, сохранения и укрепления единства белорусского народа». В Концепции непрерывного воспитания детей и учащейся молодежи закрепляются следующие приоритеты воспитания в учреждениях образования: «последовательное и активное содействие личностному становлению гражданина и патриота своей страны, профессионала-труженика, ответственного семьянина». Целью Программы непрерывного воспитания детей и учащейся молодежи на 2021-2025 гг. является «создание условий для формирования разносторонне развитой, нравственно и социально зрелой, творческой личности обучающегося». К основным направлениям воспитания, согласно Программе, относятся: «идеологическое воспитание, которое определяется приоритетами развития белорусского общества, является основой содержания воспитания и направлено на формирование знаний основ идеологии белорусского государства, привитие подрастающему поколению основополагающих ценностей, идей, убеждений, отражающих сущность белорусской государственности, формирование информационной культуры; гражданское и патриотическое воспитание, направленное на формирование

активной гражданской позиции и патриотизма; духовно-нравственное воспитание, направленное на приобщение к общечеловеческим и национальным ценностям, формирование нравственной культуры; эстетическое воспитание, направленное на формирование эстетической культуры, развитие эмоциональной сферы, приобщение обучающихся к отечественной и мировой художественной культуре; воспитание культуры быта и досуга, направленное на формирование у детей и учащейся молодежи ценностного отношения к материальному окружению, умения целесообразно и эффективно использовать свободное время».

В современных реалиях патриотизм становится важнейшей ценностью, интегрирующей не только социальный, но и духовно-нравственный, идеологический, культурно-исторический и другие аспекты. Однако, полюбить или разлюбить Родину по приказу невозможно. Для этого нужны другие способы, методы, приемы. Не маловажную роль в формировании гражданственности, патриотизма и национального самосознания играют люди, которые осуществляют педагогическую деятельность в системе образования.

Сам педагог должен быть искренним и убежденным патриотом, уметь ненавязчиво, учитывая возрастные особенности подопечных, увлекательно пробуждать любовь к Родине. Успех работы во многом зависит от межличностных отношений и взаимоуважения. Обучение — это двухсторонний процесс, он возможен в том случае, когда происходит целенаправленное взаимодействие педагога и учащихся.

Возраст обучающихся в учреждениях профтехобразования в основном молодежь с 15 до 19 лет. В данном возрастном периоде закладываются основы сознательного поведения, вырисовывается общая направленность в формировании нравственных представлений, складываются моральные ценности, а именно – любовь к Родине, преданность своему народу. Ведущим мотивом поведения в этот период становится стремление найти свое место в жизни. Пытаясь утвердиться в новой социальной позиции, молодежь старается

выйти за рамки ученических дел в другую сферу, имеющую социальную значимость.

Приобщение подрастающего поколения к гражданским и патриотическим ценностям, активизация научно-исследовательской, творческой деятельности по изучению исторического прошлого белорусской земли, реконструкция событий и быта, погружение в ролевую игру на основе исторической достоверности – стали основой взаимодействия педагога и учащихся на занятиях внеучебной деятельности по учебному предмету «История Беларуси».

Организация внеучебной деятельности по учебному предмету «История Беларуси»

Идея активизации исследовательской деятельности учащихся в области краеведения; углубленного изучения истории, культуры, быта и традиций белорусского народа возникла у меня еще в 2009 году. В преддверии 600-летия со времен знаменательного события нашей истории, получившего название «Грюнвальдская битва».

Реализовывать свои задумки я начала через организацию внеучебной деятельности по учебному предмету «История Беларуси». Основной целью работы стало: приобщение высокомотивированных учащихся к учебно-исследовательской, творческой деятельности по изучению исторического прошлого белорусской земли, погружение в ролевую игру на основе исторической достоверности, через изучение и воссоздание с использованием археологических, изобразительных и письменных источников, материальной и духовной культуры Великого княжества Литовского Русского и Жемойтского XIV-XV вв. (От Гедемина до Витовта).

Учебный процесс в учреждениях образования профессионально-технического обучения на основе базового образования в большинстве своем ограничен временными рамками 2 года 9 месяцев. Соответственно с 2009 года сменилось уже 4 поколения учащихся.

По большому счету, нельзя добиться хорошего результата, если всю работу выполнять в режиме «тушения пожара», хватаясь то за одно «горящее» дело, то за другое. Четкий план действий и продуманные шаги позволяют грамотно оценить свои силы, спрогнозировать результаты, понять, к чему стремиться.

Внеучебная деятельность по учебному предмету «История Беларуси» включила в себя три этапа. Первый этап – формирование фокус-группы мотивированных учащихся, составление плана и графика работы. Второй этап – учебно-исследовательская, творческая и практическая деятельность. Третий этап – ролевая игра на основе исторической достоверности.

На первом этапе работы было принято решение, что в учреждении образования занятия будут проводиться 1 раз в неделю с октября по май месяц включительно, всего 35 встреч по 1 часу. Выбрано 7 основных тем для исследования и прикладного творчества:

- внешняя и внутренняя политика Великого княжества Литовского Русского и Жемойтского XIV-XV веков;
- традиционные хозяйственные занятия и промыслы;
- декоративно-прикладное искусство;
- мужская и женская одежда;
- локальные и социальные особенности питания;
- фольклор;
- доспехи и оружие.

При составлении персонального плана работы я руководствовалась такими социально значимыми нормативно-правовыми актами как: Концепция непрерывного воспитания детей и учащейся молодежи в Республике Беларусь и Программой непрерывного воспитания детей и учащейся молодежи в Республике Беларусь (на 2006-2010 гг.; на 2011-2015 гг.; на 2016-2020 гг.; 2021-2025 гг.), в которых сформулированы фундаментальные ценности и направления деятельности, составляющие основу системы воспитания в Республике Беларусь.

Виды, формы, методы и способы внеучебной деятельности по учебному предмету «История Беларуси»

После организационного этапа начинается внеучебная исследовательская, практическая, учебно-воспитательная деятельность в течение учебного года, которая призвана решить следующие задачи:

- овладение новыми знаниями в области истории;
- изучение национальных ремесел, обычаев, традиций;
- развитие нестандартного мышления;
- реализация творческих способностей, коммуникативных навыков;
- формирование гражданской позиции и патриотического мировоззрения.

Овладение новыми знаниями в области истории во внеучебной деятельности отличается от урочной системы прежде всего организационными формами и методическими приемами. Учащиеся вовлекаются в работу на основе свободного выбора вида занятий. Предполагается максимум самостоятельности и активности обучающихся, но не исключается руководящая роль преподавателя.

Во внеучебной деятельности по учебному предмету «История Беларуси» применяются как теоретические методы исследования (анализ, синтез информации), так и методы научного познания (сравнение, эксперимент). Целесообразным методом активного обучения я считаю «круглый стол». Он позволяет публично осветить запланированные вопросы, обсудить различные точки зрения, поделиться опытом. А закрепить умения и навыки, можно на практических занятиях, особенно если встречи посвящены темам декоративно-прикладного творчества, созданию предметов быта или одежды.

Внеучебная деятельность по учебному предмету «История Беларуси» может строиться в различных формах:

1. Индивидуальная работа – чтение литературы по истории, работа с документальными материалами архивов, вещественными памятниками музеев, написание эссе или рефератов, составлении альбомов.

2. Групповая работа – работа в командах, кооперативное взаимообучение, экскурсии.

3. Массовая работа – встречи с участниками клубов исторической реконструкции, участие в фестивалях средневековой культуры, участие в мероприятиях города и республики, посвященных культурному наследию нашей Родины, сотрудничество с музеями в театрально-постановочных мероприятиях.

Для поддержания интереса учащихся и решения задач внеучебной деятельности, я использую на занятиях элементы инновационных технологий, таких как:

- информационно-коммуникационная технология;
- технология развития критического мышления;
- проектная технология;
- технология проблемного обучения;
- здоровье сберегающие технологии.

Применение элементов информационно-коммуникационной технологии способствует обеспечению гармоничного развития личности, ориентирующейся в информационном пространстве, обладающей информационной культурой, а также представляет возможность продемонстрировать имеющийся опыт. При подготовке к занятиям, предполагается использование различных источников информации, в том числе и интернет-ресурсов; развивается стремление к самообразованию; формируется коммуникативная компетенция; предоставляется учащимся свободный, осмысленный выбор приобретения знаний.

Использование элементов технологии критического мышления позволяет на основе осмысления различного опыта, идей и представлений, строить умозаключения и логические цепи доказательств, выражать свои мысли. Реализовать элементы данной технологии на внеучебных занятиях помогают методические приемы: «Эссе», «Распознать, характеризовать, аргументировать», «Мини-дискуссия».

Стимулировать интерес обучающихся к определенным проблемам, помогает проектная технология или, как ее ещё называют метод проектов.

Проектная технология – это практические творческие задания, предполагающие знания материала по данной исторической теме. Она учит анализировать конкретную проблему или задачу.

Ещё одна технология, элементы которой я применяю — это технология проблемного обучения. Её осуществление предполагает организацию под руководством педагога самостоятельной поисковой деятельности учащихся, в ходе которой у учащихся формируются новые знания, умения и навыки, развиваются способности, познавательная активность, эрудиция, творческое мышление и другие личностно значимые качества.

По степени познавательной самостоятельности учащихся проблемное обучение бывает в трех основных формах: проблемного изложения, частично-поисковой деятельности и самостоятельной исследовательской деятельности.

Организация внеучебной деятельности с учетом современных требований к занятиям не может обходиться без комплекса здоровьесберегающих технологий.

Четкая организация учебного труда, смена видов деятельности, индивидуальный подход к учащимся с учетом личностных возможностей, благоприятный психологический климат, ситуации успеха и эмоциональные разрядки, свежий воздух, помогают сохранению и укреплению здоровья, улучшают психологический климат, и как следствие обеспечивают личностное развитие учащихся.

Незаметно для отдельных учащихся, занятия превращаются в хобби.

В своё свободное время, они самостоятельно изучают рекомендованный материал и выполняют дополнительные задания.

В результате к концу учебного года учащиеся владеют углубленными знаниями по истории, культуре и быту средних веков нашей земли. У каждого

имеется комплект одежды и бытовых принадлежностей, ну а самые активные и трудолюбивые успевают подготовить к летним каникулам комплект доспехов.

Казалось бы, сейчас можно сказать друг другу до встречи в новом учебном году, но...

Дальше начинается самое интересное.

Лето - время фестивалей средневековой культуры. Период путешествий, посещений красивейших мест нашей Родины. Продолжается изучение истории, с возможностью прикоснуться к свидетельствам далеких времен. Творческая самореализация, демонстрация своих знаний, обмен мнениями, обогащение знаний между единомышленниками, романтические вечера под средневековую музыку, танцевальные мастер-классы и всё это в непринужденной эмоционально насыщенной обстановке.

Вместе с мотивированными учащимися мы неоднократно побывали на таких фестивалях средневековой культуры как: «Рубон» в Полоцке, «Белый замок» в Острошицком городке, «Рыцарский фест» в Мстиславле, «Наш Грунвальд» в Дудудках. Принимали участие в праздничных мероприятиях г. Минска на «День города», представляли команду рыцарей в Силичах.

Заключение

Внеучебная деятельность по учебному предмету «История Беларуси» незаметно впитала в себя элементы исторической реконструкции, движения, которое как субкультура начало формироваться ещё в СССР в конце 80-х гг. прошлого столетия. В Беларуси развитие получило в 90-е годы. Историческая реконструкция — это движение, ставящее перед собой научные цели и использующее метод ролевой игры и научного эксперимента для более глубокого изучения исследуемого вопроса. Исторические реконструкторы — фанаты исторических эпох, идеологии, духовности. Реконструкторы исследуют исторические материалы об изготовлении оружия, одежды, предметов быта для того, чтобы воссоздать эти предметы по тем технологиям, по которым они изготовлялись. Также исследуются и воссоздаются обычаи и нравы. Тут важно абсолютно все, начиная от кроя и внешнего вида носимой одежды и заканчивая аутентичными рецептами кухни. Мероприятия реконструкторов интересны не только самим участникам, но и зрителям, которые могут воочию посмотреть на нехрестоматийную историю своей страны, на то, как жили их предки. Это досуг, который связан с приобретением нового опыта. Но вместе с опытом, эмоциями приходит понимание истории. Через хобби, развлечение, общение с интересными людьми, приходит реализация собственного потенциала. Когда с одними и теми же людьми делаешь доспехи, шьешь костюмы, едешь на арендованном автобусе на фестиваль, потом ставишь лагерь, то складывается приятное чувство единства. Многие позитивные качества воспитываются в процессе исторической реконструкции. Мужество, героизм, терпение, вера в победу. Широкий диапазон привлекательности исторической реконструкции дает возможность молодежи реализовать свои духовные потребности в самоидентификации и культурной социализации, что позволяет рассматривать эту деятельность как эффективный элемент в процессе воспитания гражданственности, патриотизма и национального самосознания.

Список использованной литературы

1. Кодекс Республики Беларусь об образовании [Электронный ресурс] : 13 янв. 2011 г., № 243-З : принят Палатой представителей 2 дек. 2010 г. : одобр. Советом Респ. 22 дек. 2010 г. // Kodeksy-by. Режим доступа: https://kodeksy-by.com/kodeks_ob_obrazovanii_rb.htm. – Дата доступа: 30.03.2022.

2. Об объявлении 2022 года Годом исторической памяти : Указ Президента Респ. Беларусь, 1 янв. 2022 г., № 11 // Национальный правовой Интернет-портал Республики Беларусь. – Режим доступа: <https://pravo.by/document/?guid=12551&p0=P32200001&p1=1>. – Дата доступа: 30.03.2022.

3. О Концепции развития системы образования Республики Беларусь до 2030 года [Электронный ресурс] : постановление Совета Министров Респ. Беларусь, 30 нояб. 2021 г., № 683 // Национальный правовой Интернет-портал Республики Беларусь. – Режим доступа: <https://pravo.by/document/?guid=12551&p0=C22100683&p1=1&p5=0>. – Дата доступа: 30.03.2022.

4. О Программе патриотического воспитания населения Республики Беларусь на 2022–2025 годы [Электронный ресурс] : постановление Совета Министров Респ. Беларусь, 29 дек. 2021 г., № 773 // Национальный правовой Интернет-портал Республики Беларусь. – Режим доступа: <https://pravo.by/document/?guid=12551&p0=C22100773&p1=1&p5=0>. – Дата доступа: 30.03.2022.

5. Организация воспитания [Электронный ресурс] // Национальный образовательный портал. – Режим доступа: <https://adu.by/ru/homepage/obrazovatelnyj-protsess-2021-2022-uchebnyj-god/organi-zatsiya-vospitaniya-2021-2022.html>. – Дата доступа: 30.03.22.

6. Беловинский, Л. В. История русской материальной культуры [Электронный ресурс] : учеб. пособие / Л. В. Беловинский ; Моск. гос. ун-т

культуры. – М. : Изд-во МГУК, 1995. – Режим доступа: https://www.gumer.info/bibliotek_Buks/History/history_russ_mat_kult/06.php. –

Дата доступа: 30.03.2022.

7. Боевые шлемы Великого княжества Литовского в 14-16 вв. [Электронный ресурс] // Армия и флот. – Режим доступа: <https://armflot.ru/srednevekove/821-boevye-shlemy-velikogo-knyazhestva-litovskogo-v-14-16-vv>. – Дата доступа: 30.03.2022.

8. Великое Княжество Литовское [Электронный ресурс] // Википедия. – Режим доступа: https://ru.wikipedia.org/wiki/%D0%92%D0%B5%D0%BB%D0%B8%D0%BA%D0%BE%D0%B5_%D0%BA%D0%BD%D1%8F%D0%B6%D0%B5%D1%81%D1%82%D0%B2%D0%BE_%D0%9B%D0%B8%D1%82%D0%BB%D0%B2%D1%81%D0%BA%D0%BE%D0%B5. – Дата доступа: 30.03.2022

9. Костюм мужской (Европа XIV век) [Электронный ресурс] // Сайт команды «Дикие Лебеди». – Режим доступа: <https://lebedi.clan.su/publ/1-1-0-4>. – Дата доступа: 30.03.2022.

**Экскурс в историю внешней и внутренней политики
Великого княжества Литовского Русского и Жемойтского XIV-XV вв.
(от Гедимины до Витовта)**

Великое княжество Литовское (полное название Великое княжество Литовское, Русское и Жемойтское) — восточноевропейское государство, существовавшее с середины XIII века по 1795 год на территории современных Белоруссии (полностью), Литвы (за исключением Клайпедского края), Украины (большая часть, до 1569 года), России (юго-западные земли, включая Смоленск, Брянск и Курск), Польши (Подляшье, до 1569 года), Латвии (частично, после 1561 года), Эстонии (частично, с 1561 по 1629 годы) и Молдавии (левобережная часть Приднестровья, до 1569 года).

Обширные земли Руси, попавшие под власть Великого княжества Литовского и составлявшие львиную долю его территории, именуется Литовской Русью.

С 1385 года находилось в личной унии с Королевством Польским, а с 1569 года — в сеймовой Люблинской унии в составе федеративной Речи Посполитой. В XV—XVI веках Великое княжество Литовское — соперник Великого княжества Московского в борьбе за господство на восточнославянских землях и в целом в Восточной Европе. Прекратило существование после третьего раздела Речи Посполитой в 1795 году. К 1815 году вся территория бывшего княжества вошла в состав Российской империи.

Название государства и титул правителя (господаря) не были постоянными и менялись в зависимости от изменения политических границ и перемен в государственном устройстве.

В середине XV века правитель использовал титулатуру «великий князь... все Литовское земли и Жемойтское и многих Руских земель».

Становление династии Гедиминовичей

В 1295 году Будивида сменил его сын Витень (1295—1316), а после его смерти второй сын — Гедимин (правил в 1316—1341). Они соединили под своей властью силы всего государства, остановили движение крестоносцев, закрепили за Литвой западнорусские земли (многие из них добровольно вошли в состав ВКЛ) и начали экспансию в южнорусских землях, ослабленных монгольскими разорениями. При Витене в конце XIII века, согласно спискам епархий Константинопольского престола, составленных при византийском императоре Андронике II Палеологе, была учреждена Литовская митрополия с центром в Новогрудке. Литовская митрополия включала в себя на первоначальном этапе епископства Полоцка и Турова, а с XIV века, вероятно, и Киева.

В 1316 году Гедимин захватил Берестейскую землю, но затем заключил мир с галицко-волынскими правителями Львом и Андреем Юрьевичами (Любарт Гедиминович женился на дочери Андрея Юрьевича). В 1333 году впервые в истории в Новгород был приглашён князь-нерюрикович Наримунт Гедиминович в качестве служилого князя, получивший в кормление пригороды и Карельскую землю (на протяжении 1333—1471 годов литовские князья из рода Гедиминовичей не раз были приглашены для обороны новгородских земель). После пресечения местной галицкой династии Любарт стал галицко-волынским князем (1340), но тогда же началась война за галицко-волынское наследство между Литвой и Польшей (до 1392).

В 1317 году Гедимин добился уменьшения митрополии Великого Московского княжества: по его требованию при патриархе Иоанне Глике (1315—1320) была создана православная митрополия Литвы со столицей в Новогрудке (Новогрудке — Малом Новгороде. Этой митрополии, по всей видимости, подчинились те епархии, которые зависели от Литвы, то есть Туров, Полоцк, а затем, вероятно, и Киев.

При Гедимине, основателе правящей династии, Великое княжество Литовское проявило немалые успехи в военном деле, оно значительно

укрепилось экономически и политически, в стране строились православные и католические церкви и храмы. Гедимин установил династические связи с ведущими монархическими домами Восточной Европы: его дочери были замужем за польским королём Казимиром III, галицким князем Юрием II Болеславом, тверским князем Дмитрием Грозные Очи и московским князем Семёном Гордым. С Московским княжеством у Гедимины был мир; с Польшей он имел напряжённые отношения, иногда выливавшиеся в военные походы, не прекращалась вражда с германскими городскими общинами и папой римским. Также известно, что Гедимин пользовался золотоордынскими отрядами против крестоносцев.

Ольгерд и Кейстут

Так как в Великом княжестве Литовском не существовало определённого порядка престолонаследия, то в течение пяти лет после смерти Гедимины (1341—1345) государство стояло перед опасностью распада на самостоятельные земли. Оно разделилось на 8 частей, находившихся в управлении брата Гедимины Воина и семи сыновей Гедимины: Монвида, Наримунта, Кориата, Ольгерда, Кейстута, Любарта и Евнутия. Этим хотели воспользоваться крестоносцы, заключившие в 1343 году союз с Польшей и готовившиеся к походу на Литву.

По соглашению между Ольгердом и Кейстутом (1345) Евнутий был изгнан из Вильны. Братья заключили договор, по которому все они должны были повиноваться Ольгерду как великому князю. Кейстут управлял северо-западной частью княжества и вёл борьбу с Орденом. Действия Ольгерда были сосредоточены на восточном и юго-восточном направлении. При Ольгерде (правил в 1345—1377) княжество фактически стало доминирующей державой в регионе. На юге владения Ольгерда расширились присоединением Брянского княжества (1355). Особенно позиции государства укрепились после того, как в 1362 году Ольгерд разбил татар в битве на Синих Водах и присоединил к своим владениям Подольскую землю. Вслед за тем Ольгерд сместил княжившего в Киеве князя Фёдора, подчинённого Золотой Орде, и отдал Киев своему сыну

Владимиру. В первое время это привело к прекращению выплаты дани Орде, в которой в те годы шла борьба за власть, с этих земель.

Земли княжества при Ольгерде простирались от Балтики до Причерноморских степей, восточная граница проходила примерно по нынешней границе Смоленской и Московской, Орловской и Липецкой, Курской и Воронежской областей. Во время его правления в состав государства входили современная Литва, вся территория современной Белоруссии, юго-запад современной России (включая Смоленск, Брянск и Курск), часть Украины. Для всех жителей Западной Руси Литва стала естественным центром сопротивления традиционным противникам — Золотой Орде и Тевтонскому ордену. В составе Великого княжества Литовского существовали «политически отделённые области», которые имели определённое самоуправление (Полоцкая, Витебская, Смоленская, Киевская, Волынская и другие земли).

Особое место в политике Ольгерда занимала борьба с Московским княжеством, которое стремилось к господству в Северо-Восточной Руси. В 1372 году Ольгерд заключил мир с Дмитрием Донским, но в последние годы своего правления Ольгерд утратил контроль над восточными землями княжества, прежде всего Брянском и Смоленском, склонившимися к союзу с Москвой, в том числе и против Орды.

За обладание Волынью Ольгерд вёл борьбу с Польшей, окончившуюся миром в 1377 году. Уделы Берестейский, Владимирский и Луцкий отошли к Литве, а земли Холмская и Белзская — к Польше.

Ягайло и Витовт

После смерти Ольгерда (1377) старшим в роду оставался Кейстут, но, согласно желанию Ольгерда, он признал старшинство одного из двенадцати сыновей Ольгерда и своего племянника Ягайло. Последнего не признали его единокровные братья: Андрей Полоцкий и Дмитрий Брянский отъехали в Москву и вместе с Дмитрием Боброком участвовали в Куликовской битве против Мамая (1380). Вскоре Кейстут, узнав об отношениях племянника с Орденом, с целью утверждения своего единовластия, в 1381 году сверг его с

престола. В следующем году Ягайло смог захватить Кейстута и уморил его в тюрьме. Во время этой борьбы Ягайло уступил ордену Жмудскую землю (1382). В 1384 году Ягайло, Скиргайло и Корибут заключили договор с Дмитрием Московским о династическом браке Ягайла с дочерью Дмитрия и крещении Литвы по православному обряду. Но в том же году сын Кейстута Витовт бежал из тюрьмы к немцам и с ними начал наступление на Литву. Ягайло поспешил помириться с Витовтом, дал ему в удел Гродно и Троки, а Ордену пообещал в течение четырёх лет принять католичество.

В 1385 году великий князь Ягайло заключил Кревскую унию с Польским королевством — принял католичество и новое имя Владислав, женился на наследнице польского престола Ядвиге и стал королём Польши, оставшись при этом и великим князем литовским. Это усилило позиции обоих государств в противостоянии с Тевтонским орденом. В 1387 году Владислав Ягайло официально крестил Литву.

Владислав Ягайло передал великокняжеский престол своему брату Скиргайло, признавшему верховную власть польского короля. Католическое крещение Литвы повлекло усиление польского и католического влияния. Литовским и русским боярам, принявшим католичество, была дана привилегия владеть землёй без ограничения со стороны князей (шляхетское достоинство по польскому образцу). Имена их освобождались от повинностей, за исключением постройки городов всей землёй. Для католиков вводились польские кастелянские суды. Эти порядки вызвали недовольствие среди русско-литовской знати, во главе которой встал двоюродный брат Владислава Ягайло Витовт. Он вёл долгую борьбу за престол, привлекая на свою сторону антипольски настроенных князей и бояр Великого княжества Литовского и ища союзников и в крестоносцах, и в великом князе московском Василии I Дмитриевиче, за которого он отдал в 1390 году свою дочь Софью. Политике сближения Литвы и Москвы оказывал значительную поддержку митрополит Киевский Киприан.

В 1392 году между Ягайло и Витовтом было заключено Островское соглашение, по которому великим князем литовским становился Витовт, а Ягайло оставлял себе титул «верховный князь Литвы». Скиргайло был переведён в Киев, где вскоре умер (возможно, был отравлен).

Витовт, в 1395 году захвативший Смоленск, вскорости стал стремиться к полной самостоятельности и отказал Ягайло в дани. Благодаря союзу с сыновьями Мансуры Мамай Витовту удалось мирным путём присоединить на юге в 1390-х годах к своему княжеству огромные территории Дикого поля. В 1399 году Витовт, поддержавший свергнутого ордынского хана Тохтамыша против ставленника Тамерлана Тимур-Кутлука, потерпел тяжёлое поражение от татарского мурзы Едигея в битве на Ворскле. Вследствие поражения Витовт вынужден был заключить мир с Новгородом, потерял Смоленск (вновь захвачен после нескольких походов с помощью польских войск в 1405), стал искать сближения с Ягайло. Ослабленное Великое княжество Литовское в 1401 году было вынуждено заключить новый союз с Польшей (так называемая Виленско-Радомская уния). Согласно положениям подписанного акта после смерти Витовта власть его должна была перейти к Ягайло, а после смерти последнего поляки обязывались не избирать короля без согласия Витовта.

В 1405 году Витовт начал военные действия против Пскова; тот обратился за помощью к Москве. Однако Москва объявила войну Великому княжеству Литовскому только в 1406 году, крупные военные действия фактически не велись и после нескольких перемирий и стояния на Угре Витовт, и великий князь московский Василий I заключили «вечный мир», впервые установивший общую границу двух государств.

На западе Великое княжество Литовское вело борьбу с Тевтонским орденом, жмудская земля, отданная немцам, постоянно обращалась к Литве с просьбой об освобождении. Объединённые войска Королевства Польского и Великого княжества Литовского в Грюнвальдской битве (1410) нанесли Тевтонскому ордену такое поражение, от которого орден уже не мог оправиться.

По Торуньскому миру (1411) Ягайло и Витовт получили Жмудь в пожизненное владение; в 1422 году Тевтонский орден окончательно отказался от Жемайтии.

Женская одежда



Намётка (намитка)

ЖЕНСКИЙ КОСТЮМ 14 ВЕКА

БУАЛЬ
Полукруглый кусок ткани,
покрывающий головной убор



ФИЛЛЕ

ГОЛОВНОЙ ПЛАТОК
Плотно закрывает шею,
скрепляется на верху
головы.
Иногда может заправляется
в вырез платья

ЖЕНСКИЙ КОСТЮМ 15 ВЕКА

ГОЛОВНОЙ УБОР
Сложный, состоящий из
сетки для волос, дополненной
вуалью с зубчатым краем.



Камиза (нижнее платье)

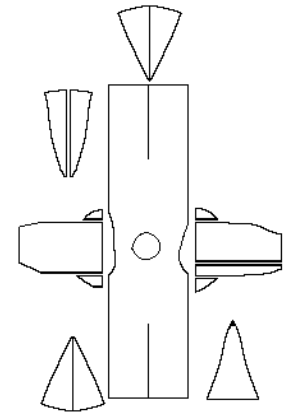
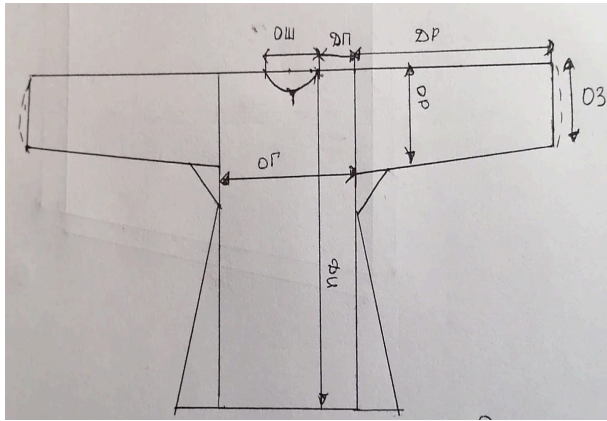

Котта (верхнее платье)

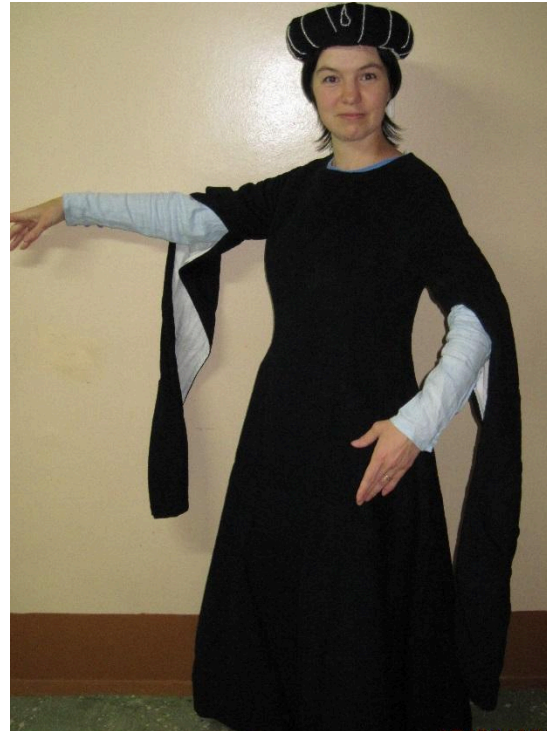
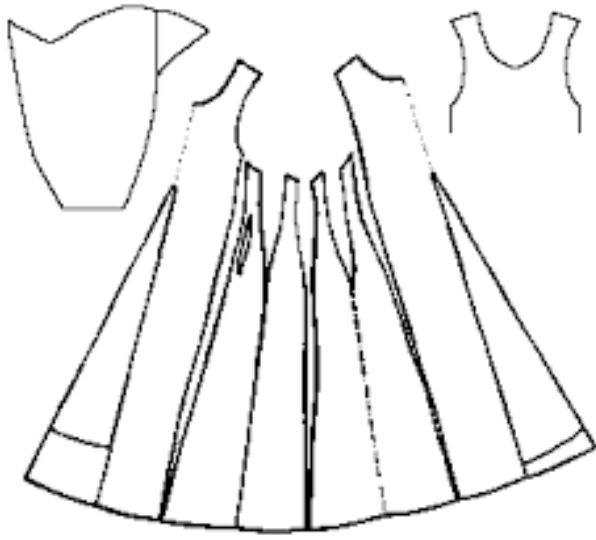

Приложение 3

Мужская одежда

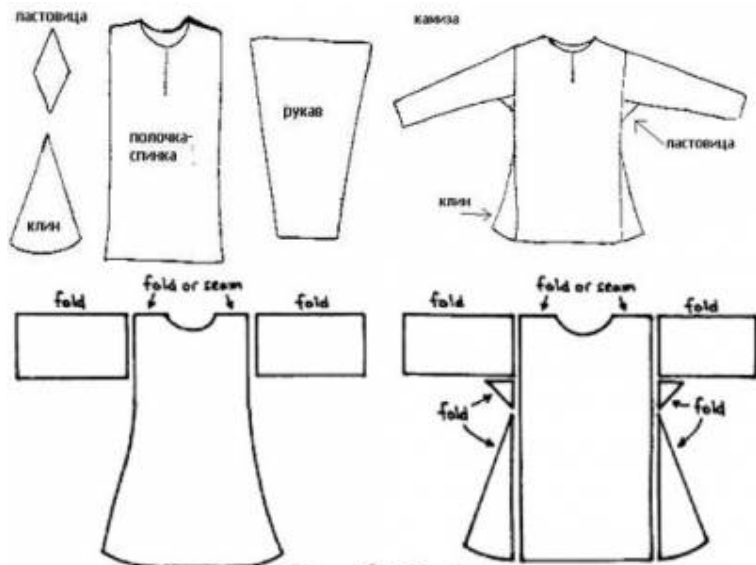
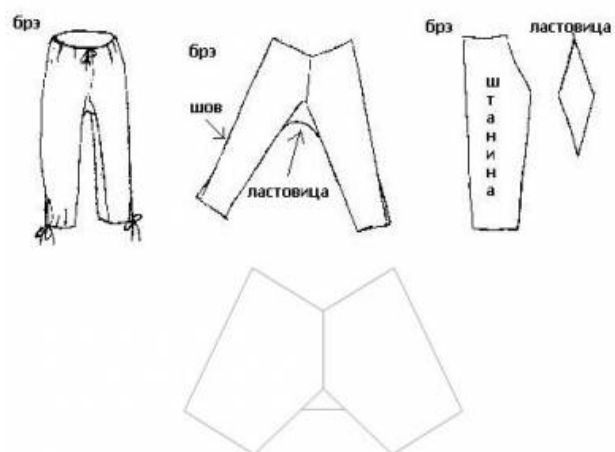

Figure 3: Tunics



Котгарди



Штаны (брэ)

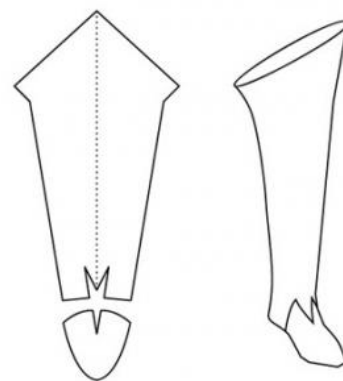
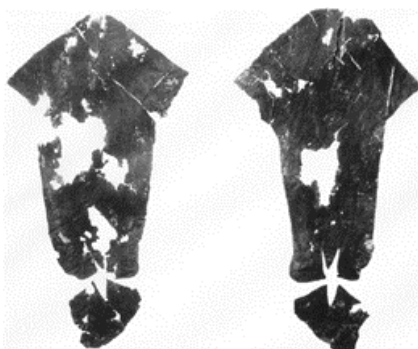

Шоссы

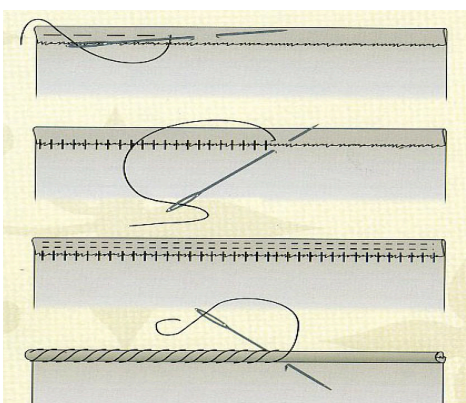

Подрубочные швы

Изделия из кожи



Кошелёк XIVв. Кож

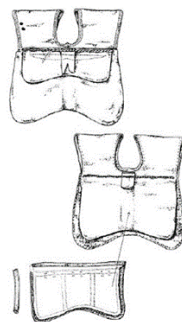

Сумка XVв. Кож. Реконструкция



Кожаная обувь



Застёжки

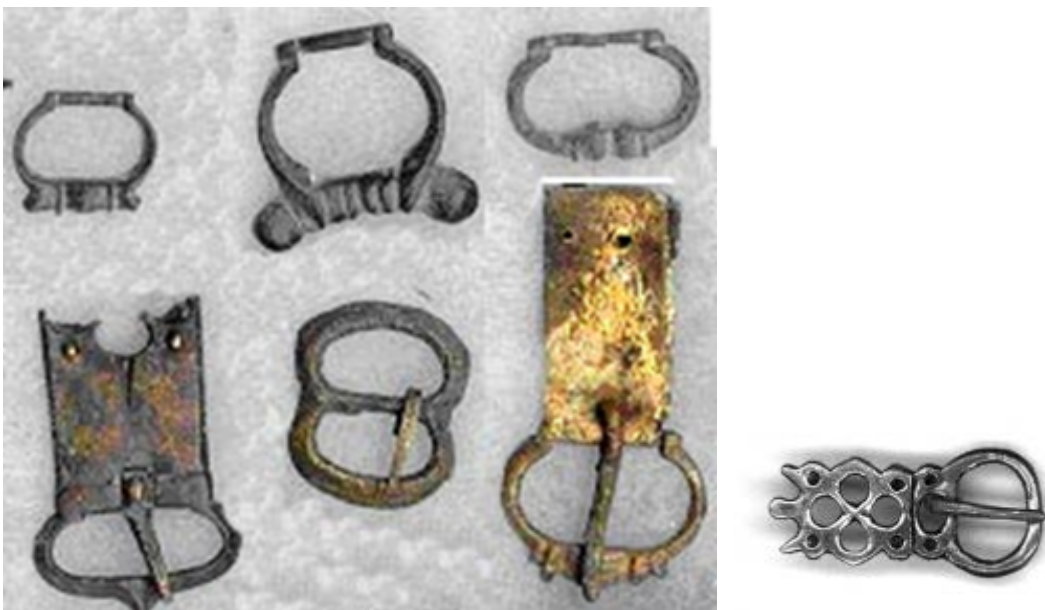

Ременные застёжки

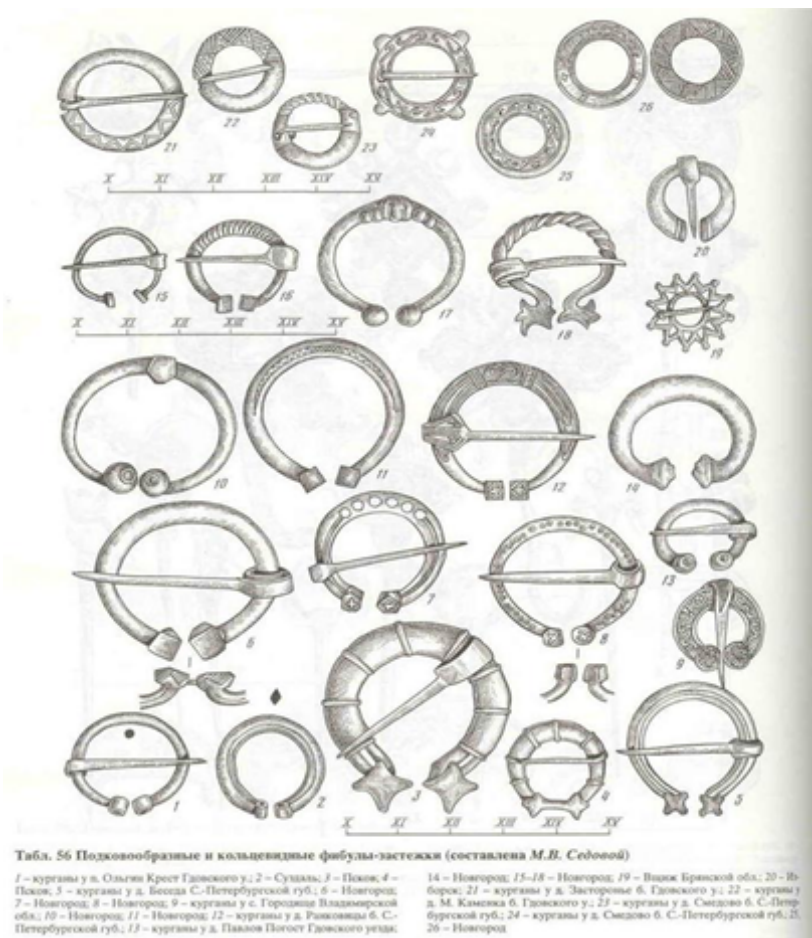

Фибулы (застёжки)

Доспехи и оружие



Фестиваль средневековой культуры в Дудудках «Наш Грунвальд»



Приложение 8

Фестиваль средневековой культуры в Полоцке «Рубон»





Фестиваль средневековой культуры в Мстиславле «Рыцарский фест»

Рецепты средневековой кухни

<p style="text-align: center;">Тушеный кролик</p> 	<p>1 кролик 2-3 луковицы Зеленый лук 1 стакан простокваши Вода Льняное масло</p> <p>Кролика замариновать в простокваше с луком, оставить на несколько часов, затем в котле томить на углях 2-3 часа</p>
<p style="text-align: center;">Овощной суп</p> 	<p>1 кг говядины несколько кусочков грудинки, мозговая косточка, кусочки «пальцем пиханой» колбасы 1 морковь 1 луковица 1 репа Специи и зелень — по вкусу и возможностям</p>
<p style="text-align: center;">Узвар с поречками и мятой</p>	<p>На дно кувшина (2л) засыпать 2 полные жмени поречек, забросить 2-3 веточки мяты, залить кипятком, дать настояться под крышкой. По желанию, когда остынет, подсластить медом.</p>

