

"2021. Año de la Consumación de la Independencia y la Grandeza de México".

SUBDIRECCIÓN DE EDUCACIÓN PRIMARIA EN LA  
REGIÓN DE ATLACOMULCO

**CICLO ESCOLAR 2021-2022**

# PRIMER PERIODO

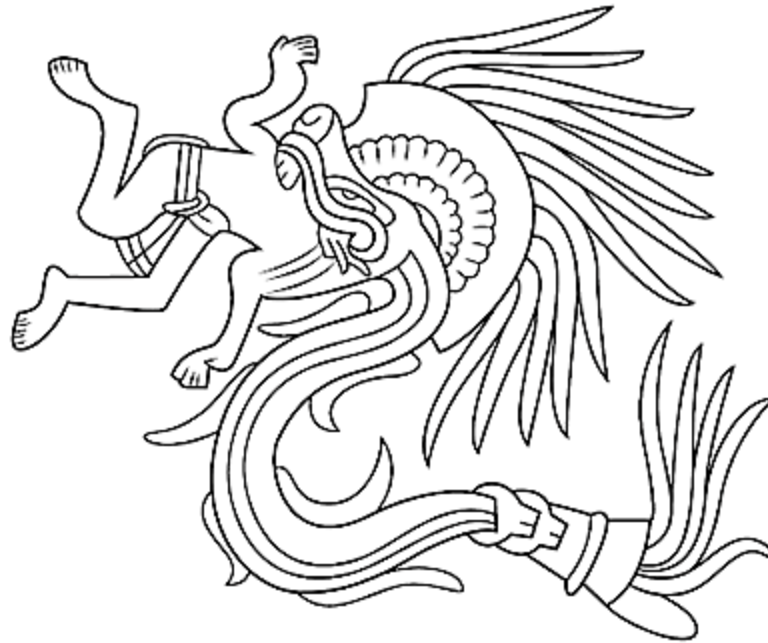

## TERCER GRADO

Nombre del alumno: \_\_\_\_\_

Nombre de la escuela: \_\_\_\_\_

Grupo: \_\_\_\_\_

**INSTRUCCIONES GENERALES:** En las preguntas de respuesta construida usa adecuadamente las reglas de ortografía y redacción, en las preguntas de opción múltiple elige la respuesta correcta.

## ESPAÑOL

Lee con atención el texto y contesta las preguntas 1 y 2.

**Leyenda del maíz.**  
Los indios aztecos veneraban al dios Quetzalcóatl, que significa Serpiente Emplumada. Antes de la llegada de ese dios, los aztecos se alimentaban de raíces y animales que cazaban, pero no podían comer maíz porque estaba escondido detrás de las montañas. Los antiguos dioses habían intentado llevar al maíz desde estas altas montañas utilizando su fuerza, pero no lo consiguieron, así que los aztecos pidieron ayuda al dios

1. Escribe con tus propias palabras qué hizo Quetzalcóatl para conseguir la semilla del maíz.

---

---

---

---

---

2. Escribe tres características del personaje principal.

---

---

---

3. Observa el cartel y contesta lo que se pregunta.



a) ¿Cuál es el nombre del circo?

b) ¿Cuántos boletos tiene?

c) ¿Cuál es el costo de la entrada?

---

4. Samuel es un niño de siete años, es muy amable y carismático, su deporte favorito es el fútbol y le gusta mucho asistir a la escuela. Este tipo de texto se llama:

A) relato

B) historia

C) canción

D) descripción

5. ¿A qué parte del instructivo corresponde la siguiente información?

- Lava y desinfecta las fresas.
- Rebana las fresas.
- Introduce en la licuadora las fresas, la leche y el azúcar.
- Licúa todos los ingredientes.
- Sirve en vasos grandes y espolvorea canela al gusto.

A) Título

B) Materiales

C) Desenlace

D) Procedimiento

6. Es el documento en el que encuentras enfermedades que se previenen, dosis y fecha de aplicación.

A) Acta de nacimiento

B) Certificado médico

C) Cartilla nacional de vacunación

D) Clave única de registro de población

7. Elige la opción que señala las reglas que se deben seguir al asistir a la biblioteca.

1. Guardar silencio

2. Consumir bebidas y alimentos

3. Mantener en buen estado los libros

4. Subrayar los textos de los libros

5. Colocar los libros en su lugar al terminar la consulta

A) 1, 2, 4

B) 1, 3, 5

C) 2, 4, 3

D) 3, 5, 2

8. Elige el inciso que relaciona correctamente los documentos con sus características.

**Documento**

**Característica**

1. Acta de Nacimiento

2. Credencial para votar

a) Especifica el lugar y fecha de registro, así como el nombre de los padres

b) Incluye datos del domicilio, clave de elector y firma

c) Presenta fotografía, nombre y huella digital

d) Contiene el nombre, sexo y nacionalidad de la persona registrada

A) 1ad, 2bc

B) 1ab, 2cd

C) 1bd, 2ac

D) 1ca, 2bd

9. Elige la opción que ordena correctamente la secuencia del cuento.



1.



2.



3.



4.

A) 1, 3, 2, 4

B) 2, 1, 4, 3

C) 3, 4, 2, 1

D) 4, 2, 1, 3

10. Elige la opción que completa de manera correcta el siguiente texto.

En la obra de teatro se utilizan las \_\_\_\_\_ que nos indican tono de voz, vestuario, actitudes o movimientos, mientras que los \_\_\_\_\_ marcan los diálogos que los \_\_\_\_\_ van a expresar.

- A) escenas - personajes - guiones
- B) escenas - guiones - personajes
- C) acotaciones - guiones - personajes
- D) acotaciones - personajes - guiones



# MATEMÁTICAS

1. Plantea un problema con la multiplicación  $4 \times 8$  y resuélvelo.

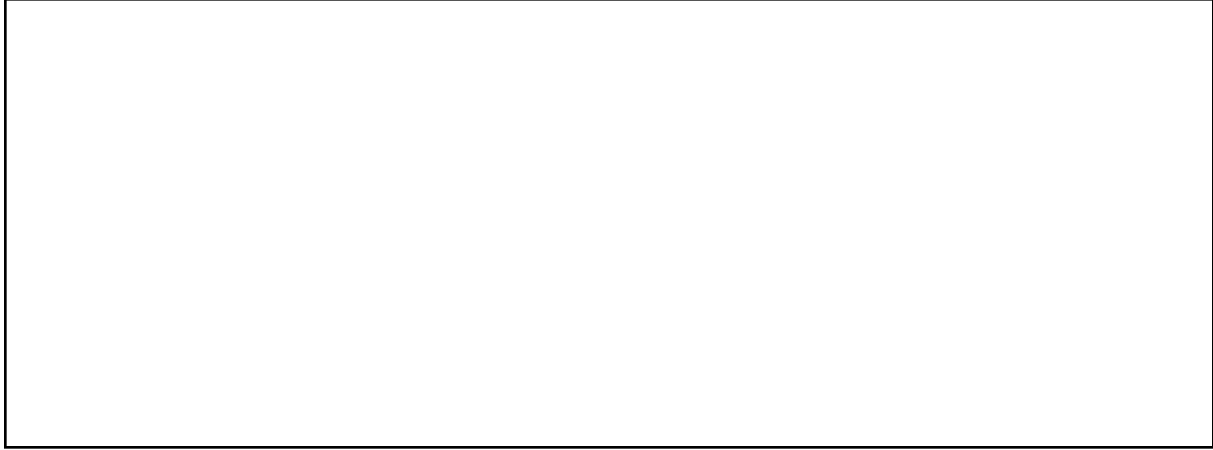

2. Observa el siguiente mosaico y escribe en las líneas el nombre de las figuras que están sombreadas.

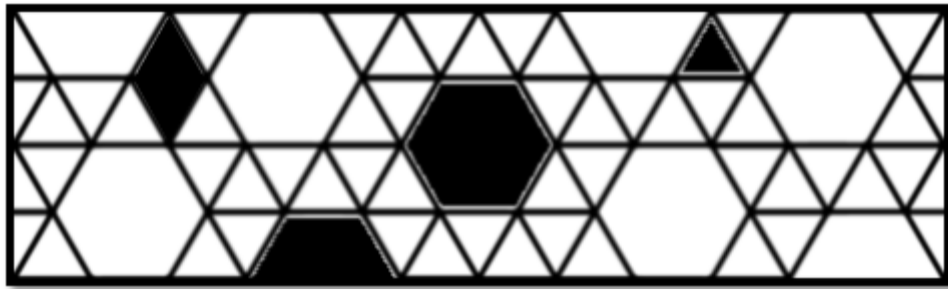

- \_\_\_\_\_
3. Es el número de dados que necesita la balanza número tres para que esté equilibrada.

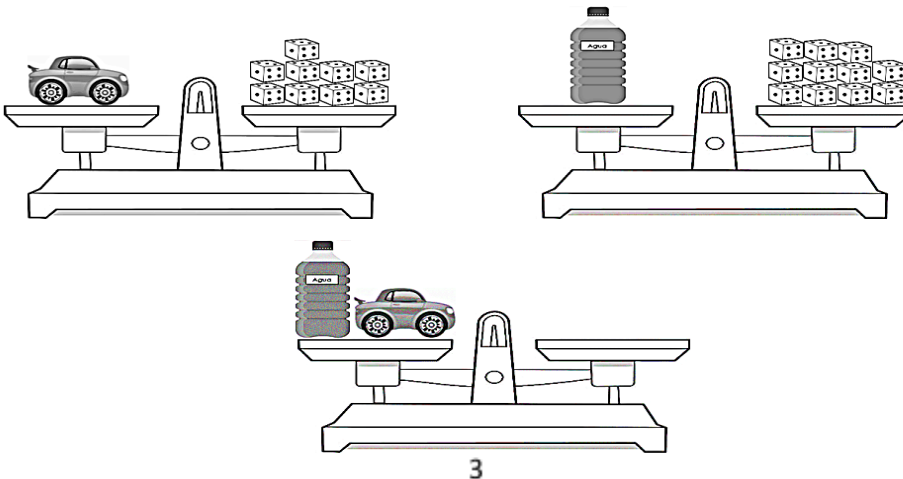

A) 18

B) 19

C) 20

D) 21

4. En el año 2032 los Juegos Olímpicos serán en Australia, si Luis tiene 8 años en el año 2021, ¿qué edad tendrá en esa fecha?



A) 19

B) 20

C) 21

D) 22

5. Los alumnos de tercer grado aplicaron una encuesta con todos sus compañeros para saber qué galleta preferían y los resultados fueron los siguientes.

Galleta			
Sabor	Forma	Registro	Cantidad
Chocolate			5
Fresa		 	12
Vainilla			6
Limón		 	13

Es el sabor de la galleta que más prefieren los alumnos.

**A)** Fresa

B) Limón

C) Vainilla

D) Chocolate

6. Los encargados de una dulcería realizan envíos de caramelos, como se muestra a continuación.

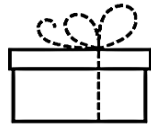

100 caramelos



10 caramelos



1 caramelo

Elige el inciso que representa los envíos de las siguientes cantidades: **513, 1 071, 395**.

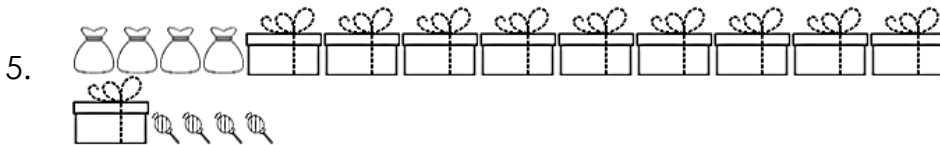
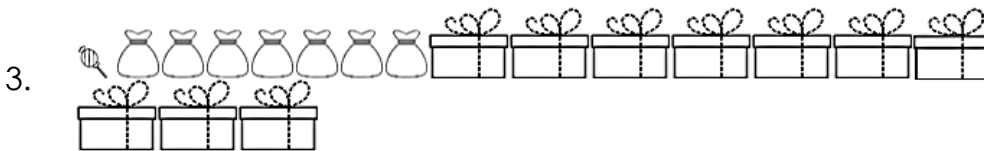
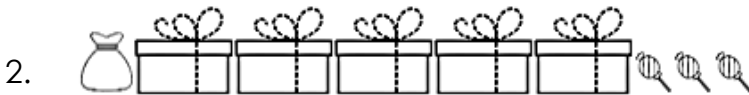
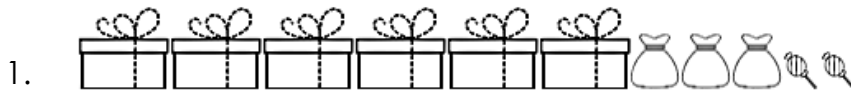

A) 1, 3, 5

B) 1, 4, 5

C) 2, 3, 4

D) 2, 3, 5

7. En el salón de clases de tercer grado algunos alumnos jugaron a sacar fichas de colores, las verdes valen 1, las azules 10, las amarillas 100 y las rojas 1000. Relaciona el número con la cantidad de fichas correspondiente que junta cada niño.

**Número****Cantidad**

- |          |   |
|----------|---|
| 1. 5 334 | a) Julieta: 3 azules, 4 amarillas, 7 verdes, 1 roja |
| 2. 3 524 | b) Kevin: 2 azules, 5 amarillas, 4 verdes, 3 rojas  |
| 3. 1 437 | c) Luis: 3 azules, 3 amarillas, 4 verdes, 5 rojas   |
|          | d) Karla: 4 azules, 5 amarillas, 2 verdes, 9 rojas  |

A) 1c, 2b, 3a

B) 1b, 2a, 3c

C) 1a, 2b, 3d

D) 1a, 2c, 3d

8. Liliana ahorró \$1 100 y decidió comprar unos chocolates de \$200 para regalárselos a su mamá, ¿cuánto dinero le sobra?

A) \$800

B) \$950

C) \$850

D) \$900

9. Selecciona la opción que indica el orden, de menor a mayor, de acuerdo con el tiempo que se destina a las siguientes actividades.

1. Cepillarse los dientes, 10 minutos

2. Estar en la escuela, 5 horas
3. Apagar el despertador, 2 minutos
4. Dormir por la noche, 8 horas
5. Cambiarse para ir a la escuela, 15 minutos

- A) 1, 5, 3, 2, 4      B) 3, 1, 5, 2, 4      C) 1, 3, 2, 5, 4      D) 2, 5, 1, 3, 4

10. Elige la opción que completa de manera correcta el siguiente texto.

En la Escuela Primaria Héroes de Chapultepec se realizó una competencia de atletismo, todos los alumnos salieron a las 9:15 am; Leonardo llegó a la meta a las 9:41 am, por lo que tardó \_\_\_\_ minutos, Silvia llegó a las 9:37 am, el tiempo utilizado fue \_\_\_\_ minutos y Armando llegó 9 minutos más tarde que Leonardo, su recorrido duró \_\_\_\_ minutos.

- A) 25 - 20 - 30      B) 26 - 20 - 31      C) 26 - 22 - 31      D) 27 - 22 - 30

### CIENCIAS NATURALES

1. Explica las medidas que se utilizan para prevenir lesiones en el aparato locomotor.

---

---

---

---

---

2. De acuerdo al lugar donde habitan, ¿cómo se clasifican los animales?

- A) Vivíparos u ovíparos
- B) Terrestres o acuáticos
- C) Carnívoros o herbívoros
- D) Vertebrados o invertebrados

3. Selecciona el inciso que contiene alimentos que recomienda el Plato del Bien Comer.

1. Naranja
2. Pescado
3. Frituras
4. Arroz
5. Tamal

A) 1, 4, 5

B) 1, 3, 4

C) 1, 2, 4

D) 1, 2, 3

4. Elige la opción que relaciona de manera correcta cada aparato con su función.

**Aparato**

**Función**

1. Digestivo

2. Circulatorio

3. Excretor

a) Elimina los desechos del cuerpo

b) Transporta los nutrientes a través de la sangre por todo el cuerpo humano

c) Introduce aire a los pulmones

d) Transforma los alimentos en nutrimentos para que el cuerpo pueda utilizarlos

A) 1c, 2d, 3b

B) 1d, 2b, 3a

C) 1a, 2c, 3d

D) 1b, 2a, 3c

5. Elige la opción que tiene animales nocturnos.



1.

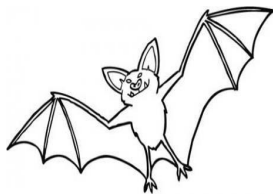

2.

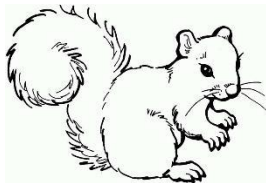

3.



4.

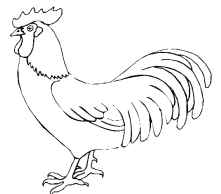

5.

A) 1, 2, 4

B) 2, 3, 4

C) 3, 4, 5

D) 4, 5, 1

### LA ENTIDAD DONDE VIVO

1. En el siguiente espacio elabora un croquis de tu casa a la escuela con elementos sociales y características físicas.

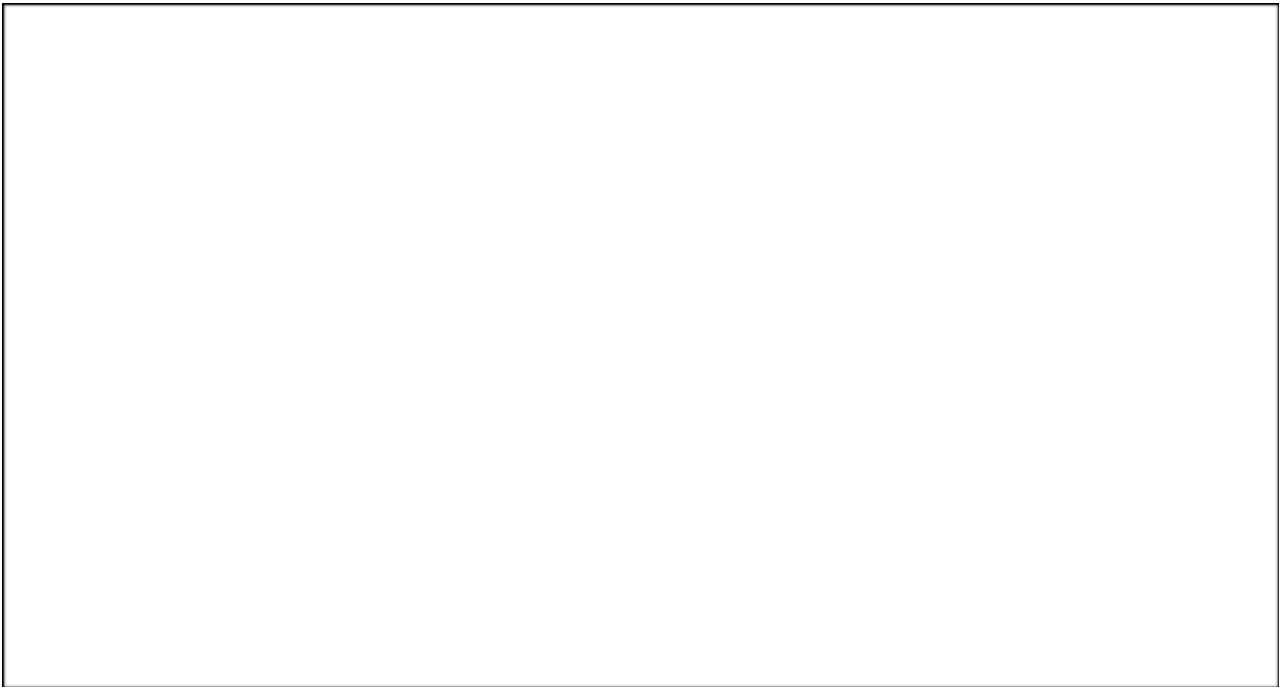

2. Es una de las tradiciones que da identidad a los mexicanos.

- A) Ir al cine
- B) Viajar en autobús
- C) Celebrar día de muertos
- D) Participar en una carrera

3. Elige la opción en la que se mencionan los juegos recreativos que se jugaban antes y que aún se practican.

1. Trompo
2. Jenga
3. Canicas
4. Fútbol
5. Pop it
6. Lotería

A) 1, 3, 4, 6

B) 2, 4, 5, 6

C) 3, 4, 5, 6

D) 4, 2, 5, 6

4. Elige la opción que relaciona correctamente las estaciones del año con sus características.

<b>Estación</b>	<b>Característica</b>
1. Primavera	a) Hace mucho frío, los días son más cortos y algunas plantas se secan
2. Verano	b) Disminuye el calor, llueve con menos frecuencia, las hojas de algunos árboles se amarillean y se caen
3. Otoño	c) Hace más calor, llueve mucho y las plantas crecen más rápido
4. Invierno	d) Aumenta la temperatura, los días son más largos y algunas plantas empiezan a florecer

A) 1a, 2b, 3c, 4d  
B) 1b, 2c, 3a, 4d  
**C) 1c, 2d, 3a, 4b**  
D) 1d, 2c, 3b, 4a

5. Selecciona la opción que indica el orden de los cambios en el paisaje, para construir una ciudad.



1.

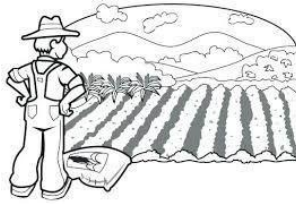

2.

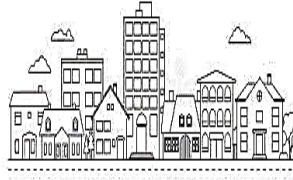

3.



4.

A) 1, 3, 2, 4

B) 2, 4, 1, 3

C) 3, 2, 4, 1

D) 4, 1, 3, 2

### FORMACIÓN CÍVICA ÉTICA

1. Escribe tres situaciones que impiden una vida digna.

---

---

---

2. Es la opción que tiene las palabras que completan correctamente el siguiente texto.

En el equipo de Lorena van a realizar una exposición sobre el cuidado del agua, todos tienen que \_\_\_\_\_ de acuerdo a sus \_\_\_\_\_, para lograr el objetivo.

A) opinar - tiempos

B) escuchar - valores

C) colaborar - capacidades

D) discutir - necesidades

3. Selecciona el inciso que indica las acciones que se deben realizar para resolver conflictos de manera pacífica.

1. Escucha con atención a otras personas

2. Tranquilizarte y hablar de manera calmada

3. Explicar de manera respetuosa lo que sientes

4. Invitar a un amigo para que te ayude a discutir

A) 1, 2, 4

B) 1, 3, 5

C) 2, 3, 5

D) 1, 2, 3

4. Elige la opción que relaciona correctamente cada tipo de autoridad con las acciones que realizan para lograr el bienestar de todos.

## **Autoridad**

## **Acción**

- |             |   |
|-------------|---|
| 1. Maestros | a) Nos brindan educación en las distintas áreas del conocimiento. |
|             | b) Organiza acciones para asegurar el bienestar de la población.  |
| 2. Gobierno | c) Nos enseñan a ser personas consideradas con los demás.         |
|             | d) Hace leyes para que vivamos en paz y seguros.                  |

A) 1ac, 2bd

B) 1cd, 2ab

C) 1ba, 2cd

D) 1ad, 2bc

5. Anita irá de paseo el fin de semana con su familia, ¿cuál es la mejor opción para elegir el lugar a dónde ir?

- A) Por votación
- B) Que elija Anita
- C) Que elijan los papás
- D) Platicar y llegar a un acuerdo