

Reportero de lo desconocido

A Contesta con tu familia: ¿qué especies de felinos conocen?



Lee la noticia y contesta.

Una especie poco conocida: el jaguarundi

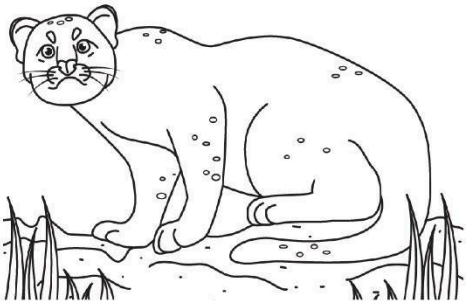

El jaguarundi, yaguarundí, puma yagouarundi, gato moro, leoncillo u onza, es un pequeño gato salvaje pariente del puma. Su nombre científico es Puma yagouarundi. Es un mamífero de talla pequeña, apenas más grande que un gato doméstico. Llega a pesar entre 3.5 y 9 kilogramos. Su pelaje es castaño rojizo, gris o pardo oscuro.

También es conocido como gato nutria, posee patas cortas, cuerpo alargado y orejas pequeñas. Su longitud oscila entre 53 y 77 cm. El jaguarundi se alimenta principalmente de pequeños mamíferos y aves, aunque también incluye hierbas en su dieta.

<https://www.mexicodesconocido.com.mx/jaguarundi-el-felino-que-a-nadie-le-importa.html>
Consultado el 07/junio/2021

Texto adaptado para fines didácticos MEAD.

¿Habías escuchado de este animal? _____

¿Qué nombres tiene? _____

¿Dónde habita? _____



Entrevista a tres personas sobre este tema y anota las respuestas en tu cuaderno. Apóyate en tu libro de Lengua Materna. Español, páginas 94 y 95. Puedes utilizar las siguientes preguntas.

¿Qué te gustaría saber de esta especie?

¿Qué podemos hacer para preservar estos animales?



Redacta en tu cuaderno los resultados generales de tus entrevistas.

Completo mis notas informativas del jaguarundi



Investiga y completa las fichas. Utiliza la noticia de la página 5 de este cuadernillo junto con tus entrevistas e investiga en otras fuentes.

Tienen actividad diurna y descansan durante la noche. Además, son solitarios, tímidos y desconfiados.

<https://www.mexicodesconocido.com.mx/jaguarundi-el-felino-que-a-nadie-le-importa.html>
Consultado el 08/junio/2021

Alimentación:

<https://www.mexicodesconocido.com.mx/jaguarundi-el-felino-que-a-nadie-le-importa.html>
Consultado el _____

Características de la especie:

<https://www.mexicodesconocido.com.mx/jaguarundi-el-felino-que-a-nadie-le-importa.html>
Consultado el _____

Reproducción:

<https://www.mexicodesconocido.com.mx/jaguarundi-el-felino-que-a-nadie-le-importa.html>
Consultado el _____

La comunidad científica no sabe si la población es estable o está disminuyendo. Gracias a su color marrón, rojizo o plateado, el yaguarundi ha escapado de la devastación que han sufrido otras poblaciones de felinos manchados, codiciados por el comercio de pieles. Aunque su caza es poco común, ocurre localmente y puede aumentar al desaparecer otros depredadores del panorama.

<https://es.mongabay.com/2016/07/el-misterioso-yaguarundi/>
Consultado el 08/junio/2021

✓**X** Revisa y corrige tus notas. Utilízalas para exponer a tu familia sobre esta especie. Apóyate en tu libro de Lengua Materna. Español, páginas 98-100.

A Arma un cartel con información que te ayude a explicar el animal que investigaste para tu exposición. Utiliza dibujos y cuida tu ortografía.

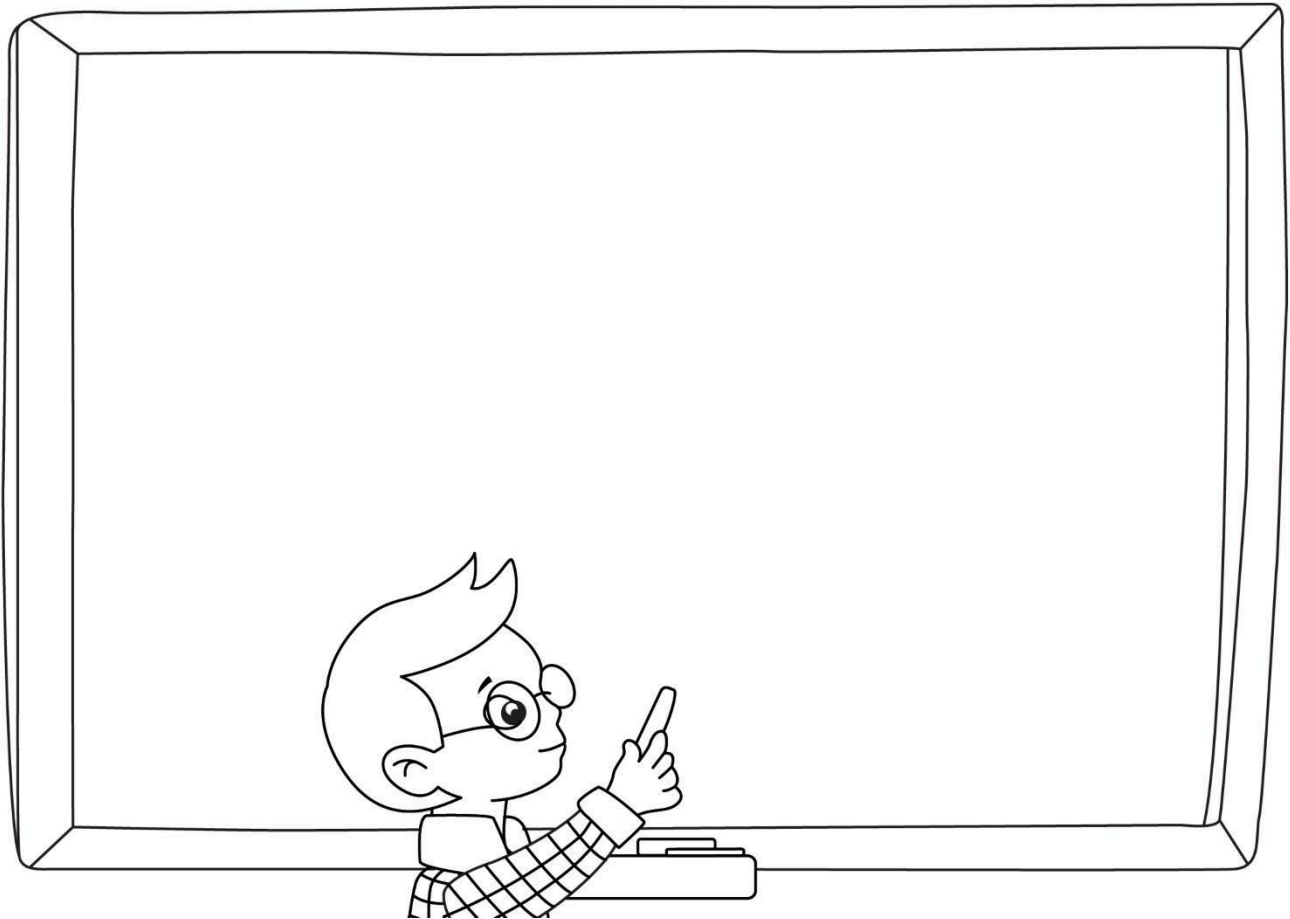

 Presenta tu exposición a un adulto. Encuentra recomendaciones en tu libro de Lengua Materna. Español, páginas 104 y 105.

 Pide que te evalúen con la siguiente tabla, colorea tus resultados.

Exposición oral	Lo hago muy bien	Estoy aprendiendo	Tengo que mejorar
Habla	Pronuncio bien y se entiende lo que digo perfectamente.	Pronuncio bien, pero no se entiende todo lo que digo.	No pronuncio bien por lo que no se entiende cuando hablo.
Volumen de voz	El volumen es adecuado.	Hablo un poco alto o un poco bajo y no me escuchan bien.	Hablo muy alto y molestan mis gritos o muy bajo y apenas me escuchan.
Postura	Mi postura es adecuada, y miro a todos mientras hablo.	Miro sólo de vez en cuando al público o me muevo constantemente.	Hablo sin mirar al público.
Contenido	El contenido de mi trabajo me ayuda a explicar el tema de forma ordenada.	Casi no entiendo lo que dice el contenido de mi trabajo y no me ayuda a explicar.	No entiendo el contenido de mi trabajo y no sé explicarlo.

+
x
= **Resuelve los problemas.**

1. ¿Cuántas manzana hay en la segunda canasta?



45



Total
68

2. ¿Cuántas papas hay en total en los dos costales?

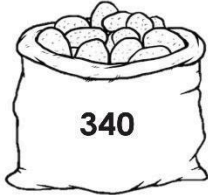

340

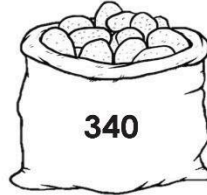

340

Total

3. ¿Cuántos kilogramos de arroz hay en el primer saco?



255

Total
389

4. ¿Cuánto crees que costó cada pastel?

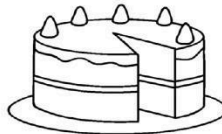
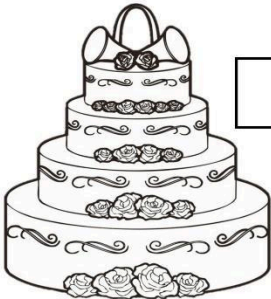

Total
970

x **✓** **Une con una línea de color diferente cada operación con su resultado. (No se vale cruzar líneas)**

1000

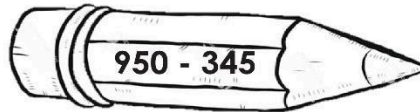

500

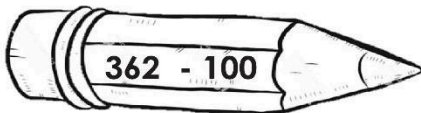

462



605

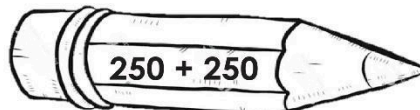

262

¡Vamos a recolectar naranjas!



Suma el total de naranjas que hay, empieza por la canasta y sigue el camino de árboles. Anota los resultados en los rectángulos.

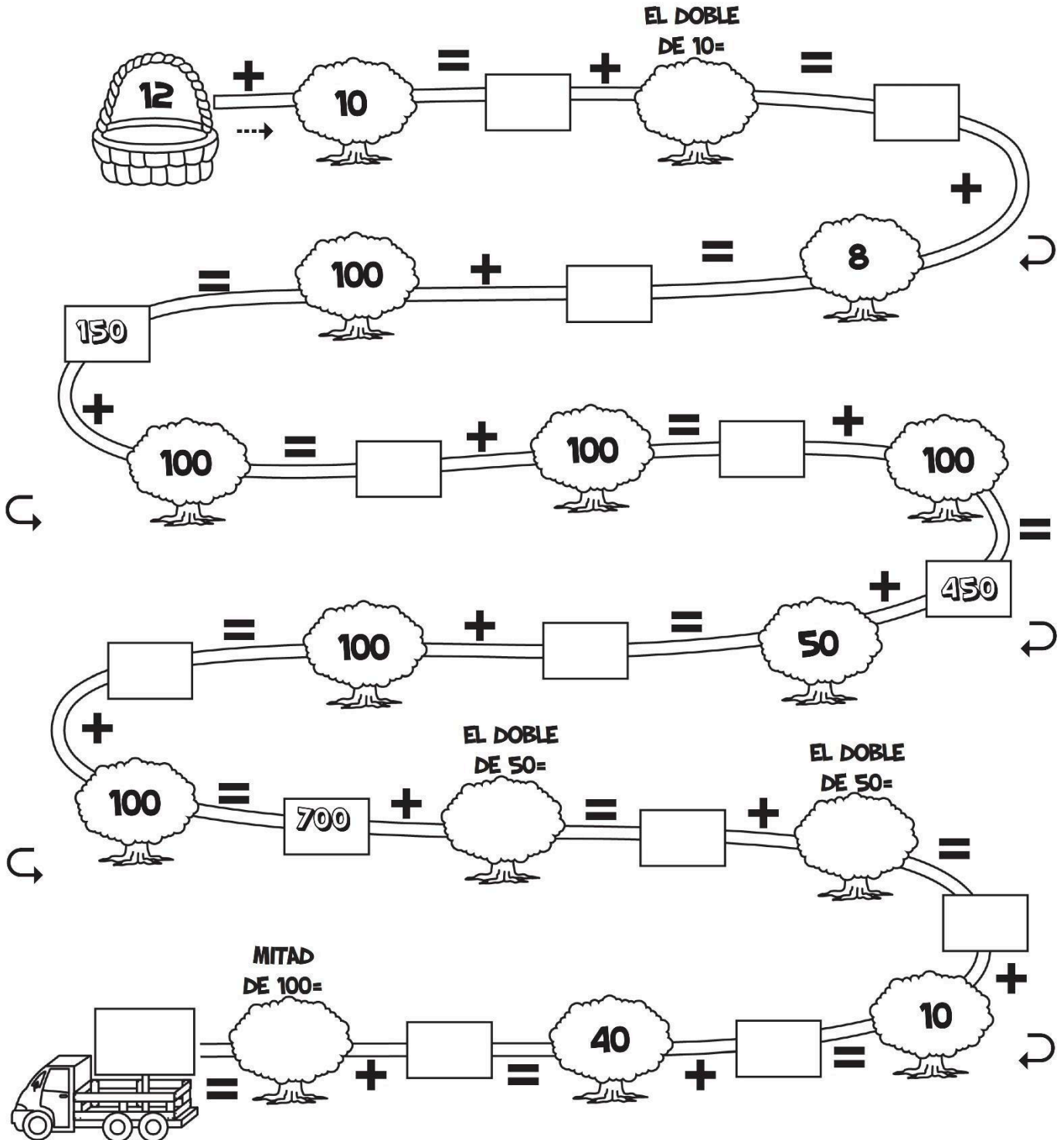

¡Viva México!

A Describe una tradición mexicana que sea de tu agrado. Apóyate en tu libro de Conocimiento del Medio páginas 82 a la 89.

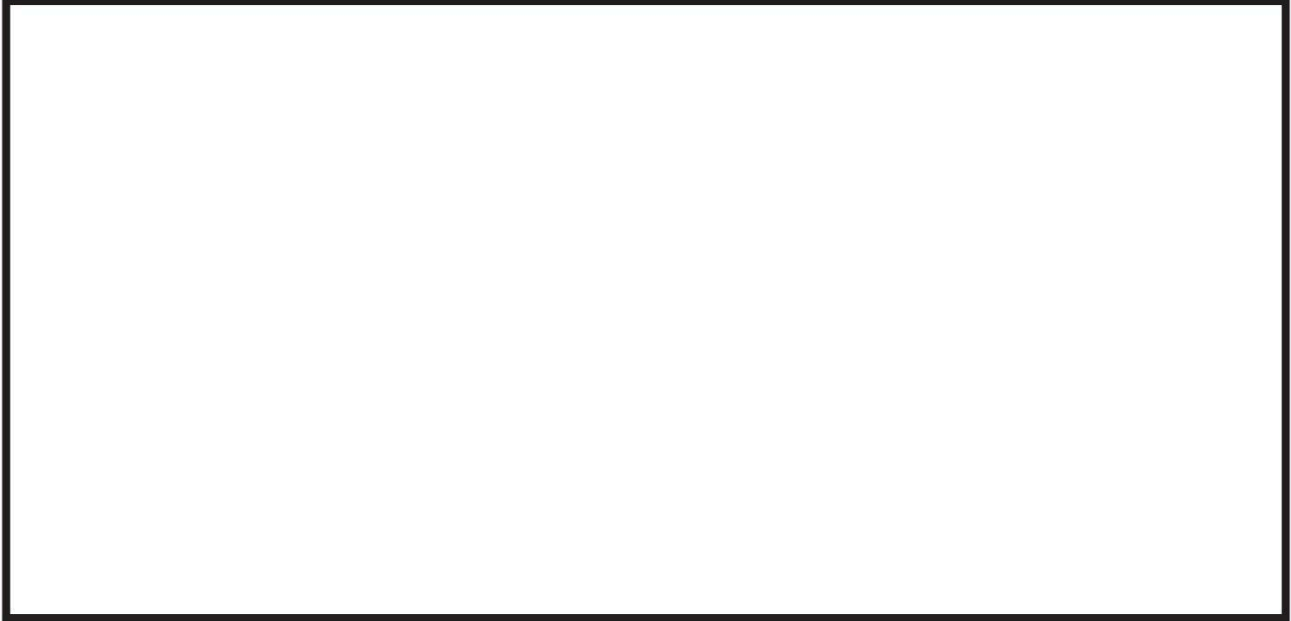

8 Colorea los dibujos y anota a qué estación del año representa.

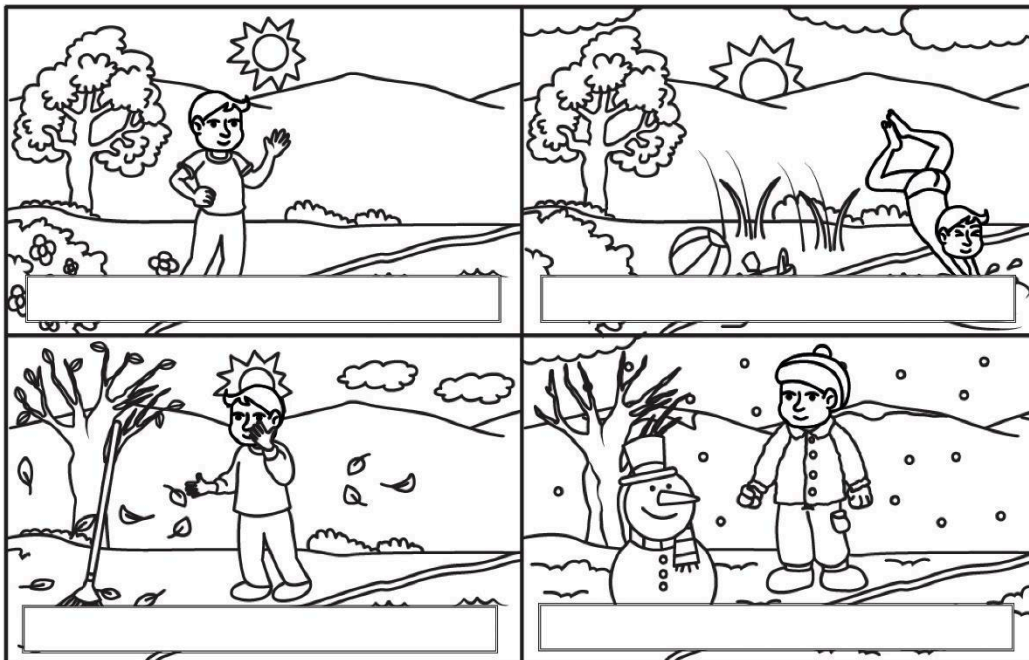

VISITA:

<https://materialeducativo.org/>

&

<https://materialeseducativos.m>

X