



NINJA oodi

OL650EU

ИНСТРУКЦИИ

SmartLid
Мултикукър

АНГЛИЙСКИ

Илюстрациите може да се различават от действителния продукт.

F
K
C
B
F
S
©



SharkNinja Europe Limited, 3150
Century Way,
Thorpe Park,
Лийдс,
LS15 8ZB, Обединено кралство
ninjakitchen.eu

SharkNinja Germany GmbH, c/o Regus
Management GmbH,
Excellent Business Center 10.+11. Stock,
Westhafenplatz 1,
60327 Франкфурт на Майн, Германия
ninjakitchen.eu

OL650EU_IB_MP_210910_MV1

БЛАГОДАРИМ ВИ

че закупихте мултикукъра Ninja® Foodi® SmartLid



PS: 40 kPa

от неконтролирано изхвърляне на отпадъци, рециклирайте този уред отговорно, за да насърчите устойчивото повторно използване на материални източници. За да върнете използвания уред, моля, използвайте системите за връщане и събиране или се свържете с търговеца на дребно, където е закупен този продукт. Той може да вземе този продукт за екологосъобразно безопасно рециклиране.

57 | ninjakitchen.eu



РЕГИСТРИРАЙТЕ ВАШАТА ПОКУПКА

ninjakitchen.eu



Сканирайте QR кода с помощта на мобилно устройство

ЗАПИШЕТЕ ТАЗИ ИНФОРМАЦИЯ

Номер на модел: _____

Сериен номер _____

Дата на покупка: _____

(Пазете касовия бон)

Запазване на покупката: _____

ТЕХНИЧЕСКИ ХАРАКТЕРИСТИКИ

Напрежение: 230V~, 50Hz

Мощност: 1760W

Мащаб: 7.5L

Група течности: 2

ПОЛЕЗЕН СЪВЕТ: Можете да намерите модела и серийните номера на етикета на QR кода на гърба на устройството до захранващия кабел.

Тази маркировка показва, че този продукт не трябва да се изхвърля с други битови отпадъци. За да се предотврати възможно увреждане на околната среда или човешкото здраве



СЪДЪРЖАНИЕ

Важни предпазни мерки	59
Части и принадлежности	63
Указания за сглобяване на принадлежностите	65
Използване на плъзгача SmartLid 65	
Работа с контролния панел	66
Функции за готвене	66
Експлоатационни бутони	66
Преди първа употреба	67
Монтиране на колектора за конденз	67
Сваляне и монтиране отново на капачката против запушване	67
Използване на мултикукъра	68
Използване на функциите за готвене под налягане	68
Воден тест: Преди стартиране на готвене под налягане	68
Естествено освобождаване на налягането спрямо бързо освобождаване на налягането	69
Поставяне под налягане	69

Използване на функцията за готвене под налягане	69
Използване на функциите на режима Combi-Steam	71
Ястия на пара	71
Пържене на пара	
Печене на пара	72
Използване на функциите Air Fry/Cooker	73
Пържене с горещ въздух	73
Грил	74
Запичане	75
Дехидратиране	75
Задушаване/сотиране	76
Пара	77
Бавно готвене	77
Кисело мляко	78
Почистване и поддръжка	79
Почистване: Миене в съдомиялна машина и на ръка	79
Сваляне и поставяне отново на силиконовия пръстен	79
Почистване на капака	80
Ръководство за отстраняване на неизправности	81
Практически съвети	82
Регистрация на продукта	83

ВАЖНИ ПРЕДПАЗНИ МЕРКИ

САМО ЗА БИТОВА УПОТРЕБА — ПРЕДИ УПОТРЕБА ПРОЧЕТЕТЕ ВСИЧКИ ИНСТРУКЦИИ

⚠ ВНИМАНИЕ

- 1 За да премахнете опасността от задавяне за малки деца, изхвърлете всички опаковъчни материали веднага след разпаковането.
- 2 Този уред може да се използва от лица с намалени физически, сензорни или умствени способности или липса на опит и знания, под наблюдение или инструкции относно безопасното използване на уреда и разбиране на свръзните опасности.
- 3 **НЕ** поставяйте уреда върху горещи повърхности включително на или близо до гореща газова или електрическа горелка или в загрятя фурна.
- 4 Когато използвате този уред, осигурете поне 15 см (6 инча) пространство над и от всички страни за циркулация на въздуха.
- 5 Пазете уреда и кабела му далеч от деца. **НЕ** позволявайте на деца да си играят с уреда или да го използват. При употреба в присъствието на деца се изисква постоянно наблюдение.
- 6 Пръските от храна могат да причинят тежки изгаряния. **НЕ** позволявайте на кабела да виси над ръбове на маси или плотове.
- 7 **НЕ** използвайте уреда без поставен съд за готвене.
- 8 **НИКОГА НЕ** свързвайте този уред към външен таймер или отделна система за дистанционно управление.
- 9 Преди да поставите подвижен съд за готвене в основата на уреда за готвене, уверете се, че съда и основата на уреда за готвене са чисти и сухи, като ги избършете с мека кърпа.
- 10 Когато подвижният съд за готвене е празен, **НЕ** го нагрявайте за повече от 10 минути. Това може да повреди повърхността за готвене.
- 11 **НЕ** използвайте този уред за пържене като фритюрник.
- 12 **НЕ** покривайте клапаните за налягане.
- 13 **НЕ** сотирайте или не пържете с олио, докато
14 Трябва да се внимава при пържене на месо и сотиране. Дръжте ръцете и лицето си далеч от подвижния съд за готвене, особено когато добавяте нови съставки, тъй като горещото олио може да пръсне.
15 Този уред е само за битова употреба. Този уред **ДА НЕ СЕ** използва за цели, различни от предназначението му **ДА НЕ СЕ** използва в движещи се превозни средства или плавателни съдове. **ДА НЕ СЕ** използва на открито. Неправилната употреба може да причини наранявания.
16 Предназначен само за използване на работен плот. Уверете се, че повърхността е равна, чиста и суха. **НЕ** поставяйте уреда близо до ръба на плота по време на работа. **НЕ** поставяйте уреда върху електрическа печка.
17 **НЕ** използвайте уреда при повреда на захранващия кабел или щепсела. Редовно проверявайте уреда и захранващия кабел. Ако уредът е неизправен или е повреден по някакъв начин, незабавно спрете употребата и се обадете в отдела за Обслужване на клиенти.
18 **ВИНАГИ** се уверявайте, че уредът е правилно сглобен преди употреба.
19 Преди употреба, **ВИНАГИ** проверявайте клапана за изпускане на налягането и червения полплавъчен клапан за запушване или задръстване и ги почиствайте, ако е необходимо. Храни като ябълков сос, червени боровинки, перлен ечемик, овесени ядки или други зърнени култури, грах, юфка, макарони, ревен или спагети могат да се разпенват, да образуват пяна и разпръскват при приготвяне под налягане, запушвайки клапата за освобождаване на налягането. Тези и подобни разширяващи се храни (като сушени зеленчуци, боб, зърнени храни и ориз) не трябва да се приготвят в тенджерата под налягане, освен когато се следва рецепта на Ninja® Foodi®.
20 При готвене под налягане храни, които се разширяват (като например сушени зеленчуци, боб, зърнени храни, ориз и др.) **НЕ** пълнете тенджерата повече от половината или както е показано в рецептата на Ninja® Foodi®.
21 **НЕ** покривайте горния вентилационен отвор за всмукване на въздух или задния вентилационен отвор за изпускане на въздух, докато капакът е затворен. Това няма да позволи равномерно готвене и може да повреди устройството или да го прегрее.
22 За да предотвратите риска от експлозия и нараняване, използвайте само силиконов пръстен Foodi® SmartLid Multicooker. Уверете се, че е поставен силиконов пръстен и капакът е правилно затворен преди работа. **ДА НЕ СЕ** използва при разкъсана или повредена опаковка Сменете силиконовия пръстен преди употреба.
23 **НЕ** използвайте приставки за принадлежности, които не се препоръчват или продават от SharkNinja. **НЕ** поставяйте принадлежности в микровълнова печка, тостер, конвекторна фурна или конвенционна фурна или върху керамичен плот, електрически котлон, газова горелка или външна скара. Използването на принадлежности за аксесоари, които не се препоръчват от SharkNinja, може да причини пожар, токов удар или наранявания.
24 **ВИНАГИ** спазвайте максималното и минималното количество течност, както е посочено в инструкциите и рецептите.
25 За да избегнете възможни щети от парата, поставяйте уреда далеч от стени и шкафове по време на употреба.
26 **НЕКОГА НЕ** използвайте настройката БАВНО ГОТВЕНЕ без наличието на храна или течност в подвижния съд за готвене.
27 По време на готвене уредът **НЕ ТРЯБВА ДА** се мърда. Премествайте уреда само с плъзгач в положение PRESSURE (Налягане), за да не се отвори капакът по невнимание.
28 Не допускайте контакт на храна с нагревателни елементи. **НЕ** преплътайте и не превишавайте максималното ниво на напълване на съда и кошницата или плочата за готвене и приготвяне на ястия. Преплъването може да причини нараняване или материални щети или да повлияе на безопасното използване на уреда.
29 **НЕ** използвайте този уред за моментално готвене на ориз.
30 Напреженията на контакта за захранване от мрежата могат да варират, което влияе на производителността на Вашия продукт. За да предотвратите възможно заболяване, използвайте термометър, за да проверите дали храната Ви е приготвена до препоръчителните температури.
31 Ако уредът отделя черен дим, незабавно извадете щепсела от мрежата и изчакайте дименето да спре, преди да извадите съда за готвене и кошницата Cook & Crisp или плочата.
32 **НЕ** докосвайте горещи повърхности Повърхностите на уреда са горещи по време на и след работа. За да предотвратите изгаряния или нараняване, **ВИНАГИ** носете защитни ръкохватки или изолирани ръкавици за фурна и използвайте наличните дръжки и копчета.
33 При преместване на уред, съдържащ горещо олио или други горещи течности, и/или ако уреда за готвене е под налягане, трябва да се проявява изключителна предпазливост. Неправилната употреба, включително преместването на уреда за готвене, може да доведе до телесни наранявания, например сериозни изгаряния. Когато използвате този уред за готвене под налягане, уверете се, че капакът е правилно затворен и заключен на място преди употреба. При готвене под налягане храните са подложени на изключително високо налягане. Неспазването на всички инструкции за правилна употреба на продукта може да доведе до непреднамерен контакт с горещи храни или течности, които са били подложени на налягане, което може да доведе до сериозни изгаряния.
34 Когато уредът работи, през изпускателния отвор се отделя гореща пара. Поставете уреда така, че клапанът да не е насочен към захранващия кабел, контакти или други уреди за Дръжте ръцете и лицето си на безопасно разстояние от отдушника.

готвене под налягане.

ЗАПАЗЕТЕ ТЕЗИ

ИНСТРУКЦИИ

ВАЖНИ ПРЕДПАЗНИ МЕРКИ

САМО ЗА БИТОВА УПОТРЕБА — ПРЕДИ УПОТРЕБА ПРОЧЕТЕТЕ ВСИЧКИ ИНСТРУКЦИИ

- 35 **НЕ** подправяйте, разглобявайте или отстранявайте по друг начин червения поплавъчен клапан или модула за освобождаване на налягането.
- 36 **НЕ** се опитвайте да отворите капака по време на или след готвене под налягане, докато цялото вътрешно налягане не се освободи през клапана за изпускане на налягане и уредът леко се охлади. Отворете незабавно капака, за да избегнете повторно повишаване на налягането във вътрешния съд.
- 37 Когато използвате настройката за бавно готвене, **ВИНАГИ** дръжте капака затворен.
- 38 Ако капакът не се отвори, това означава, че уредът все още е под налягане. Всяко остатъчно налягане може да бъде опасно. Оставете уреда да освободи налягането по естествен път или натиснете бутона за освобождаване на парата, за да освободите парата. Избягвайте контакт с освобождаващата се пара, за да избегнете изгаряния или наранявания. Когато парата се освободи, контролният панел ще покаже OPN LID (отворете капака), което означава, че капакът може да се отвори. Ако парата не се освободи, когато клапанът за освобождаване на налягането се премести в положение за обезвъздушаване, изключете уреда от стената и оставете уреда да освободи налягането по естествен път.
- 39 Възможно е да се получат сериозни изгаряния от парата и горещите храни във вътрешния съд. **ВИНАГИ** дръжте ръцете, лицето и другите части на тялото далеч от клапана за освобождаване на налягане преди или по време на освобождаването на налягането и когато отворите капака на уреда под налягане след готвене.
- 40 Съдът за готвене, кошницата Cook & Crisp или плочата и решетката с две лица стават изключително горещи по време на процеса на готвене. Избягвайте гореща пара и въздух, докато изваждате тенджерата за готвене и кошницата Cook & Crisp или плочата от уреда, и **ВИНАГИ** я поставяйте на топлоустойчива повърхност след сваляне. **НЕ** докосвайте аксесоари по време на или непосредствено след готвене.
- 41 Вдигайте капака **САМО** с помощта на дръжката в предната част на уреда. **НЕ** вдигайте капака от страничната част, тъй като ще се освободи опарена пара.
- 42 Подвижният съд за готвене може да бъде изключително тежък, когато е пълен със **СЪСТАВКИ**. Трябва да се внимава при повдигане на съда от основата на уреда за готвене.
- 43 **НЕ** докосвайте аксесоарите, включително сондата (ако е включена в модела), по време на готвене или непосредствено след него, тъй като те стават изключително горещи по време на процеса на готвене. За да не бъдат причинени изгаряния или наранявания **ВИНАГИ** внимавайте при работа с izdelieto. Използвайте дълъг прибор и топлоустойчиви ръкохватки или изолирани ръкавици за фурна.
- 44 Почистването и потребителската поддръжка не трябва да се извършват от деца.
- 45 Оставете да се охлади преди почистване, разглобяване, поставяне или сваляне на части и за съхранение.
- 46 За да изключите уреда, го изключете, след което извадете щепсела от контакта, когато не го използвате и преди почистване.
- 47 **НЕ** почиствайте с метални абразивни изделия за почистване. Парченца могат да се отчупят от подложката и да докоснат електрически части, създавайки риск от токов удар.
- 48 Вж. раздела Почистване и поддръжка за редовна поддръжка на уреда.
- 49 **НИКОГА** не поставяйте основата на уреда за готвене, цифровата сонда за готвене или капачката на сондата в съдомиялна машина или не ги потапяйте във вода или друга течност.



Показва, че трябва да прочетете и прегледате инструкциите, информацията относно работата и употребата на продукта.



Показва наличието на опасност, която може да причини значителни материални щети, ако предупреждението, включено в инструкциите, е игнорирано.



Избягвайте контакт с гореща повърхност. Винаги използвайте ръцете, за да избегнете изгаряния.



Само за употреба на закрито и в битови условия.

ЗАПАЗЕТЕ ТЕЗИ ИНСТРУКЦИИ

ЧАСТИ И ПРИНАДЛЕЖНОСТИ

Включени аксесоари

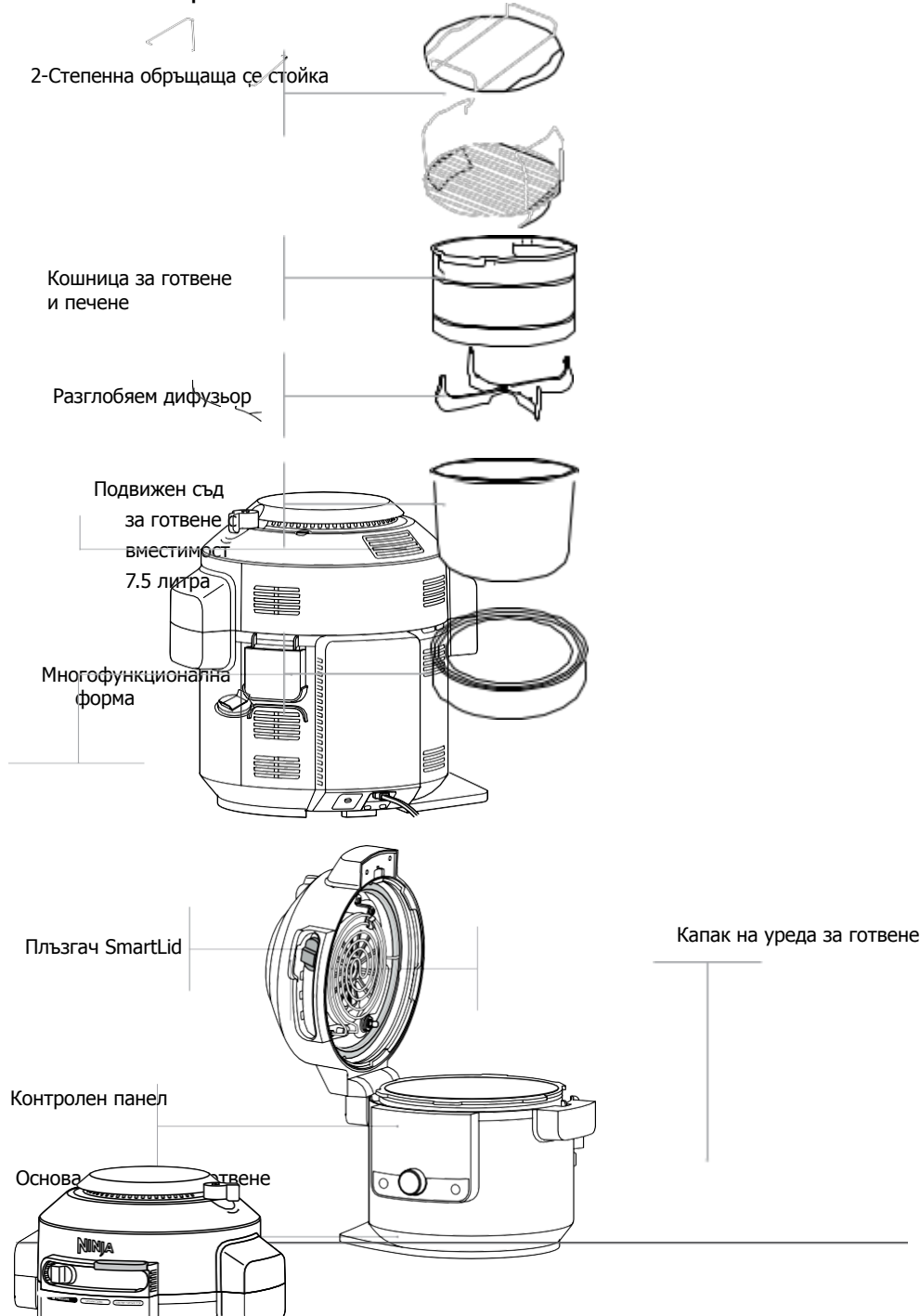

Капак на уреда

Капачка против запушване



ЗАБЕЛЕЖКА: В този продукт може да се използва само силиконов пръстен, специфичен за многофункционалните готварски печки SmartLid. Не могат да се използват други силиконови пръстени за многофункционални готварски печки или конкурентни пръстени.

Силиконо в пръстен

Отвор за изпускане на въздух

Клапан за освобождаване на налягането
Отдушник и уплътнение

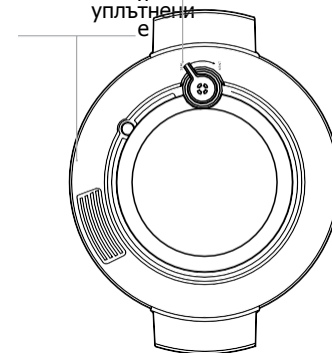

Дръжка на капачката

Колектор на конденз

За да поръчате допълнителни части и аксесоари посетете ninjakitchen.eu

УКАЗАНИЯ ЗА СГЛОБЯВАНЕ НА ПРИНАДЛЕЖНОСТИТЕ

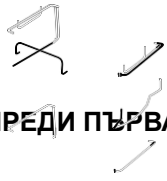

ПРЕДИ ПЪРВАТА УПОТРЕБА

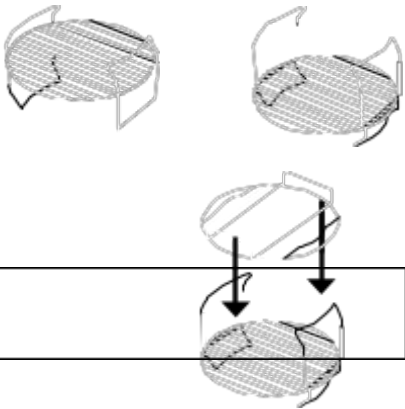

РАБОТА С КОНТРОЛНИЯ ПАНЕЛ

ИЗПОЛЗВАНЕ НА ФУНКЦИИ ЗА ГОТВЕНЕ ПОД НАЛЯГАНЕ

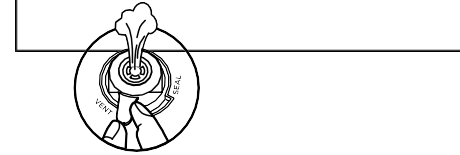
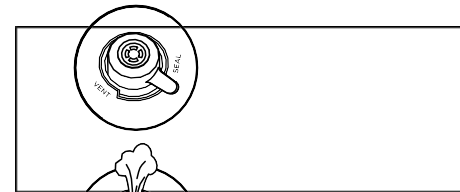

КОШНИЦА ЗА ГОТВЕНЕ И ПЪРЖЕНЕ

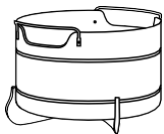

- 1 За да извадите дифузъора за почистване, издърпайте двете ребра на дифузера от жлеба на кошницата, след което дръпнете здраво надолу.

БЕЛЕЖКА: Дифузърът помага за въздушния поток и винаги трябва да се монтира на кошницата преди употреба.

- 2 За да поставите кошницата Cook & Crisp, поставете кошницата върху дифузера и натиснете здраво.

ДВУСТЕПЕННА ОБРЪЩАЕМА РЕШЕТКА

По-висока позиция По-ниска позиция

Печете на грил пиле, пържола, риба и др.

Зеленчуци на пара.

2-степенна сглобка Увеличете капацитета на готвене, като готвите и на двете нива.

- 1 С обръщаемата решетка в долно положение (показано по-горе) я поставете в съда за готвене. След това поставете съставките върху долния слой.
- 2 Ако се нуждаете от допълнителен слой, добавете горната решетка, като я плъзнете върху дръжките на долната решетка, както е показано по-горе. Поставете останалите съставки върху горния слой.

ИЗПОЛЗВАНЕ НА ПЛЪЗГАЧА SMARTLID

Плъзгачът Ви позволява да превключвате между режимите на готвене и уведомява капака коя функция използвате.

- Налягане
- Режим за комбинирано готвене на пара
- Пържене с горещ въздух/Готвене

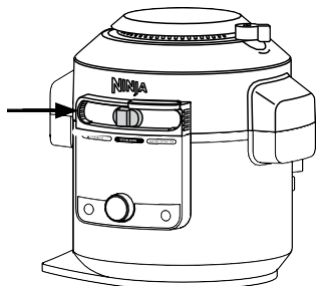

КАК ДА ОТВАРЯТЕ И ЗАТВАРЯТЕ КАПАКА

Използвайте дръжката, която се намира над плъзгача, за да отворите и затворите капака по всяко време.

Можете да отворите и затворите капака, когато плъзгачът е в положение COMBI-STEAM mode (Режим на комбинирана пара) и AIR FRY/COOKER (пържене/готвене на въздух). Когато плъзгачът е в положение PRESSURE, капакът не може да се отвори. Ако в уреда няма налягане, преместете плъзгача в положение COMBI-STEAM или AIR FRY/COOKER, за да отворите капака.

БЕЛЕЖКА: Капакът под налягане няма да се отключи, докато уредът не бъде напълно освободен от налягане. Интелигентният плъзгач няма да се плъзне надясно, докато уредът не бъде напълно освободен от налягане. Уредът ще покаже „OPN LID“, когато няма налягане.

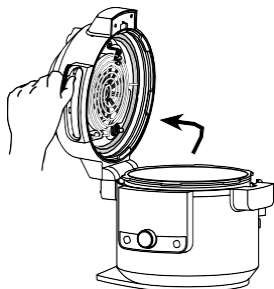

ЕКСПЛОАТАЦИОННИ БУТОНИ

ПЛЪЗГАЧ НА SMARTLID: Когато премествате плъзгача, наличните функции за всеки режим ще светнат.

КОПЧЕ: След като изберете режим, използвайте копчето, за да превъртите наличните функции, докато желаната от вас функция се освети.

СТРЕЛКИ НАЛЯВО: Натиснете ги, за да изберете температура на готвене.

Използвайте стрелките наляво за задаване на вътрешния резултат, когато използвате бутоните PRESET и MANUAL.

СТРЕЛКИ НАДЯСНО: Натиснете ги, за да изберете време за готвене. Използвайте тези стрелки, за да настроите храната

Бутон СТАРТ/СТОП: Натиснете, за да започнете готвенето. Натискането на бутона, докато уредът готви, ще спре текущата функция за готвене.

(ЗАХРАНВАНЕ): Бутонът за захранване изключва уреда и спира всички режими на готвене.

ти
я с
на
ти
ск
ан
ет
о
на
ед
ин
бу
то
н.
**П
Ъ
Р
Ж
ЕН**
**Н
А
П
АР**
А:
Хр
уп
ка
ви
зе
ле
нч
уц
и
и
бе
лт
ъч
ин
и с
ма
лк
о
ил
и
ни
ка
кв
о
ма
сл
о.
**ПЕ
ЧЕ
НЕ**
**Н
А
П
АР**
А:
Пе
че
те
пу
хк
ав
и

ТО
РТ
И
И
СЛ
АД
КИ
ШИ

· П
Ъ
Р
Ж
ЕН
Е
Н
А
ГО
РЕ
Щ
В
Ъ
ЗД
УХ
:

Пр
ид
ай
те
на
хр
ан
ат
а
хр
уп
ка
во
ст
с
ма
лк
о
ил
и
ни
ка
кв
а
ма
зн
ин
а.
ГР
И
Л:
Из
по
лз
ва
йт
е
ви
со
ка
те
МП

ер
ат
ур
а,
за
да
ка
ра
ме
ли
зи
ра
те
и
пр
ид
ад
ет
е
ка
фя
в
цв
ят
на
хр
ан
ат
а
си.
ЗА
П
И
Ч
А
НЕ
:
Из
по
лз
ва
йт
е
ур
ед
а
ка
то
фу
рн
а
за
пе
че
ни
ла
ко
мс
тв
а и
др
.
ДЕ
ХИ
ДР
АТ
ИР

А
НЕ
:
Де
хи
др
ат
ир
ай
те
ме
са,
пл
од
ов
е и
зе
ле
нч
уц
и
за
зд
ра
во
сл
ов
ни
за
ку
ск
и.
ЗА
ДУ
Ш
А
ВА
НЕ
/С
ОТ
ИР
А
НЕ
:
Из
по
лз
ва
йт
е
ур
ед
а
ка
то
пл
от
за
пе
че
не
на
ме
со,
со
ти
ра

не
на
зе
ле
нч
уц
и,
за
ду
ша
ва
не
на
со
со
ве
и
др
уг
и.
П
АР
А:
Вн
им
ат
ел
но
пр
иг
от
вя
йт
е
де
ли
ка
тн
и
хр
ан
и
пр
и
ви
со
ка
те
мп
ер
ат
ур
а.
БА
В
Н
О
ГО
ТВ
ЕН
Е:
Го
тв
ет
е
хр
ан

ат
а
си
на
по
-н
ис
ка
те
мп
ер
ат
ур
а
за
по
-д
ъл
ги
пе
ри
од
и
от
вр
ем
е.
КИ
СЕ
Л
О
Л
ЯК
О:
Па
ст
ьо
ри
зи
ра
йт
е и
фе
рм
ен
ти
ра
йт
е
мл
як
о
за
кр
ем
оо
бр
аз
но
до
ма
шн
о
ки
се
ло

мл
як
о.
П
О
ДГ
РЯ
ВА
НЕ
:
Ко
гат
о
из
по
лз
ва
те
па
ра,
ба
вн
о
го
тв
ен
е и
на
ля
га
не,
ур
ед
ът
ще
пр
ев
кл
юч
и
на
КЕ
ЕР
W
AR
M
в
кр
ая
на
ци
къ
ла.
На
ти
сн
ет
е
бу
то
на
КЕ
ЕР
W
AR
M

сл
ед
ст
ар
ти
ра
не
на
фу
нк
ци
ят
а,
за
да
де
ак
ти
ви
ра
те
то
зи
ав
то
ма
ти
че
н
пр
ех
од.

**БЕ
ЛЕ
Ж
КА**
:
Пр
и
ра
бо
та
в
пр
од
ъл
же
ни
е
на
1
ча
с
ил
и
по
-м
ал
ко,
ча
со
вн
ик
ът

ще
от
бр
оя
ва
об
ра
тн
о
по
ми
ну
ти
и
се
ку
нд
и.
Пр
и
ра
бо
та
за
по
ве
че
от
1
ча
с,
ча
со
вн
ик
ът
ще
от
бр
оя
ва
са
мо
с
ми
ну
ти.
Та
зи
фу
нк
ци
я
ще
се
из
кл
юч
и
сл
ед
12
ча
са.



Отстранете и изхвърлете всички опаковъчни материали, стикери и тиксо от уреда.

Обърнете специално внимание на инструкциите за експлоатация, предупреждения и важни предпазни мерки, за да избегнете наранявания или материални щети.

Измийте силиконовия пръстен, подвижния съд за готвене, многофункционалната кутия, кошницата Cook & Crisp, обръщачната стойка и събирателя на конденза в топла сапунена вода, след което изплакнете и подсушете добре. **НИКОГА** не почиствайте основата на уреда за готвене в съдомиялна машина.

Силиконовият пръстен е двулицев и може да се поставя в двете посоки. Поставете силиконовия пръстен около външния ръб на жлеба за силиконовия пръстен от долната страна на капака. Уверете се, че е добре поставен и лежи равно под жлеба за силиконовия пръстен.

Използвайте прибори с дълги ръце и защитни горещи подложки или изолирани ръкавици за фурна, когато изваждате храни.

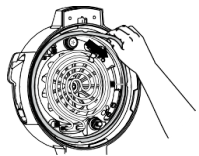

ИНСТАЛИРАНЕ НА КОНДЕНЗАЦИОНЕН КОЛЕКТОР

За да инсталирате колектора, плъзнете го в гнездото на основата на уреда за готвене. Издърпайте го, за да го извадите за ръчно измиване след всяка употреба.

БЕЛЕЖКА: Не забравяйте да изпразните излишната вода, събрана в колектора за конденз, след готвене.

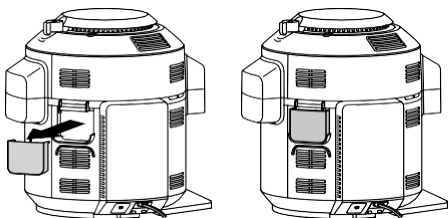

СВАЛЯНЕ И ПОСТАВЯНЕ ОБРАТНО НА КАПАЧКАТА ПРОТИВ ЗАПУШВАНЕ

Капачката против запушване предпазва вътрешния клапан на капака за готвене под налягане от запушване и предпазва потребителите от потенциални пръски от храна. Трябва да се почиства след всяка употреба с четка за почистване.

За да я свалите, задръжте капачката против запушване между палеца и свития показалец, след което завъртете китката си по посока на часовниковата стрелка. За да го поставите отново, го сложете на място и натиснете надолу. Уверете се, че капачката против запушване е в правилната позиция, преди да използвате уреда.

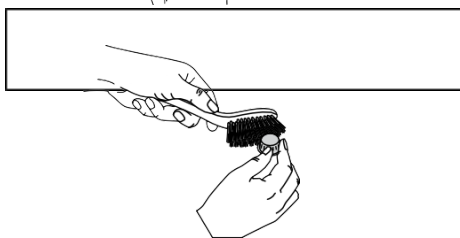

БЕЛЕЖКА: Всеки път преди употреба проверявайте дали силиконовият пръстен е добре поставен в жлеба му и капачката против запушване е монтирана правилно на клапана за освобождаване на налягането.

4 Устройството ще премине по подразбиране към високо (Hi) налягане. Използвайте стрелката надясно надолу, за да настроите времето на 2 минути. Натиснете СТАРТ/СТОП, за да започнете.



5 На дисплея ще се появи надпис „PrE“ и индикатор за хода, показващ, че устройството изгражда налягане. Когато устройството е подложено на пълно налягане, таймерът ще започне да отброява.



БЕЛЕЖКА: Времето за достигане на налягането ще варира в зависимост от количеството и температурата на съставките, както и от избраното ниво на налягане.

6 Когато времето за готвене достигне нула, уредът ще издаде звуков сигнал и ще покаже „End“ (Край), преди автоматично бързо да освободи парата под налягане. Ще прозвучи предупредителен сигнал, който показва, че клапанът за освобождаване на налягането скоро ще се отвори. Когато клапанът за освобождаване на налягането се отвори, от него ще излезе пара. Щом уредът покаже „OPN Lid“, преместете плъзгача надясно, за да отключите капака. След това отворете капака.



БЕЛЕЖКА: Уредът ще премине в режим KEEP WARM и нагревателният елемент ще остане включен.

Т
Д
а
н
а
п
р
а
в
я
т
т
е
с
т
с
в
о
д
а
,
з
а
д
а
с
е
з
а
п
о
з
н
а
я
т
с
г
о
т
в
е
н
т
о
п
о
д
н
а
л
я
г
а
н
е
.

1
П
о
с
т

а
в
е
т
е
с
ъ
д
а
в
о
с
н
о
в
а
т
а
н
а
у
р
е
д
а
з
а
г
о
т
в
е
н
е
и
д
о
б
а
в
е
т
е
7
5
0
м
л
в
о
д
а
с
ъ
с
т
а
й
н
а
т
е
м
п
е

РЕСУРСЫ (ГОВЕНЕН ПОДНАЛЯГАНЕ)

3 УВЕРТЕСЕ, ЧЕ КЛАПАНА БЪТЗАИЗПУСК

а
н
е
н
а
п
а
р
а
т
а
е
в
х
е
р
м
е
т
и
ч
н
о
л
о
ж
е
н
и
е
.



ИЗПОЛЗВАНЕ НА ФУНКЦИИ ЗА ГОТВЕНЕ ПОД НАЛЯГАНЕ - ПРОДЪЛЖЕНИЕ

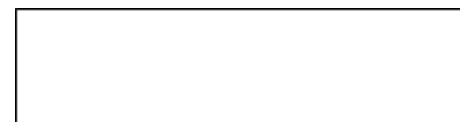

**ИЗПОЛЗВАНЕ НА
ФУНКЦИИ НА РЕЖИМА ЗА КОМБИНИРАНО ГОТВЕНЕ НА ПАРА**

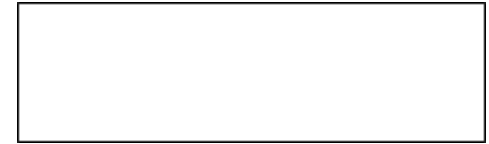

ЕСТЕСТВЕНО ИЗПУСКАНЕ НА НАЛЯГАНЕТО СПРЯМО БЪРЗО ИЗПУСКАНЕ НА НАЛЯГАНЕТО

ЕСТЕСТВЕНО: Когато готвенето под налягане приключи, парата естествено ще се освободи от уреда, докато се охлажда. Това може да отнеме до 20 минути или повече, в зависимост от вида на течността или храната в съда. През това време уредът ще превключи в режим „Подгриване“. Натиснете бутона **KEEP WARM**, ако искате да изключите режима за поддържане на ястието топло.

Когато естественото освобождаване на налягането е завършено, уредът ще покаже „OPN Lid“.

ОТЛОЖЕНО: Използвайте **САМО** ако рецептата Ви го изисква. Когато готвенето под налягане приключи и светне индикаторът „KEEP WARM“, завъртете вентила за освобождаване на налягането в положение **VENT**, за да освободите незабавно налягането през вентила.

Дори след естествено освобождаване на налягането или извършване на клапан за освобождаване, парата от парата ще остане в устройството. Не се приотваряйте на капака.



БЕЛЕЖКА: За по-големи количества храна, които изискват по-голямо понижаване на налягането, можете да освободите налягането, като преместите вентила в положение **VENT**.

ПОСТАВЯНЕ ПОД НАЛЯГАНЕ

Докато налягането се натрупва в уреда, на дисплея на контролния панел ще се появят надписът „PrE“ и лентите за хода. Времето за налягане варира в зависимост от количеството и температурата на съставките, както и от течността в съда. От съображения за безопасност, капакът ще се заключи, когато уредът е под налягане, и няма да се отключи, докато налягането не се изпусне. След като уредът достигне пълно налягане, готвенето ще започне и таймерът ще започне да отброява.

ИЗПОЛЗВАНЕ НА ФУНКЦИЯТА ЗА НАЛЯГАНЕ

За да включите уреда, включете захранващия кабел в контакта в стената, след което натиснете бутона . **Налягане**

- 1 Поставете съставките и най-малко 1 чаша течност в съда, както и всички необходими аксесоари. **НЕ** пълнете тенджерата над линията за максимална стойност на налягането.

ЗАБЕЛЕЖКА:

Устройството няма да създаде налягане, ако няма достатъчно течност.

БЕЛЕЖКА: Когато готвите ориз, боб или други съставки, които се разширяват, **НЕ** пълнете съда повече от половината.

- 2 Затворете капака, след което завъртете вентила за освобождаване на налягането в положение **SEAL** (херметизиране).

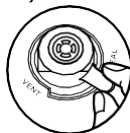

- 3 Преместете плъзгача в положение **PRESSURE** (Налягане). Използвайте стрелките нагоре и надолу вляво от дисплея, за да изберете **Hi** или **LO**.

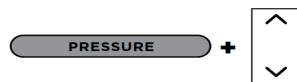

- 4 Използвайте стрелките нагоре и надолу вдясно от дисплея, за да регулирате времето за готвене на минутни стъпки до 1 час и след това на 5-минутни стъпки от 1 час до 4 часа.

З
А
Б
Е
Л
Е
Ж
К
А
:
П
р
и
р
а
б
о
т
а
в
п
р
о
д
ъ
л
ж
е
н
и
е
н
а
1
ч
а
с
и
л
и
п
о
-
м
а
л
к
о
,
ч
а
с
о
в
н
и
к
ъ
т
щ
е
о
т
б
р

в а с о в н и к ъ т щ е о т б р о я в а о б р а т н о с а м о п о м и н у т и .

5 Н а т и с н е т е С Т А Р Т / С Т С П , з а д а з а п о

Н
т
а
з
а
х
о
д
а
.
Т
а
й
м
е
р
ь
т
ш
е
з
а
п
о
ч
н
е
д
а
о
т
б
р
о
я
в
а
в
р
е
м
е
т
о
,
к
о
г
д
а
т
о
у
р
е
д
ь
т
е
п
о
д
л
о
ж
е
н
н
а
п
ь
л
н
о

Н а л я г а н е .

Б Е Л Е Ж К А: Вр е м е т о д о с њ з д а в а н е н а н а л я г а н е т о в а р и р а в з а в и с и м о с т о т и з б р а н о т о н а л я г а н е . т е к у щ и т е

температура и насыщенная температура а/количество вещества .

6. Коготовременность заготовленности генула

З
а
в
ъ
р
т
е
в
е
н
т
и
л
а
з
а
о
с
в
о
б
о
д
а
в
а
н
е
н
а
л
я
г
а
н
е
т
о
в
п
о
л
о
ж
е
н
и
е
√
Е
Н
Т
(
и
з
п
у
с
к
а
н
е
).



Б Е Л Е Ж К А: След като го тв е н е т о п р и к л ю ч и , м о ж е т е д а н а т и с н е т е П О Д Д Ъ Р Ж А Н Е Т О П Л О , за да из кл ю ч и т е р е ж и м

а П О Д Д Ъ Р Ж А Н Е Т О П Л О . И л и н а т и с н е т е б у т о н а С Т А Р Т / С Т О П .

7 К о г а т о у р е д ъ т п о к а ж е " O P N I d " , т о ѝ е п о н и

7

Когато времето за заготвяне не приключи, уредът ще издаде звуков сигнал и ще покаже „PrE“ и лента за хода, показваща, че уредът изгражда пара. Времето за създаване на пара е 20 минути.



6 Когато предварителното загряване приключи, дисплеят ще покаже зададената температура и таймерът ще започне да отброява.

е
м
е
/
и
з
п
о
л
з
в
а
й
т
е
с
т
р
е
л
к
и
т
е
н
а
г
о
р
е
в
д
я
с
н
о
о
т
д
и
с
п
л
е
я
/
з
а
д
а
д
о
б
а
в
и
т
е
д
о
п
ъ
л
н
и
т
е
л
н
о
в
р
е
м
е

Печене на пар

1 Като използвате многофункционалния

7 Когато времето за готвене приключи, уредът ще издаде звуков сигнал и ще покаже „Край“ в продължение на 5 минути.

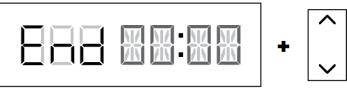

Ф
о
р
м
а
т
а
в
ь
р
х
у
о
б
ь
р
н
а
т
а
с
т
о
й
к
а
(
к
а
к
т
о
е
п
о
к
а
з
а
н
о
в
д
о
л
н
о
п
о
л
о
ж
е
н
и
е
)
у
в
е
р
е
т

е
с
е
/
ч
е
в
т
е
н
д
ж
е
р
а
т
а
и
м
а
т
е
ч
н
о
с
т
/
з
а
д
а
с
е
с
ь
з
д
а
д
е
п
а
р
а
/
с
л
е
д
к
о
е
т
о
п
о
с
т
а
в
е
т
е
р
е

БЕЛЕЖКА: Ако храната Ви изисква повече време, използвайте стрелките нагоре вдясно от дисплея, за да добавите допълнително време. Уредът ще пропусне предварителното загряване.

З
Г
А
Ч
В
Р
Е
Ж
И
М
С
О
М
В
І
-
S
T
E
A
M
,
с
л
е
д
к
о
е
т
о
и
з
п
о
л
з
в
а
й
т
е
к
о
п
ч
е
т
о
,
з
а
д
а
и
з
б
е
р
е
т
е
S
T
E

А
М
В
А
К
Е
·
Ц
е
с
е
п
о
к
а
ж
е
н
а
с
т
р
о
й
к
а
т
а
н
а
с
т
а
н
д
а
р
т
н
а
т
а
т
е
м
п
е
р
а
т
у
р
а
·
И
з
п
о
л
з
в
а
й
т
е
с

Т
р
е
л
к
и
т
е
н
а
г
о
р
е
и
н
а
д
о
л
у
в
л
я
в
о
т
д
и
с
п
л
е
я
,
з
а
д
а
и
з
б
е
р
е
т
е
т
е
м
п
е
р
а
т
у
р
а
с
ь
с
с
т
ь
п

К
а
о
т
5
°
С
м
е
ж
д
у
1
0
5
°
С
и
2
1
0
°
С
.

сс

3 И
з
п
о
л
з
в
а
й
т
е
с
т
р
е
л
к
и
т
е
н
а
г
о
р
е
и
н
а
д
о
л
у
в

ninjakitchen.eu 72

За да включите уреда, включете захранващия кабел в контакта в стената, след което натиснете бутона .

БЕЛЕЖКА: Позицията на клапана за освобождаване на налягането няма значение. Той може да бъде в положение SEAL (херметично) или VENT (изпускане).

7 Когато времето за готвене приключи, уредът ще издаде звуков сигнал и ще покаже „Край“ в продължение на 5 минути.

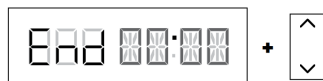

Ястия на пара

- 1 Като използвате многофункционалната кутия Ninja®, добавете съставките според рецептата. Поставете формата върху обрънатата стойка (както е показано в долно положение). Уверете се, че в тенджерата има течност, за да се създаде пара, след което поставете решетката и формата в тенджерата. Затворете капака.





- 2 Преместете плъзгача в режим COMBI-STEAM. Изборът на функция по подразбиране ще бъде STEAM MEALS (Ястия на пара). Ще се покажат настройките по подразбиране за температура и време. Използвайте стрелките нагоре и надолу вляво от дисплея, за да изберете температура на стъпки от 5°C в интервала от 150°C до 240°C.

БЕЛЕЖКА: Ако храната Ви изисква повече време, използвайте стрелките нагоре вдясно от дисплея, за да добавите допълнително време. Уредът ще пропусне предварителното загряване.

Пържено на пара

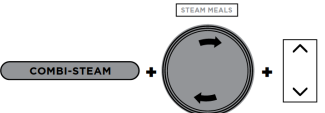
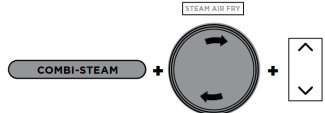
- 1 Поставете съставките в съда с кошницата Cook & Crisp или с обръщащата се решетка. Уверете се, че в съда има течност, за да се създаде пара. Затворете капака.
- 2 Преместете плъзгача в режим COMBI-STEAM, след което използвайте диска, за да изберете STEAM AIR FRY. Ще се покажат настройките по подразбиране за температура и време. Използвайте стрелките нагоре и надолу вляво от дисплея, за да изберете температура със стъпка от 5°C между 150°C и 240°C.

	
<p>3 Използвайте стрелките нагоре и надолу вдясно от дисплея, за да регулирате времето за готвене, на стъпки до 1 час.</p> <p>4 Натиснете СТАРТ/СТОП, за да започнете готвенето.</p> <p>5 На дисплея ще се появи надпис „PrE“ и лента за напредъка, показваща, че уредът създава пара. Времето за приготвяне на пара зависи от количеството на съставките в съда.</p>	<p>3 Използвайте стрелките нагоре и надолу вдясно от дисплея, за да регулирате времето за готвене, на стъпки до 1 час.</p> <p>4 Натиснете СТАРТ/СТОП, за да започнете готвенето.</p> <p>5 Дисплеят ще покаже „PrE“ и ленти за ход, показващи, че уредът създава пара. Времето за приготвяне на пара зависи от количеството на съставките в съда.</p>
	
<p>6 Когато уредът достигне подходящото ниво на пара, на дисплея ще се покаже зададената температура и таймерът ще започне да отброява.</p>	<p>6 Когато уредът достигне подходящото ниво на пара, на дисплея ще се покаже зададената температура и таймерът ще започне да отброява.</p>
<p>71 ninjakitchen.eu</p>	

ИЗПОЛЗВАНЕ НА ФУНКЦИИ НА ВЪЗДУШНИЯ ФРИТЮРНИК/УРЕД ЗА ГОТВЕНЕ

За да включите уреда, включете захранващия кабел в контакта в стената, след което натиснете бутона .

БЕЛЕЖКА: Отварянето на капака при използване на функциите Air Fry (Пържене с въздух), Bake (Печене), Grill (Грил) или Probe (Сонда) ще спре времето за готвене. Затворете капака, за да продължите.

Пържене с горещ въздух

1 Поставете или кошницата Cook & Crisp или двуплещия плот в съда. Кошницата трябва да има прикрепен



2 Добавете съставки към кошницата Cook & Crisp или двуплещия плот. Затворете

3 Преместете плъзгача в положение AIR FRY/COOKER, и използвайте копчето, за да изберете или AIR FRY. Ще се покаже настройката на стандартната температура. Използвайте стрелките нагоре и надолу вляво от дисплея, за да изберете температура със стъпка от 5°C между 150°C и 210°C.

НЕ

Е

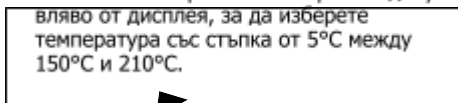

- Използвайте стрелките нагоре и надолу вдясно от дисплея, за да регулирате времето за готвене, на стъпки до 1 час.
- Натиснете СТАРТ/СТОП, за да започнете готвенето.
- По време на готвене можете да отворите капака и да повдигнете кошницата, за да проверите или разтъркате съставките. Избягвайте загар, ако е необходимо. Когато е готово, спуснете кошницата обратно в съда и затворете капака. Готвенето автоматично ще продължи, след като капакът се затвори.

БЕЛЕЖКА: За най-добри резултати се препоръчва периодично да разклацате съставките по време на пържене на въздух. Можете да отворите капака и да вдигнете кошницата, за да разклатите или разбъркате съставките за

Грил

- 1 Поставете двулицевия плот в съда в по-високо положение на грила или следвайте указанията във Вашата рецепта.

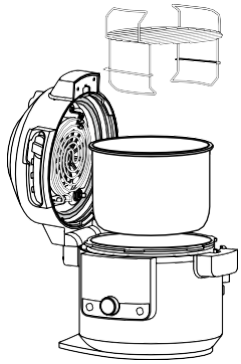

- 2 Поставете съставките върху плота, след което затворете капака.

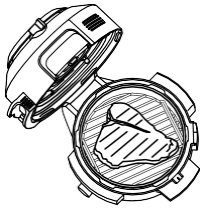

- 3 Преместете плъзгача до AIR FRY/COOKER (пържене на въздуха/готвене), след което използвайте копчето, за да изберете GRILL (грил).

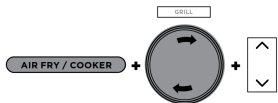

БЕЛЕЖКА: Няма налична или необходима настройка на температурата при използване на функцията Грил.

- 4 Използвайте стрелките нагоре и надолу вдясно от дисплея, за да регулирате времето за готвене, на стъпки до 30 час.
- 5 Натиснете СТАРТ/СТОП, за да започнете готвенето.
- 6 Когато времето за готвене стане нула, уредът ще издаде звуков сигнал и на дисплея ще примигне три пъти „Край“.



Използвайте стрелките нагоре и надолу вдясно от дисплея, за да регулирате времето за готвене, на стъпки до 12 час.

Натиснете СТАРТ/СТОП, за да започнете готвенето.

Когато времето за готвене стане нула, уредът ще издаде звуков сигнал и на дисплея ще примигне три пъти „Край“.

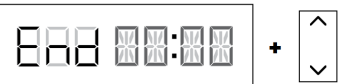

Задущаване/сотиране

- 1 Добавете съставките в съда.
- 2 Преместете плъзгача на AIR FRY/COOKER или отворете капака, след което използвайте копчето, за да изберете SEAR/ SAUTÉ. Ще се покаже настройката на стандартната температура. Използвайте стрелките нагоре и надолу вляво от дисплея за да изберете "LO 1", "2", "3", "4" ИЛИ "Hi 5".

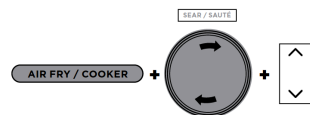

БЕЛЕЖКА: Няма налична настройка на времето при използване на функцията Задущаване/сотиране.

- 3 Натиснете СТАРТ/СТОП, за да започнете готвенето.
- 4 Натиснете СТАРТ/СТОП, за да изключите функцията ЗАДУШАВАНЕ/СОТИРАНЕ. За да преминете към друга функция за готвене, натиснете СТАРТ/СТОП, за да прекратите функцията за готвене, след което използвайте плъзгача и копчето, за да изберете желаната функция.

БЕЛЕЖКА: Можете да използвате тази функция при отворен или при затворен капак.

БЕЛЕЖКА: ВИНАГИ използвайте незалепващи прибори в съда за готвене. **ДА НЕ СЕ** използват метални прибори, тъй като те ще надраскат незалепващото покритие на съда.

БЕЛЕЖКА: Функцията ЗАДУШАВАНЕ/СОТИРАНЕ автоматично се изключва след 1 час за "4" и "Hi 5" и 4 часа за "Lo 1", "2" и "3".

Запичане

- 1 Поставете всички аксесоари и съставки в съда. Затворете капака.
- 2 Преместете плъзгача до AIR FRY/COOKER (пържене на въздух/готвене), след което използвайте копчето, за да изберете BAKE (грил). Ще се покаже настройката на стандартната температура. Използвайте стрелките нагоре и надолу вляво от дисплея, за да изберете температура със стъпка от 5°C между 150°C и 120°C. и 210°C.

Д
е
х
и
д
р
а
т
и
р
а
н
е:
1

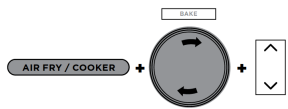

- 3 Използвайте стрелките нагоре и надолу вдясно от дисплея, за да регулирате времето за готвене на минутни стъпки до 1 час и след това на 5-минутни стъпки от 1 час до 4 часа.
- 4 Натиснете СТАРТ/СТОП, за да започнете готвенето.
- 5 Когато времето за готвене стане нула, уредът ще издаде звуков сигнал и на дисплея ще примигне три пъти „Край“.

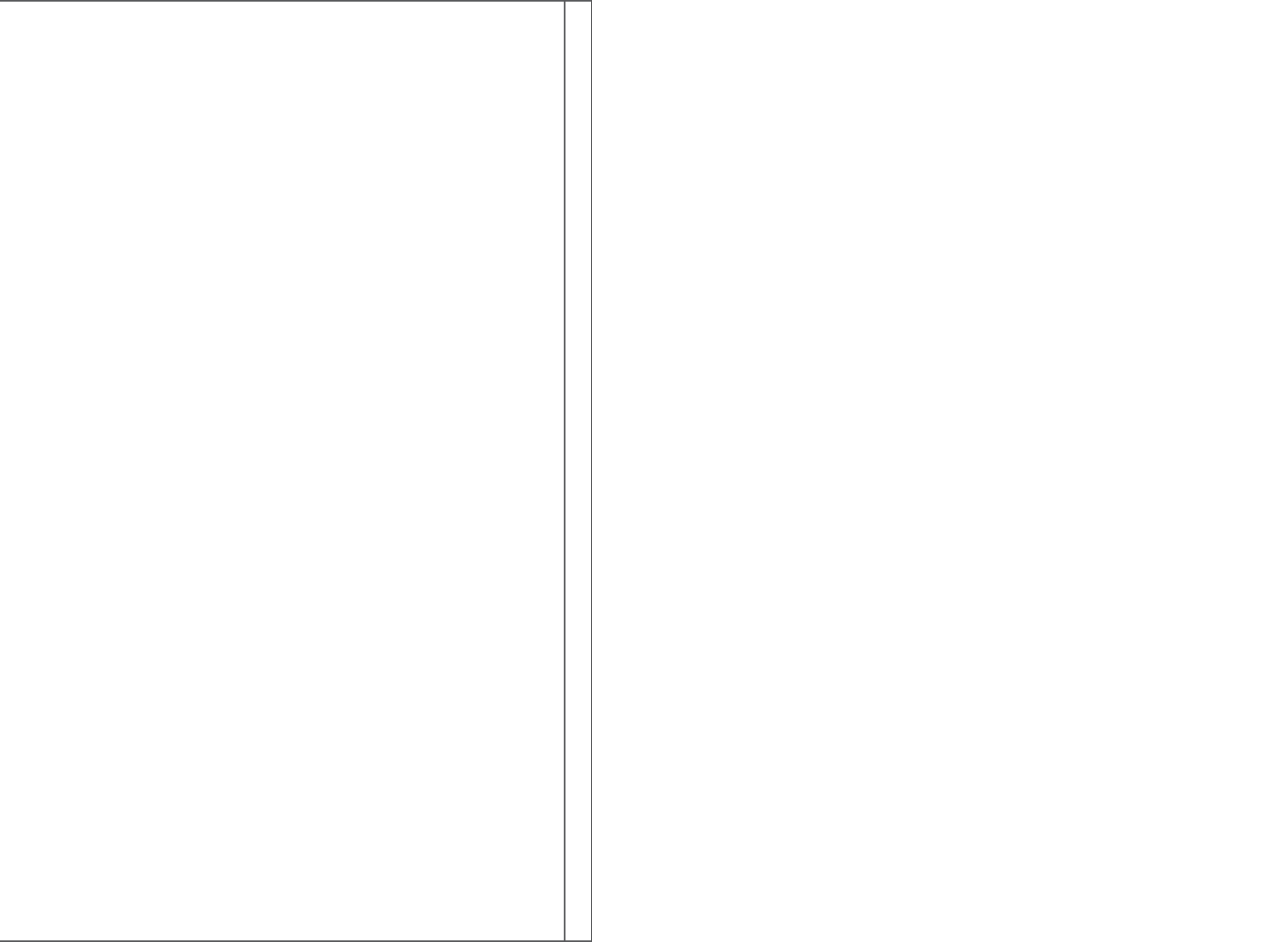

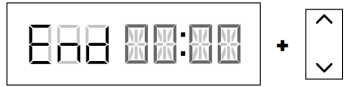

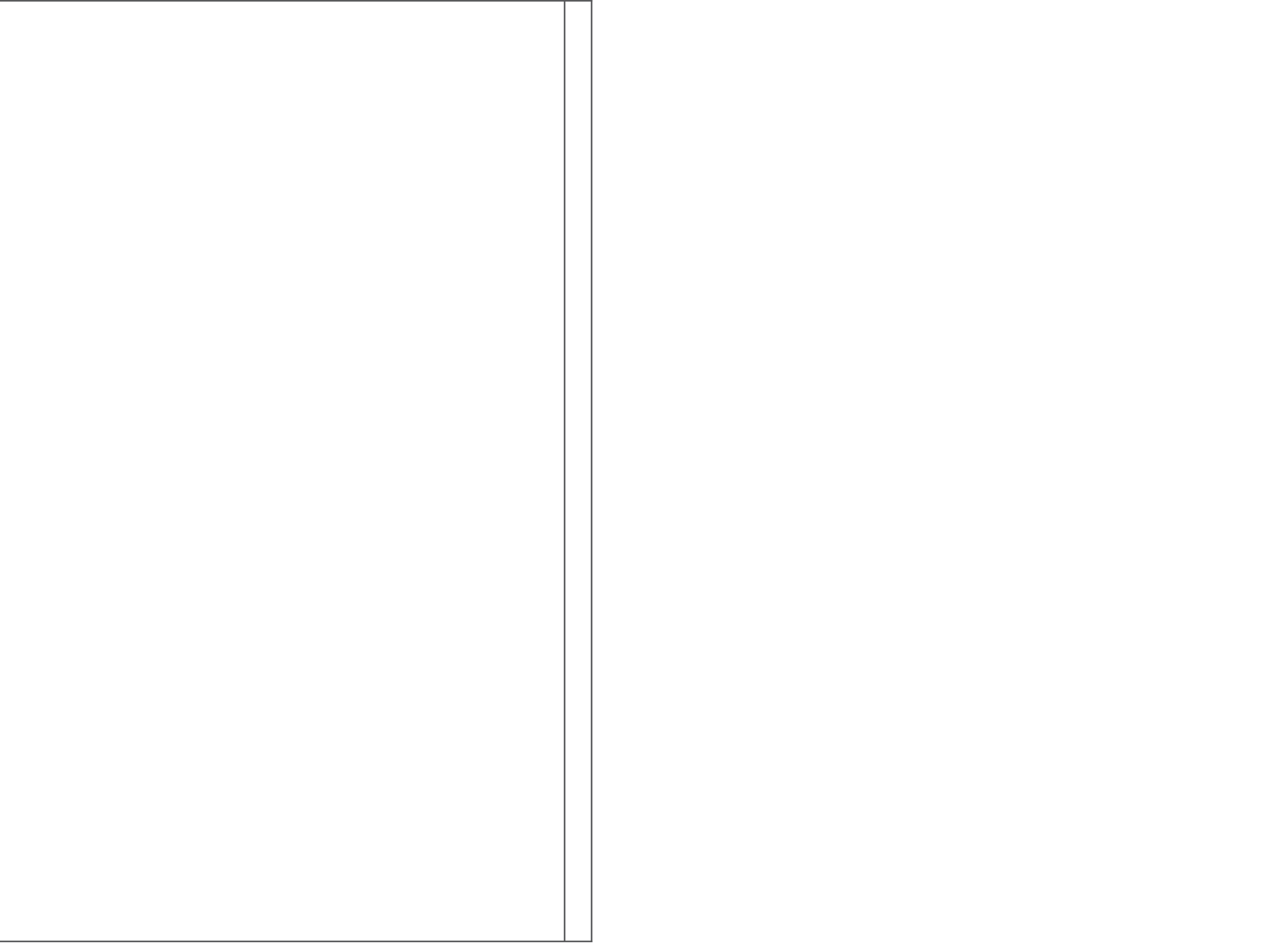

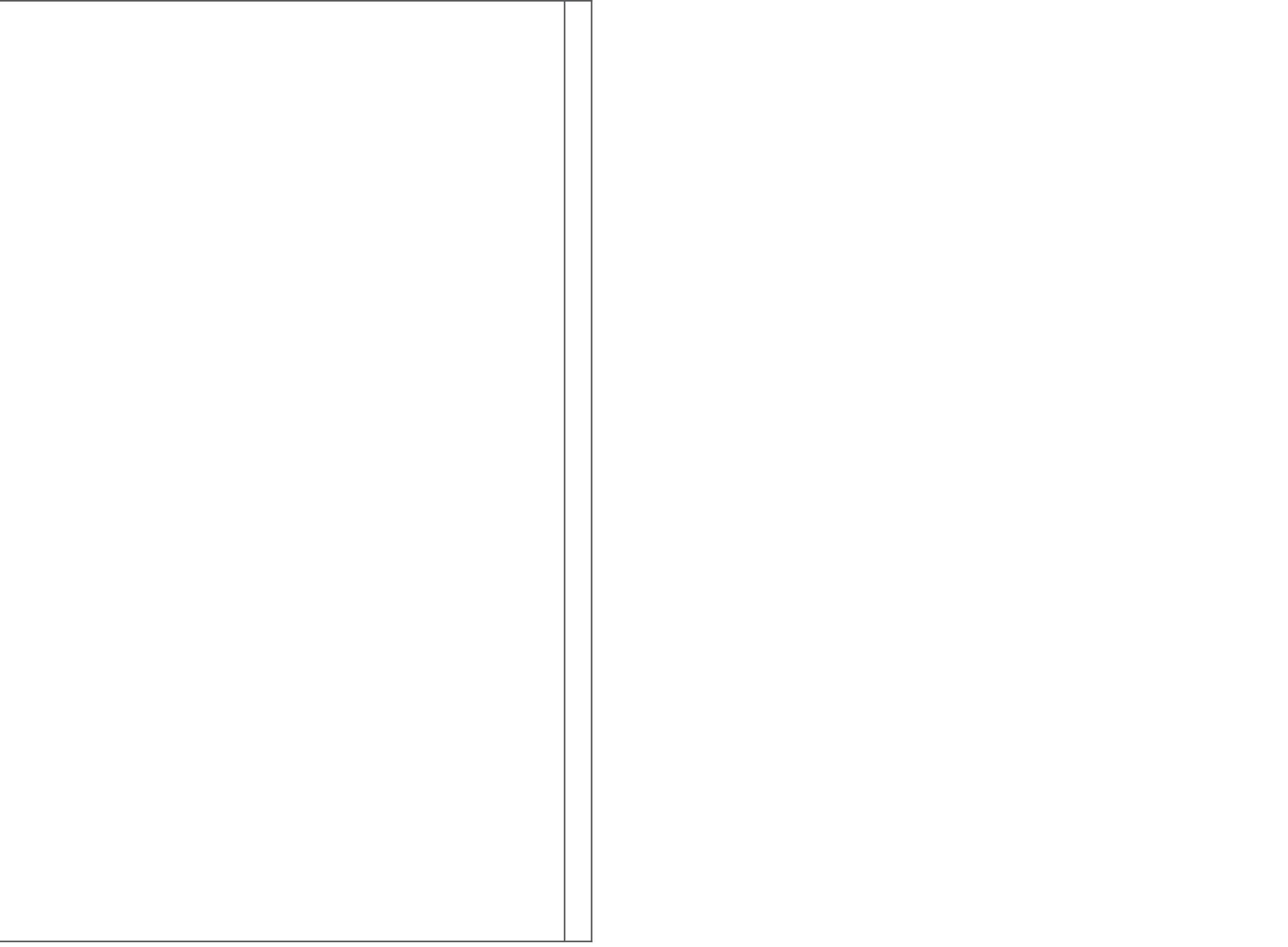

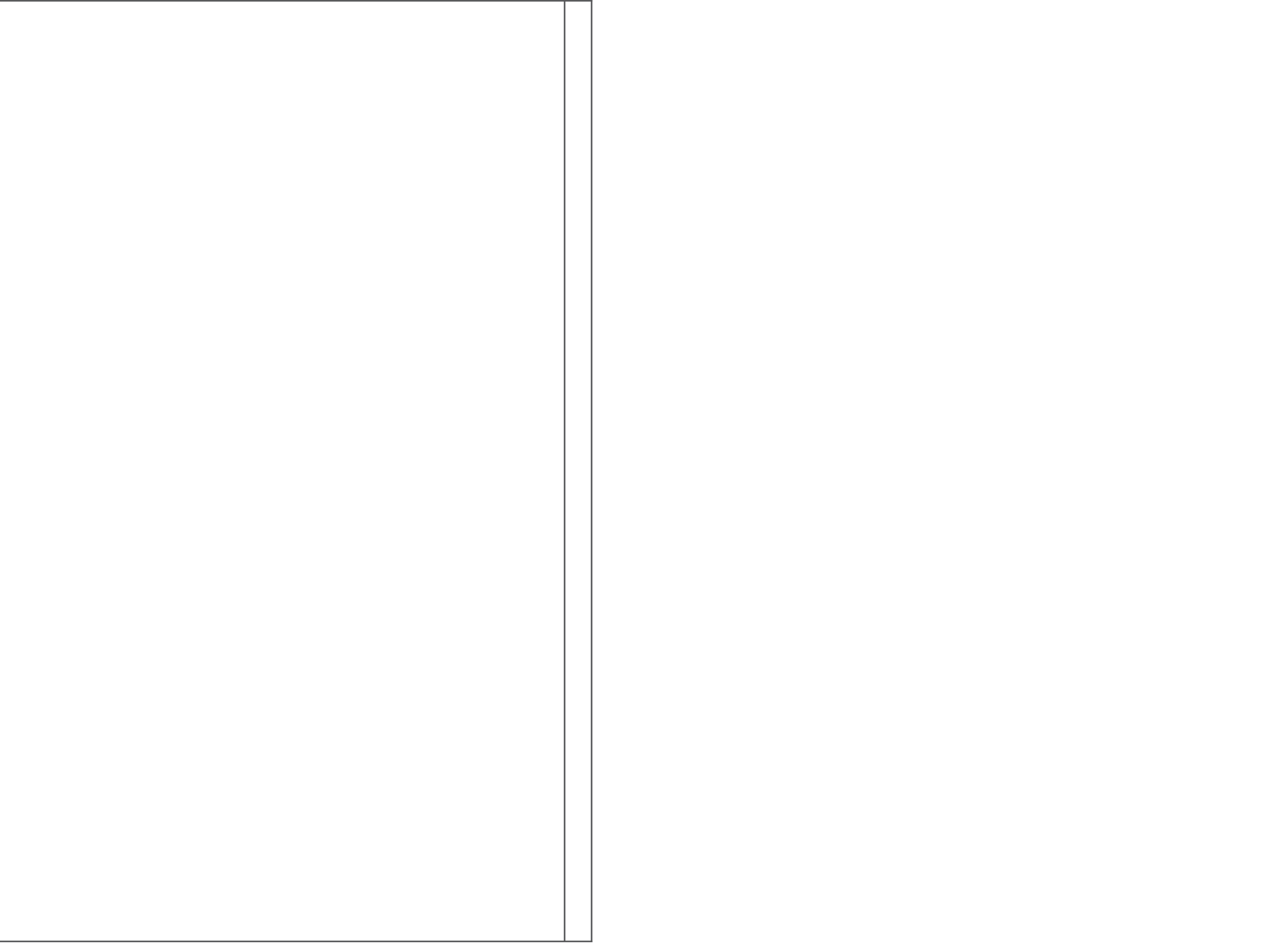

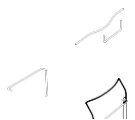



**ИЗПОЛЗВАНЕ НА
ФУНКЦИИ ЗА ПЪРЖЕНЕ/ГОТВЕНЕ НА ВЪЗДУХ — ПРОДЪЛЖЕНИЕ**

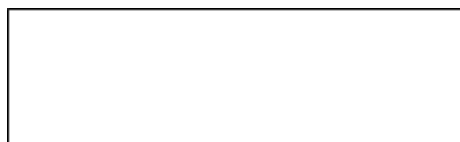

ПОЧИСТВАНЕ И ПОДДРЪЖКА



ПОЧИСТВАНЕ НА КАПАКА



РЪКОВОДСТВО ЗА ОТСТРАНЯВАНЕ НА НЕИЗПРАВНОСТИ

Защо уредът ми отнема толкова време, за да постигне налягане? Колко време отнема привеждането под налягане?

- Времето за готвене може да варира в зависимост от избраната температура, текущата температура на съда и температурата или количеството на съставките.
- Проверете дали вашият силиконов пръстен е напълно поставен и прилепен до капака. Ако е поставен правилно, трябва да можете леко да дърпате пръстена, за да го завъртите.
- Проверете дали капакът под налягане е напълно заключен и клапанът за освобождаване на налягане е в ХЕРМЕТИЧНО положение, когато готвите под налягане.
- Устройството няма да създаде налягане, ако няма достатъчно течност.

Защо времето отброява толкова бавно?

- Може да сте задали часове, а не минути. Когато настройвате времето, на дисплея ще се появи ЧЧ:ММ и времето ще се увеличава/намалява с нарастване от минута.

Как мога да разбера кога уредът е под налягане?

- Дисплеят ще покаже лента за напредък, зареждаща анимацията за изграждане, за да покаже, че устройството изгражда налягане.

„PGE“ и движещи се светлини се показват на екрана на дисплея, когато използвате функцията за налягане или пара или някоя от функциите на режима Combi-Steam.

- Това показва, че уредът натрупва налягане или подгрява, когато използва ПАРА или НАЛЯГАНЕ. Когато уредът приключи с компресирането на налягане, зададеното време за готвене ще започне да се отброява.

От уреда ми излиза много пара, когато се използва функцията Пара.

- Нормално е парата да се отделя през клапана за освобождаване на налягането по време на готвене.

Защо не мога да отворя капака след повишаване на налягането?

- Като функция за безопасност, капакът за готвене под налягане няма да се отключи, докато уредът не бъде напълно освободен от налягане. Завъртете клапана за освобождаване на налягането в положение ИЗПУСКАНЕ, за да изпуснете бързо парата под налягане. От клапана за освобождаване на налягането ще излезе силна струя пара. Когато парата се освободи напълно, уредът ще бъде готов за отваряне.

Трябва ли клапанът за освобождаване на налягането да е разхлабен?

- Да Разхлабването на клапана за освобождаване на налягането е преднамерено; той позволява бърз и лесен преход между ХЕРМЕТИЧНО и ИЗПУСКАНЕ и помага за регулиране на налягането, като отделя малки количества пара по време на готвене, за да гарантира превъзходни резултати. Моля, уверете се, че е обърнат възможно най-много към позиция ХЕРМЕТИЧНО при готвене под налягане и доколкото е възможно към позиция ИЗПУСКАНЕ при бързо освобождаване.

Уредът съска и не достига налягане.

- Уверете се, че клапанът за освобождаване на налягането е завъртан в положение ХЕРМЕТИЧНО. Ако сте направили това и все още чувате силен съскащ шум, това може да означава, че вашият силиконов уплътнител не е напълно на мястото си. Натиснете СТАРТ/СТОП, за да спрете готвенето, ИЗПУСНЕТЕ парата, ако е необходимо, и свалете капака под налягане. Натиснете надолу силиконовия пръстен, като се уверите, че той е напълно поставен и лежи под жлеба на пръстена. След като бъде напълно поставен, трябва да можете леко да придърпате пръстена, за да го завъртите.

Уредът брои нагоре, а не отброява обратно.

- Цикълът на готвене е завършен и уредът е в режим KEEP WARM.

Колко време отнема на уреда да се освободи от налягане?

- Времето, необходимо за освобождаване на налягането, зависи от количеството храна в уреда и може да варира в зависимост от рецептата. Винаги се уверявайте, че поплавчният клапан е спаднал, преди да се опитате да свалите капака. Ако свалянето на налягането в уреда отнема повече време от нормалното, изключете уреда от електрическата мрежа и изчакайте, докато поплавчният клапан падне, преди да отворите капака.

РЪКОВОДСТВО ЗА ОТСТРАНЯВАНЕ НА НЕИЗПРАВНОСТИ — ПРОДЪЛЖЕНИЕ

На дисплея се появява съобщение за грешка „СЛОЖЕТЕ СЪД“

- Съдът за готвене не е вътре в основата на уреда за готвене. За всички функции е необходим съд за готвене.

На дисплея се появява съобщение за грешка „ЗАТВОРЕТЕ КАПАКА“

- Капакът е отворен и трябва да бъде затворен, за да стартира избраната функция.

Съобщение за грешка „ADD WATER“ (Добави вода) се появява на екрана на дисплея, когато използвате функцията за пара и налягане.

- Нивото на водата е твърде ниско. Добавете още вода към уреда, за да продължи функцията.

Съобщението за грешка „НЯМА НАЛЯГАНЕ“ се появява на екрана на дисплея, когато използвате функцията за налягане.

- Добавете още течност в съда, преди да рестартирате цикъла за готвене под налягане.
- Уверете се, че клапанът за изпускане на парата е в ХЕРМЕТИЧНО положение.
- Уверете се, че силиконовият пръстен е инсталиран правилно.

Появява се съобщение „ERR“.

- Уредът не функционира изправно. Моля, свържете се с отдела за обслужване на клиенти на 0800 000 9063.

На дисплея се появява съобщение за грешка „ПЛЪЗГАНЕ“

- Преместете плъзгача в желаната позиция, преди да изберете функция за готвене.

На дисплея се появява съобщение за грешка „ЗАКЛЮЧЕТЕ КАПАКА“

- Преместете плъзгача в позиция PRESSURE (Налягане), за да заключите капака.

ПОЛЕЗНИ СЪВЕТИ

- 1 За равномерен загар се уверете, че съставките са подредени равномерно на дъното на съда за готвене, без да се припокриват. Ако съставките се припокриват, не забравяйте да ги разклатите когато зададеното време за готвене изтече наполовина.
- 2 За по-малки съставки, които могат да изпаднат през двулицевия плот, препоръчваме първо да ги увиете в пергаментова хартия или фолио.
- 3 Използвайте режима KEEP WARM, за да поддържате храната на топла, безопасна за храната температура след готвене. За да предотвратите изсъхването на храната, препоръчваме да държите капака затворен и да използвате тази функция непосредствено преди сервиране.
- 4 За претопляне на храната използвайте функцията AIR FRY (пържене на въздух).

РЕГИСТРАЦИЯ НА ПРОДУКТА

ДВЕ (2) ГОДИНИ ОГРАНИЧЕНА ГАРАНЦИЯ

Когато купувате продукт в Европа като потребител, вие се ползвате от законните права, свързани с качеството на продукта (вашите „законни права“). Можете да приложите тези законни права спрямо Вашия търговец на дребно. В Ninja обаче сме толкова уверени в качеството на нашите продукти („Продуктите“), че Ви даваме гаранция от производителя от две години. Тази гаранция се отнася само за Продукта, ако е закупен в ново и неизползвано състояние. Тези условия се отнасят само до нашите гаранции — вашите законни права като купувач не са засегнати.

Моля, имайте предвид, че 2-годишната гаранция е валидна във всички държави от ЕС.

Условията по-долу описват предпоставките и обхвата на нашите гаранции, издадени от SharkNinja Germany GmbH, c/o Regus Management GmbH, Excellent Business Center 10. + 11/ Етаж, Westhafenplatz 1, 60327 Франкфурт на Майн (Германия) („нас“, „нашите“ или „ние“). Те не засягат Вашите законови права или задължения на Вашия търговец на дребно. и договора Ви с него. Същото важи и ако сте закупили продукта директно от Ninja.

Гаранции на Ninja®

Домакинският кухненски уред представлява значителна инвестиция. Вашата нова машина трябва да работи правилно възможно най-дълго. Гаранцията, с която идва, е важно съображение — отразява колко доверие има производителят в качеството на своите продукти и производство.

Допълнително съдействие е на разположение на адрес www.ninjakitchen.eu.

Как да регистрирам гаранцията си?

Можете да регистрирате Вашата гаранция онлайн в рамките на 28 дни след покупката. За да спестите време, ще ви е необходима следната информация за Вашата машина:

- № на модел
- Сериен номер (само ако е наличен)
- Дата на закупуване на изделиято (разписка или бележка за доставка) За да се регистрирате онлайн, моля

отидете на адрес www.ninjakitchen.eu **ВАЖНО**

- Гаранцията покрива вашия Продукт за 2 години, считано от датата на покупката.
- Моля, пазете касовата бележка през цялото време. Ако трябва да използвате Вашата гаранция, ще ни е необходима касовата бележка, за да потвърдим, че предоставената ни информация е вярна. Невъзможността да се представи валидна касова бележка ще обезсили вашата гаранция.

Какви са предимствата от регистрирането на моята гаранция?

Когато регистрирате Вашата гаранция, можете да изберете да получавате нашия бюлетин, съдържащ полезни съвети, информация и конкурси. Чуйте последните новини за новите технологии и нововъведения на Ninja. Ако регистрирате гаранцията си онлайн, ще получите незабавно потвърждение, че сме получили Вашите данни.

За подробности относно нашата политика за поверителност, моля, посетете www.ninjakitchen.eu

Колко дълга е гаранцията на нашите продукти?

Нашата увереност в нашия дизайн и контрол на качеството означава, че Вашият продукт има гаранция от две години.

РЕГИСТРАЦИЯ НА ПРОДУКТА

Какво покрива гаранцията?

Ремонт или подмяна (по преценка на Ninja) на вашия Продукт, включително всички части и труи в случай на дефект в дизайна, материалите и изработката (включително транспортни разходи и разходи за изпращане). Нашата гаранция е в допълнение към Вашите законни права като потребител.

Какво не се покрива от гаранцията?

- Нормално износване.
- Случайни повреди, неизправности, причинени от небрежна употреба или обслужване, неправилна употреба, неподдржане, небрежна работа или боравене с кухненския уред, което не е в съответствие с ръководството за употреба на Ninja®, предоставено с Вашия уред.
- Използване на кухненския уред за нещо различно от обичайните домакински цели.
- Използване на части, които не са сглобени или инсталирани в съответствие с инструкциите за експлоатация.
- Използване на части и аксесоари, които не са оригинални компоненти на Ninja®.
- Неправилен монтаж (с изключение на случаите, когато монтажът е извършен от Ninja®).
- Ремонти или промени, извършени от страни, различни от Ninja или негови агенти, освен ако не можете да докажете, че извършените от други ремонти или промени не са свързани с дефекта, за който сте прилага гаранцията.

Какво се случва, когато гаранцията ми изтече?

Ninja не проектира продукти, които да издържат за ограничен период от време. Оценяваме желанието на нашите клиенти да ремонтират кухненския си уред след изтичане на гаранцията. Повече информация ще намерите на адрес ninjakitchen.eu.

Къде мога да купя оригинални резервни части и аксесоари за Ninja?

Резервните части и аксесоари за Ninja са разработени от същите инженери, които са разработили Вашия кухненски уред Ninja. Пълен набор от резервни части Ninja, резервни части и аксесоари за всички машини Ninja ще намерите на адрес www.ninjakitchen.eu

Моля, не забравяйте, че използването на резервни части, различни от тези на Ninja, може да обезсили гаранцията на Вашия производител. Вашите законни права обаче не са засегнати.