

DISEÑO

2º DE BACHILLERATO DE ARTE

NOMBRE:

Curso 2023-2024

ÍNDICE:

1_DEFINICIÓN Y APLICACIONES DEL DISEÑO. PROCESO DEL DISEÑO.

LA SEÑALÉTICA.

EJERCICIO 1: Diseño de un Pictograma.

2_LOS ELEMENTOS PLÁSTICOS Y RECURSOS DE ORGANIZACIÓN DE LA

FORMA. LA IMAGEN CORPORATIVA.

EJERCICIO 2: Diseño de un Logotipo.

3_LA REVOLUCIÓN INDUSTRIAL. PRINCIPIOS DEL DISEÑO. LA TIPOGRAFÍA.

EJERCICIO 3: Diseño de una tipografía.

4_EL ART NOUVEAU. LA COMPOSICIÓN EN DISEÑO. EL CARTEL.

EJERCICIO 4: Diseño de un cartel.

5_LA ESCUELA DE LA GESTALT. LA MODULACIÓN.

EJERCICIO 5: Diseño modular.

6_LA ESCUELA DE LA BAUHAUS. EL DISEÑO EDITORIAL Y LA PUBLICIDAD.

EJERCICIO 6: Diseño Publicitario.

7_EL DISEÑO INDUSTRIAL. EL FUNCIONALISMO. LOS SISTEMAS DE REPRESENTACIÓN.

EJERCICIO 7: Diseño de un envase.

8_EL POSTMODERNISMO. EL DISEÑO DE MOBILIARIO.

EJERCICIO 8: Diseño de un mueble.

9_LA BIÓNICA, ERGONOMÍA Y ANTROPOMETRÍA. DISEÑO DEL ESPACIO HABITABLE.

EJERCICIO 9: Diseño de decoración.

1_DEFINICIÓN Y APLICACIONES DEL DISEÑO. PROCESO DEL DISEÑO.

El Diseño es la realización de una idea dirigida a dar una respuesta útil a una necesidad concreta. Debe unir aspectos estéticos y funcionales...

Aplicaciones del Diseño:

- Diseño Gráfico:	
Diseño Editorial (revistas, periódicos, folletos, libros...)	
Diseño Publicitario (anuncios, folletos, carteles,...)	
Identidad Corporativa (anagrama, logotipos, símbolos, emblema, marca,...)	
Señalética, iconos, pictogramas.	
Tipografía.	
- Diseño Industrial:	
Objetos, envases y mobiliario.	
Diseño textil y de moda.	
- Diseño ambiental:	
Interiorismo (escenografía y escaparatismo)	
Espacio habitable (urbanismo, jardinería)	

PROCESO DEL DISEÑO.

Todo ejercicio de Diseño es un proceso creativo de búsqueda a la solución de un problema.

Consta de 3 partes:

1_ PRESENTACIÓN Y ESTUDIO DEL EJERCICIO:

Describir el problema que se plantea. Estudiar ejemplos parecidos en la Historia del Diseño y buscar documentación: investigación de otros diseños, sus formas y estilos.

Reflexionar con ideas previas sobre las posibilidades de nuestro diseño.

2_ CREATIVIDAD:

Dibujar bocetos variados en formas y estilos.

Seleccionar la mejor idea que se adapte al problema de Diseño que nos han propuesto.

3_ ARTE FINAL:

Realización técnica del diseño definitivo.

Realización de una maqueta.

Escribir una Memoria explicativa de todo el proceso.

EJEMPLO DE UN EJERCICIO DE DISEÑO:

Siguiendo los PASOS DEL PROCESO DE UN DISEÑO, observa cómo se ha realizado el diseño de un **ICONO PARA ARCHIVOS SECRETOS** para el escritorio del ordenador:

PRESENTACIÓN Y ESTUDIO DEL EJERCICIO:

Describir lo que se va a realizar:

- Se describe qué voy a hacer en este proyecto de diseño:
- Se investiga lo que voy a diseñar: cuales son las características generales de una **ICONO DE ORDENADOR**: tamaño, color, material,...
- Se escriben o dibujan algunas ideas previas:
El color preferido, alguna afición personal, las iniciales del nombre... Investigar y

estudiar otros ICONOS:



CREATIVIDAD:

Dibujos de bocetos variados. Trabajar a mano alzada usando con lápices de colores o rotuladores.

Normalmente se realizan varias ideas con lápiz, luego se selecciona una y se colorea de diversas maneras.

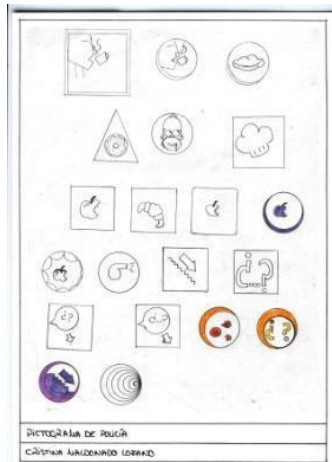

ARTE FINAL:

Dibujo final con la idea concreta de la tarjeta personal.

El Arte Final siempre se realiza en papel definitivo (formato de dibujo A-4, cartulina, papel basic, de acuarela,...) y con materiales técnicos (reglas, compás, plantillas, rotuladores técnicos 0,2-0,4-0,8).



MEMORIA:

Explicar por escrito todo el proceso seguido en este Diseño:

- 1- Lo que se ha realizado.
- 2- La forma que tiene y los elementos añadidos: letras, imágenes,... Porqué se han elegido esos elementos finalmente.
- 3- Explicar el color final y el porqué de su elección.

MAQUETA: a veces se realiza una maqueta a tamaño real.

SEÑALÉTICA:

Es la parte del Diseño de comunicación audiovisual que realiza las señales o símbolos que guían, orientan u organizan a las personas.

Los símbolos gráficos que se diseñan deben de ser sintéticos y fáciles de comprender, utilizando formas sencillas y colores planos.

ALGUNOS TIPOS DE SEÑALES:

Pictogramas	Dibujo que simplifica una acción o un lugar: 
Señales de tráfico	Símbolos que orientan a las personas: 
Señales de atención	Imágenes que llaman la atención sobre algo: 
Iconos	Símbolos que identifican una acción: 
Símbolos	Dibujos muy simples que simbolizan ideas: 

IDEAS BÁSICAS PARA DISEÑAR UNA SEÑAL:

Usar formas geométricas básicas: cuadrados, círculos,...	  
Simplificar las formas al máximo, no poner detalles que puedan confundir:	
Usar colores planos y contrastados:	 

EJERCICIO 1: DISEÑO DE UN PICTOGRAMA

NOMBRE: _____

1ª parte: Definiciones y Conceptos básicos.	(1 punto)	
2ª parte: Estudio e Investigación.	(1 punto)	
3ª parte: DISEÑO:	1- Bocetos	(3 puntos)
	2- Diseño Final	(3 puntos)
	3- Memoria	(2 puntos)
NOTA FINAL		

1ª parte: Definiciones y Conceptos básicos.

Define lo que es la Señalética.

Describe 3 ejemplos de Diseño Gráfico.

2ª parte: Estudio e Investigación.



Observa este PICTOGRAMA y responde por escrito o dibujando:

¿Qué indica?, ¿Cuántos colores tiene? ¿cómo está dibujada la figura humana? ¿qué formas geométricas incluye?

3ª parte: Diseño:

Diseña UN PICTOGRAMA a elegir entre: aula de dibujo, aula de fotografía, WC de estudiantes de arte o punto de reciclaje de papel de dibujo.



Realiza al menos 3 bocetos distintos a mano alzada, el Diseño Final en papel definitivo con regla y compás y una Memoria final explicativa.



Construye una **maqueta** a tamaño real con cartulinas de colores.



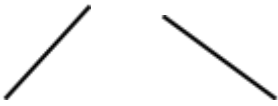

FECHA DE ENTREGA: _____

2_ LOS ELEMENTOS PLÁSTICOS Y RECURSOS DE LA ORGANIZACIÓN DE LA FORMA EN DISEÑO.

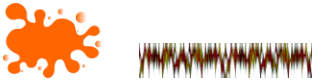
Cuando se elabora un diseño usamos formas y colores básicos y sus combinaciones buscando construir nuevos significados. Las formas plásticas básicas ya conocidas se resumen en este esquema:

LÍNEAS: La línea genera una dirección y un sentido y obliga al ojo a realizar un desplazamiento para seguirla.		
		
Recta horizontal o vertical: Transmiten la idea de equilibrio y calma, simbolizan algo que crece.	Líneas curvas: Simbolizan dinamismo, vitalidad y sensualidad.	Recta diagonal: Asciende o desciende según su sentido creando alegría y superación o tristeza y decaimiento.

FORMAS: Las formas son la base del lenguaje del diseño, su simplicidad es fácil de percibir y de recordar y transmiten ideas muy reconocidas.		
FORMAS GEOMÉTRICAS:	FORMAS ORGÁNICAS:	FORMAS ABSTRACTAS:
		
Cuadrado, triángulo, círculo: Se asocian con la seguridad y la estabilidad.	Son curvas libres y se asociación a la vida y la naturaleza. Crean sensación de movimiento y sensualidad.	Son formas irregulares que crean sensaciones abstractas e ideas abiertas y modernas.

EL COLOR: Ayuda a entender el diseño y a darle significado, ya que posee asociaciones simbólicas en cada cultura:			
Blanco: 	Es símbolo de paz, pureza y armonía	Colores fríos o cálidos: 	Fríos: significan calma, serenidad y seguridad. Cálidos: alegría, agresividad, calor.
Negro: 	Simboliza misterio, poder y elegancia.	Colores complementarios: 	Crean contraste e impacto visual. Aportan dinamismo y cercanía.

<p>Grises:</p>  <p><small>Instituto Equidad de Género</small></p>	<p>Se relaciona con la vejez, con la inteligencia y la elegancia.</p>	<p>Monocromía:</p>	<p>Crea combinaciones armoniosas y suaves.</p>
---	---	---------------------------	--

LA IMAGEN CORPORATIVA.

La Identidad o Imagen Corporativa es el conjunto de imágenes y objetos que identifican a una empresa o institución.

Se diseña para ser atractiva al público, interesar a los consumidores y facilitar la identificación de una serie de productos.

Está compuesta principalmente por varios de estos elementos:

<p>1_ LOGOTIPO: Es el elemento gráfico que identifica a una empresa o institución. Está formado por formas o imágenes muy simples y de fácil identificación.</p>	
<p>2_ MARCA: Es el nombre de la empresa. La marca se realiza con una tipografía determinada sencilla y legible. Normalmente el logotipo y la marca tienen como medida la misma altura y comparten los mismos colores.</p>	
<p>3_ COLOR CORPORATIVO: Son los colores que identifican a la empresa o institución. No deben ser más de 3 tonos diferentes y deben estar en consonancia con lo que se quiere vender o publicitar.</p>	

Recursos gráficos para realizar logotipos:

- 1- Usar la **inicial** de la marca.
- 2- **Simplificar una imagen** relacionada con la empresa.
- 3- **Repetir** una forma o hacer una simetría.
- 4- Dibujar una **acción** muy simple.
- 5- Usar la **marca** como logotipo.

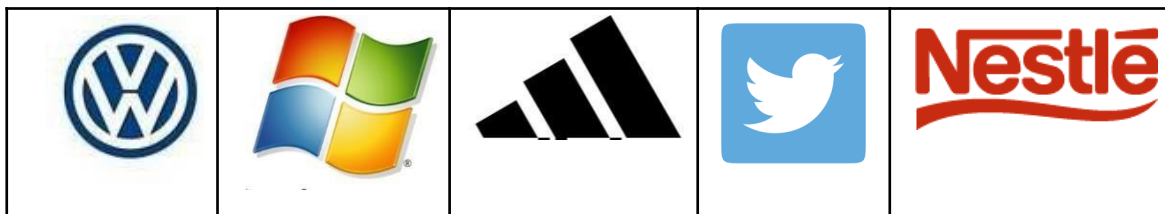

EJERCICIO:



Dibuja una imagen que sirva como logotipo usando los RECURSOS DE LA FORMA Y DEL COLOR EN DISEÑO para una empresa que se llama "CAT" usando la imagen de la izquierda:

RECURSOS CON LA FORMA:	RECURSOS CON EL COLOR:
1_Simplificar a líneas:	1_Blanco, negro y gris:
2_Simplificar a formas: contorno o dintorno.	2_Monocromía:
3_Detalle ampliado:	3_Contraste de tonos fríos y cálidos:
4_Simetría:	4_Contraste de color fuerte- suave:
5_Repetición:	5_Contraste de color plano y degradado:
6_Abstracción:	6_Contraste de tonos complementarios:

EJERCICIO 2: DISEÑO DE UN LOGOTIPO

NOMBRE: _____

1ª parte: Definiciones y Conceptos básicos.	(1 punto)	
2ª parte: Estudio e Investigación.	(1 punto)	
3ª parte: DISEÑO:	1- Bocetos	(3 puntos)
	2- Diseño Final	(3 puntos)
	3- Memoria	(2 puntos)
NOTA FINAL		

1ª parte: Definiciones y Conceptos básicos.

Define qué es una Imagen Corporativa.

Describe 3 recursos para realizar Logotipos.

2ª parte: Estudio e Investigación.

Estudia las siguientes Imágenes Corporativas:

Responde por escrito o dibujando:

1º-**Forma geométrica general**: 2º-**Logotipo** (recurso usado): 3º-**Marca**(tipo de letras, tamaño y situación): 4º-**Color** corporativo



3ª parte: Diseño:

Diseña UN LOGOTIPO para una agencia de viajes dedicada a estudiantes de arte llamada **ART**.

Tiene que contar con una imagen sencilla y el nombre de la marca y se deberá realizar con 3 colores como máximo.

Realiza al menos 3 bocetos distintos a mano alzada, el Diseño Final en papel definitivo con regla y compás y una Memoria final explicativa.

La técnica del diseño definitivo será libre.

FECHA DE ENTREGA: _____

3_ LA REVOLUCIÓN INDUSTRIAL. PRINCIPIOS DEL DISEÑO.

El Diseño siempre ha estado presente en la vida de la humanidad, desde la prehistoria el hombre ha fabricado todo aquello que le era necesario con los recursos que ha tenido a su alcance.



Pero el concepto de Diseño, tal como lo entendemos hoy en día aparece con el surgimiento de la máquina y la expansión de la producción con la Revolución Industrial en el siglo XIX.

Durante ese siglo el concepto de Diseño y de diseñador pasó por varias etapas:

- 1- El movimiento “Arts and Crafts” (Artes y Oficios), creado en Inglaterra por **William Morris**, cuya filosofía tenía como idea principal la oposición a la producción mecanizada frente a la idea de que los artistas debían implicarse en el proceso de fabricación de los objetos.
- 2- El “Art Nouveau” o “Modernismo”, movimiento de final del siglo XIX que introduce motivos naturalistas y orgánicos en el diseño, valorando la figura del artesano y un sentido artístico de la vida frente al desarrollo maquinista. Tuvo una gran influencia en la arquitectura, **Antoni Gaudí** es su mayor exponente.
- 3- El “Funcionalismo”, movimiento que se inició al norte de Europa a final de siglo, donde prevalecían formas más geométricas con un estilo más funcional y austero. Diseñadores importantes fueron **Otto Wagner**, que definió el funcionalismo con la frase “Sólo puede ser bello lo que es práctico” y **Hermann Muthesius**, quien crea la fundación “Werbund Institut”, cuya postura une los valores artesanales del trabajo manual y los del progreso social a través del uso de la máquina.

Esta integración será la clave del éxito del Diseño en el siglo XX.

Ejemplos de diseños del siglo XIX:

 <p>Silla del movimiento “Artes y Oficios”. A.H. Mackmurdo.</p>	 <p>Fachada Modernista. Antoni Gaudí.</p>	 <p>Tetera funcionalista. Peter Behrens.</p>
---	---	--

LA TIPOGRAFÍA.

La Tipografía estudia las formas, estilos y los usos de las letras, llamadas “tipos” en el mundo del Diseño.

Es importante conocer la estructura o forma de los tipos para poder crear diseños nuevos así como su clasificación a lo largo de la historia:

ESTRUCTURA O ESTILO		CLASIFICACIÓN O FAMILIA	
Mayúscul a Minúscula	A a	Gótica	Old English ALGERIAN
Redonda Cursiva	A A	Humanista o Romana	Times New Roman Garamond
Negrita Fina	A A	De palo seco	Arial BAUHAUS
Con modulación Sin modulación	A A	De escritura	<i>lackadder</i> Bradley
Con remate Sin remate	A A	De fantasía	JOKERMAN Snap

RECURSOS DE DISEÑO CON TIPOGRAFÍAS:

Además se puede usar la tipografía como recurso visual dibujando con ella, cambiándole la forma, el color...

 <p>Diseño con diferentes tipografías.</p>	 <p>Sustituir una letra por una imagen.</p>
---	---



Diseño usando la tipografía como línea o como relleno de una forma.



Cambiar texturas y color de las letras.

EJERCICIO 3: DISEÑO DE UNA TIPOGRAFÍA.

NOMBRE: _____

1ª parte: Definiciones y Conceptos básicos.	(1 punto)	
2ª parte: Estudio e Investigación.	(1 punto)	
3ª parte: DISEÑO:	1- Bocetos	(3 puntos)
	2- Diseño Final	(3 puntos)
	3- Memoria	(2 puntos)
NOTA FINAL		

1ª parte: Definiciones y Conceptos básicos.

Define lo que es el FUNCIONALISMO.

¿Cual de estos diseños es “funcionalista”?:



2ª parte: Estudio e Investigación.

Observa estas tipografías y escribe o dibuja cómo es su estructura y la familia a la que pertenece:

EL PAÍS

twitter 

3ª parte: Diseño:



Diseña una tipografía para una revista titulada “ **MÚSICA AYAMONTE** ”

Realiza al menos 3 bocetos distintos a mano alzada, el Diseño Final en papel definitivo con regla y compás y una Memoria final explicativa.

FECHA DE ENTREGA: _____

EL ART NOUVEAU. LA COMPOSICIÓN EN DISEÑO.

El Modernismo o ART NOUVEAU es un movimiento que surge a finales del siglo XIX cuya característica es la introducción de motivos naturalistas y orgánicos en el diseño.

<p>ANTONI GAUDÍ es una de las figuras más relevantes de este movimiento, introduciendo grandes cambios en la arquitectura y el diseño de objetos. Integra en sus edificios toda serie de trabajos artesanales: cerámica, vidrio, forja,...</p>	  <p>Parque Güel Silla Thonet</p>
---	--

Pero donde más influencia tuvo este estilo fue en el diseño de carteles, llenando las calles de publicidad y convirtiéndolas en “galerías de arte urbanas”. Son destacados los siguientes autores:

	<p>TOULOUSE-LAUTREC (1864-1901): Aunque era pintor impresionista realizó numerosos carteles y elevó el estado del cartel a categoría de arte. Dibujaba carteles para promocionar espectáculos nocturnos, siendo sus encuadres lo más original de su obra.</p>
	<p>ALPHONSE MUCHA (1860-1939): En sus carteles introdujo un estilo muy decorativo en el que predominaba la línea clara y pura. Fue uno de los máximos exponentes del Art Nouveau. Dibujaba sobre todo mujeres jóvenes rodeadas de flores y gran cantidad de adornos.</p>
	<p>LEONETTO CAPPIELLO (1875-1942): Creó imágenes simples que capturaban la atención y la imaginación del espectador de la calle. Se le considera el padre de la publicidad moderna ya que a menudo usaba la caricatura y los fondos simples para llamar la atención.</p>
	<p>RAMÓN CASAS (1866-1932): Uno de los mejores cartelistas españoles, desarrolló un lenguaje sencillo, llamativo y eficaz. Diseñó la propaganda de bebidas tan famosas como Anís del Mono o Codorniu.</p>

EL CARTEL.

El cartel es un medio esencial en nuestra cultura visual. Se realiza con la unión de una imagen y un texto y ha de ser capaz de informar con rapidez y eficacia.

Existen 3 tipos de carteles:

- Cartel Informativo: informa de cualquier acontecimiento.
- Cartel Cultural: informa de exposiciones o concursos oficiales.
- Cartel Comercial: promociona un producto.

Los elementos del cartel son:

- La **IMAGEN**.
- El **TEXTO**.
- El **COLOR**.
- La **COMPOSICIÓN**.

<p>La IMAGEN es la parte principal del cartel, debe ser llamativa y simple. Puede ser una fotografía, un dibujo o una textura.</p>	 <p>Formas básicas Abstractas</p>	 <p>Formas básicas realistas</p>	 <p>Detalles ampliados</p>
<p>El TEXTO es la parte informativa del cartel. Hay que elegir una tipografía acorde con el tema y que sea legible.</p>	 <p>Texto de acompañamiento</p>	 <p>Texto que se une a la imagen</p>	 <p>El texto es el cartel</p>
<p>El COLOR ayuda a comprender el mensaje del cartel. Hay que trabajarlo consiguiendo contrastes que ayuden a entenderlo.</p>	 <p>Blanco y negro</p>	 <p>Monocromático</p>	 <p>Contraste de complementarios</p>



LA COMPOSICIÓN.

Componer es ordenar los elementos que configuran el diseño (imágenes y texto) atendiendo a los diferentes conceptos o leyes compositivas:

- 1- EQUILIBRIO de las formas y color, para conseguir diferentes tipos de composición:

 <p>COMPOSICIÓN CENTRAL: crea una imagen estable y equilibrada.</p>	 <p>COMPOSICIÓN DIAGONAL: se usa cuando queremos que el mensaje sea más dinámico ya que crea movimiento.</p>	 <p>COMPOSICIÓN LATERAL: ayuda a leer los mensajes ya que la vista se desplaza hacia donde esté la imagen.</p>
--	---	---

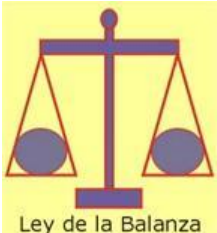
- 2- LEY DE COMPOSICIÓN DE MASAS, donde simulando una balanza intentamos buscar un equilibrio entre los elementos visuales para que tengan el mismo peso visual en todo el diseño:

 <p>En las dos partes de una imagen el peso visual debe ser el mismo.</p>	 <p>En esta imagen la figura queda a la izquierda, para compensar el equilibrio visual el texto y los detalles se sitúan a la derecha.</p>
--	--

- 3- LEY DE LA SECCIÓN AUREA: es una fórmula matemática que permite dividir el diseño en partes proporcionalmente armónicas y crear puntos de atención dividiendo el espacio creativo en tercios:

 <p>El espacio del diseño se divide en tercios, buscando los puntos de más atención.</p>	 <p>Los puntos de atención se sitúan en los tercios de las imágenes, creando composiciones armónicas y dinámicas.</p>
---	---

ESTILOS ARTÍSTICOS EN EL DISEÑO DE CARTELES.

El diseño de carteles siempre ha ido unido con las tendencias artísticas de la Historia del Arte y ha evolucionado como un arte más.

Pero hay 3 tendencias artísticas que predominan en el diseño de carteles:

 A poster for the Moulin Rouge concert. It features a woman in a white dress with a red polka-dot pattern and a man in a dark suit. The text includes 'MOULIN ROUGE', 'CONCERT BAL', and 'LA GOULUE'.	<p>CARTEL ART NOUVEAU</p> <p>El Modernismo o ART NOUVEAU es un movimiento que surge a finales del siglo XIX. Se caracteriza porque tiene un estilo decorativo, usa flores, hojas y la figura femenina y utiliza colores planos con tonos pastel.</p> <p>No imita ninguna otra técnica anterior (óleo) y usa la imprenta para difundirse por medio de carteles.</p> <p>TOULOUSE-LAUTREC en 1870 con su cartel "<i>Moulin Rouge</i>" elevó el cartel a categoría de arte.</p>
 A Bauhaus poster for the Weimar exhibition. It features a large, stylized black letter 'G' with a red circle and a yellow triangle. Text includes 'BAUHAUS', 'AUSSTELLUNG', 'JULI SEPT', and 'WEIMAR 1923'.	<p>CARTEL CONSTRUCTIVISTA</p> <p>El Constructivismo es un movimiento artístico que surgió en Rusia en 1914. Con los nuevos movimientos de arte: Cubismo, Futurismo o Expresionismo y una sociedad cada vez más industrializada, surgieron las escuelas de la BAUHAUS y el grupo DE STIJL, creando carteles donde la simplificación de la forma era lo más importante.</p> <p>Se simplifican las imágenes a líneas y curvas técnicas, como construidas con máquinas. Se usa poco color, donde predomina el negro y se trabaja con colores planos.</p>
 A Pop Art poster by Andy Warhol. It features the word 'POP' in large, colorful, block letters at the top. Below it are images of a Campbell's Soup can, a Marilyn Monroe face, and a banana. At the bottom, it says 'ART by ANDY WARHOL'.	<p>CARTEL POP</p> <p>Es un movimiento artístico del siglo XX que se caracteriza por el empleo de imágenes de la cultura popular tomadas de los medios de comunicación, tales como anuncios publicitarios, comics, el mundo del cine y la tv... Andy Warhol fue el artista más reconocido de este tipo de arte. Las imágenes en el arte Pop son sencillas y dibujadas como si fuera un cómic. Los colores suelen ser muy llamativos y contrastados.</p> <p>Sigue siendo un estilo muy usado hoy en día.</p>

RECURSOS DE DISEÑO PARA REALIZAR UN CARTEL:

Dibuja ideas para un cartel con el lema "**MUSIC DON'T STOP**" usando estas imágenes:



RECURSOS CON LA IMAGEN	RECURSOS DEL COLOR
Simplificar las imágenes a líneas:	Blanco, negro y gris:
Dibujar solo el contorno:	Monocromía (1 solo tono):
Usar un detalle muy ampliado:	Contraste de tonos fuertes-suaves:
Realizar una simetría o repetición:	Contraste de tonos planos-degradados:
Dibujar una imagen abstracta:	Contraste de complementarios:

RECURSOS DE DISEÑO PARA REALIZAR UN CARTEL:

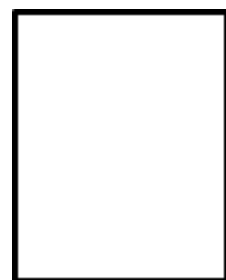
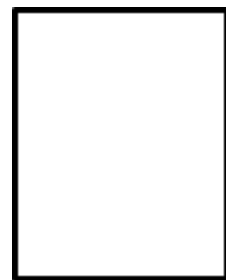
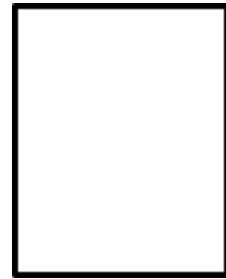
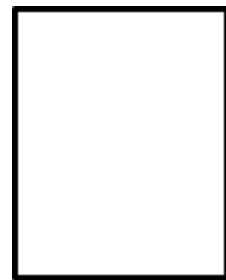

EJERCICIO 4: DISEÑO DE UN CARTEL

NOMBRE: _____

1ª parte: Definiciones y Conceptos básicos.	(1 punto)	
2ª parte: Estudio e Investigación.	(1 punto)	
3ª parte: DISEÑO:	1- Bocetos	(3 puntos)
	2- Diseño Final	(3 puntos)
	3- Memoria	(2 puntos)
NOTA FINAL		

1ª parte: Definiciones y Conceptos básicos.

Explica lo que es el ART NOUVEAU o MODERNISMO.

¿Cuales son los 4 elementos que definen un cartel?

2ª parte: Estudio e Investigación.

El primer cartel es estilo MODERNISTA y el segundo ESTILO POP. Describe las diferencias:

RECURSOS CON LA TIPOGRAFÍA
Escribir con diferentes tipografías:

Escribir con formas:

**Usar el texto como
relleno de una forma:**

Diseñar solo con el texto:

**Combinar una imagen con
el texto:**

COMPOSICIÓN FINAL DEL CARTEL

COMPOSICIÓN

CENTRAL:

--	--	--

COMPOSICIÓN DIAGONAL:
COMPOSICIÓN LATERAL:
COMPOSICIÓN EQUILIBRADA:
COMPOSICIÓN USANDO LA SECCIÓN AUREA:

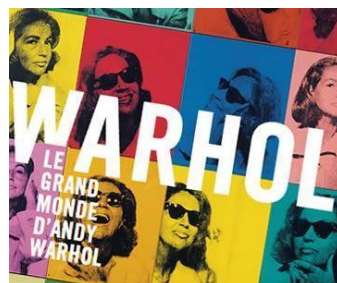

Modernismo

Arte Pop

3ª parte: Diseño:

Diseña UN CARTEL DE TEMÁTICA LIBRE.

El diseño debe estar inspirado en alguna tendencia artística conocida.

Realiza al menos 3 bocetos diferentes explicando los elementos usados en cada idea: **imagen, texto, color, composición** y **tendencia artística**. Dibuja un diseño final en papel definitivo y escribe una Memoria final de todo el trabajo.

Elije uno de ellos y construye una **maqueta** a tamaño A-3 con técnica libre.

FECHA DE ENTREGA: _____

5_ LA ESCUELA DE LA GESTALT.

La "GESTALT" fue una escuela psicológica que estudiaba la expresión de las formas visuales y los efectos de los estímulos visuales sobre el cerebro humano. Significa "forma" y se creó en Alemania a principios del siglo XX.

Después de numerosos experimentos, establecieron unas leyes básicas que son las que se usan cuando generamos una imagen en Diseño, para seguir criterios que estimulen la percepción del espectador.

La GESTALT definió 4 leyes de organización lógica:

	<p>LEY DE LA TOTALIDAD PERCEPTUAL: Percibimos los estímulos como un todo y tendemos a agruparlos en una forma con una organización interior. (Aunque en el dibujo de la izquierda solo hay manchas, nosotros lo vemos como una figura real: un perro.)</p>
	<p>LEY DE LA SIMPLICIDAD: Se define como la tendencia a percibir y a organizar los estímulos en estructuras simples. Así, agrupamos varias formas por proximidad, semejanza, continuidad o cierre. (En el dibujo de la izquierda hay 4 círculos a los que les falta un cuarto, sin embargo tendemos a simplificar la imagen y ver un cuadrado.)</p>
	<p>LEY DE LA PREGNANCIA O DE LA BUENA FORMA: Las formas bien estructuradas tienden a ser percibidas más directamente y quedan más tiempo en la memoria visual del espectador. (Estos dos símbolos representan marcas famosas, sin embargo el de la izquierda es el que mejor vemos y recordamos gracias a su forma simple y equilibrada.)</p>
	<p>LEY DE LA FIGURA Y EL FONDO: Siempre percibimos un elemento principal (figura) y uno subordinado (fondo), estableciendo un orden de importancia entre ambos. (En esta imagen una de las dos formas la vemos como principal y la otra como fondo, no podemos percibir las dos a la vez ya que nuestro cerebro las ordena dándole importancia a una u otra.)</p>

Estas Leyes son muy usadas por la publicidad, ya que ésta atiende principalmente a nuestro subconsciente:

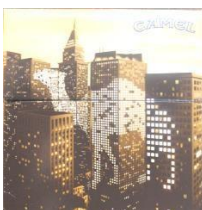



LA MODULACIÓN.

A la hora de planificar un diseño podemos usar formas **simples** (cuando aparecen solas) o **compuestas** (cuando se agrupan y combinan unas con otras).

Cuando una o más formas se repiten se origina una **estructura**. Las formas que integran esa estructura se denominan **módulos**.

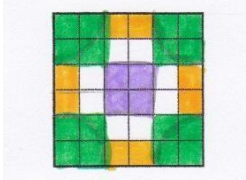
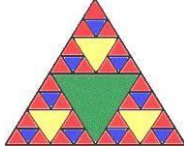

El módulo es un dibujo muy simple que se crea a partir de formas geométricas, generalmente el cuadrado o el triángulo:

			
Módulos cuadrados	Módulos triangulares	Módulos Narazíes	Módulos libres

Para crear estructuras con estos módulos, se repiten de varias maneras geométricas, realizando lo que se llama una **modulación**.

Por ejemplo, MODULACIONES con el siguiente módulo:

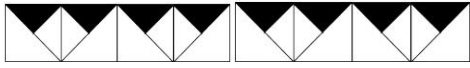
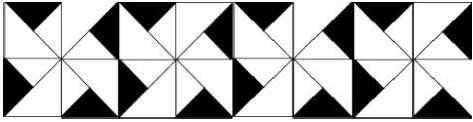

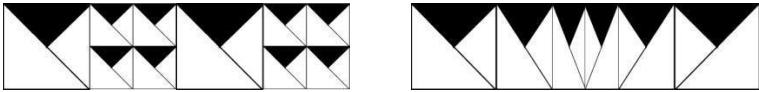



Repeticiones:	
Simetrías:	
Giros:	
Cambios de tono:	
Submódulos y Dilataciones:	

En Diseño se usa la modulación como recurso para crear cenefas, estampaciones textiles, suelos,...

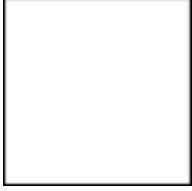
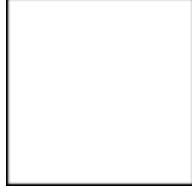
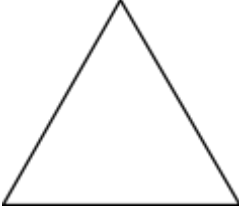
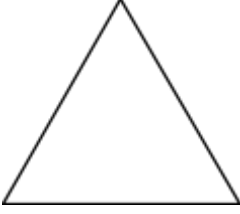
EJERCICIO:

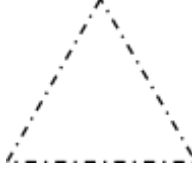
Dibuja 2 ejemplos de los siguientes módulos:

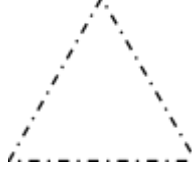
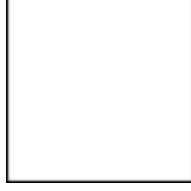
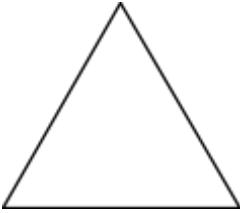
<p>MÓDULO CUADRADO</p>		
<p>MÓDULO TRIANGULAR</p>		
<p>MÓDULO NAZARÍ O TRANSFORMADO</p>	 <p>Transformar un cuadrado</p>	 <p>Transformar un triángulo</p>
<p>MÓDULO LIBRE</p>	 <p>A partir de un cuadrado</p>	 <p>A partir de un triángulo</p>
<p>MÓDULO TRIDIMENSIONAL</p>	 <p>A partir de un cuadrado</p>	 <p>A partir de un triángulo</p>

EJERCICIO 5: DISEÑO MODULAR

NOMBRE: _____

1ª parte: Definiciones y Conceptos básicos.	(1 punto)	
2ª parte: Estudio e Investigación.	(1 punto)	
3ª parte: DISEÑO:	1- Bocetos	(3 puntos)
	2- Diseño Final	(3 puntos)
	3- Memoria	(2 puntos)
NOTA FINAL		

1ª parte: Definiciones y Conceptos básicos.

¿Qué estudia la ESCUELA DE LA GESTALT?



Observa la imagen publicitaria de la izquierda del VODKA ABSOLUT y escribe o dibuja qué leyes de la GESTALT está usando.

2ª parte: Estudio e Investigación.

Estudia el diseño modular de esta imagen de la Alhambra: módulo y repeticiones modulares:

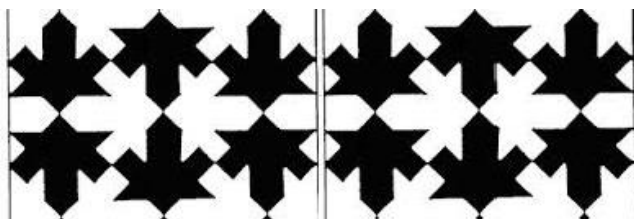

3ª parte: Diseño:

Realiza el diseño de una **CENEFA** para el borde de una piscina.

El diseño debe estar formado por un **MÓDULO** original y por varias repeticiones o modulaciones.

Realiza varios bocetos diferentes y un **ARTE FINAL** en papel definitivo y con regla y compás. Escribe una memoria final. La técnica y el color son libres.

FECHA DE ENTREGA: _____

6_ LA ESCUELA DE LA BAUHAUS.

La **Bauhaus** fue una escuela de diseño que nació en Alemania en 1919 bajo la dirección de Walter Gropius.

En un principio fue un centro experimental de las artes y se ha convertido en la base del diseño actual, siendo el punto de referencia de todas las tendencias progresistas.

El objetivo de los proyectos de la Bauhaus era el de crear productos que poseyeran un alto grado de funcionalidad y que fueran asequibles económicamente para la mayor parte de la sociedad.

Ejemplos de diseñadores claves de la Bauhaus:



WALTER GROPIUS: fue quien creó la Escuela bajo la idea de reducir la forma de los objetos a sus elementos geométricos, usando materiales modernos e innovadores sin perder su función.



NOHOLY NAGY: fue profesor de la Bauhaus y precursor del uso de la tipografía en los carteles, usándola como elemento pictórico.



MARCEL BREUER: inventó los muebles de acero tubulado y abrió las puertas a la fabricación en serie. Mostró un gran interés por las construcciones modulares y las formas simples.



MIES VAN DER ROHE: fue uno de los arquitectos más influyentes del siglo XX. Proyectó edificios donde predominan las formas geométricas y la simplificación de espacios.

EL DISEÑO EDITORIAL Y LA PUBLICIDAD.

Gracias a la invención de la imprenta y a la industrialización, estos dos tipos de diseño se han hecho muy populares y rodean al hombre moderno.

El DISEÑO EDITORIAL se dedica a diseñar libros, folletos, periódicos y revistas, portadas de discos,....

Las **portadas** de estos productos son su medio principal de promoción, por lo que su diseño deberá ser claro y eficaz.

Por lo tanto habrá que prestar especial atención a la composición de las imágenes y del texto para que la información esté acorde con el diseño y el consumidor tenga una idea previa de la que compra:

 <p>L ii c ii acompañamiento.</p> <p>i ser</p>	  <p>Las portadas de libros tienen que dar una idea de la lectura. Hay que prestar especial atención a la imagen usada y su color y la tipografía del título debe estar en consonancia con el tema.</p>
  <p>En las portadas de periódicos y revistas, además de la imagen y el título es importante la distribución del texto secundario, ya que la función informativa es fundamental.</p>	  <p>Las portadas de discos tienen una función informativa de la música que se va a escuchar, las imágenes usadas deben de dar una idea clara de ello.</p>

En cuanto al **DISEÑO PUBLICITARIO**, se caracteriza porque además de informar quiere persuadir al espectador y actuar sobre él.

Lo más importante de estos diseños es que la lectura y la comunicación sea clara y eficaz. Para que el mensaje sea útil, tenemos que saber a quién va dirigido: cuales son sus gustos, sus necesidades, su edad,... en definitiva su manera de pensar.

Lo componen los diseños de carteles, anuncios, vallas publicitarias, rótulos, flyers, publicidad en internet (banners),...

Los dos componentes esenciales son LA IMAGEN y EL TEXTO:

La **imagen** debe ser clara, original y de rápida lectura:

 <p>Un primer plano siempre será más llamativo que un plano general y tiene una lectura más rápida.</p>	 <p>Una imagen polisémica (con varios significados) es más rica ya que se puede asociar con diferentes ideas.</p>	 <p>Crear un "recorrido visual" (este anuncio se lee de izquierda inferior a derecha superior) capta más tiempo la atención del espectador.</p>
--	---	--

El **texto** puede servir de guía e interpretación de la imagen o puede ser complementario. Además su tamaño y color crean también una imagen visual:

 <p>El texto o slogan de este anuncio sirve de guía a la imagen. Es lo fundamental, ya que atiende directamente a la personalidad del consumidor.</p>	 <p>El texto es complementario a la imagen y explica una característica que diferencia al consumidor.</p>	 <p>El texto de este anuncio promocionando la vida vegetariana tiene el mismo impacto visual que la imagen inferior.</p>
--	--	---

EJERCICIO 6: DISEÑO PUBLICITARIO

NOMBRE: _____

1ª parte: Definiciones y Conceptos básicos.	(1 punto)	
2ª parte: Estudio e Investigación.	(1 punto)	
3ª parte: DISEÑO:	1- Bocetos	(3 puntos)
	2- Diseño Final	(3 puntos)
	3- Memoria	(2 puntos)
NOTA FINAL		

1ª parte: Definiciones y Conceptos básicos.

Explica lo que es la ESCUELA DE LA BAUHAUS.

¿Qué es el “recorrido visual” en un anuncio publicitario y para qué se usa?

2ª parte: Estudio e Investigación.



Observa este cartel “estilo Bauhaus”. Explica por escrito o dibujando el estilo de la imagen, tipografía, color y composición y relaciónalo con la Escuela de la Bauhaus.

3ª parte: Diseño:

Realiza el diseño de un **MARCA PÁGINAS** que mida 35 x 110 mm a escala 2:1 con “estilo Bauhaus”.

En el diseño debe aparecer el texto: “**just here**”.

Realiza varios bocetos diferentes y un ARTE FINAL en papel definitivo y con regla y compás. Escribe una Memoria final explicativa.

La técnica y el color son libres.

FECHA DE ENTREGA _____

7_ EL DISEÑO INDUSTRIAL. EL FUNCIONALISMO.

El Diseño Industrial tiene como fin la ideación de objetos y productos destinados al uso y consumo de las personas, dentro de unas normas de estética y funcionalidad.

Proyecta todo lo relacionado con los envases, objetos de consumo, mobiliario,...

Entre dentro del ámbito del diseño tridimensional, por lo que requiere el manejo de los sistemas técnicos de representación de los objetos.

EL FUNCIONALISMO

En el Diseño Industrial es fundamental la relación entre forma y función, o lo que es lo mismo, entre su apariencia externa y la interna, ya que además de ser estéticamente aceptable tiene que servir para algo.

El Funcionalismo es la ideología que define esta relación: plantea que la planificación del proceso ha de nacer de la necesidad, la cual justifica que la forma esté originada por las características funcionales, que serán las que le otorguen significado.

Ejemplos de diseños funcionalistas:

	<p>LE CORBUSIER :</p> <p>Uno de los arquitectos y diseñadores más influyentes del Funcionalismo. Para él una vivienda era una "máquina para vivir", tenía que ser práctica y funcional. Sus objetos siguen la misma teoría sin perder el gusto estético.</p>
	<p>MIES VAN DER ROHE:</p> <p>Este arquitecto proyectaba estructuras muy simplificadas y útiles. Procuraba que no tuvieran ornamento y que sus formas fueran simples y bellas.</p>

FIGURAS TRIDIMENSIONALES BÁSICAS Y SU DESARROLLO:

A partir de estas formas se diseñan todos los objetos tridimensionales, aplicándoles secciones o uniones de varias figuras. Son básicas para el PACKAGING o diseño de envases:

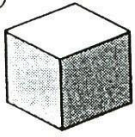
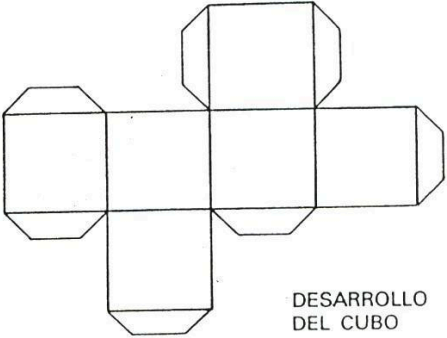
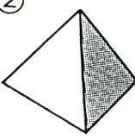
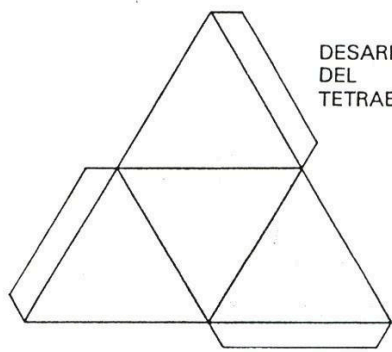
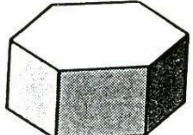
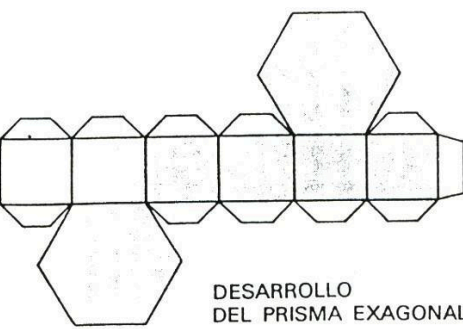
<p><u>CUBO</u></p>	<p>①</p> 	 <p>DESARROLLO DEL CUBO</p>
<p><u>TETRAEDRO</u></p>	<p>②</p> 	 <p>DESARROLLO DEL TETRAEDRO</p>
<p><u>PRISMA</u></p>	<p>③</p> 	 <p>DESARROLLO DEL PRISMA EXAGONAL</p>

PIRÁMIDE

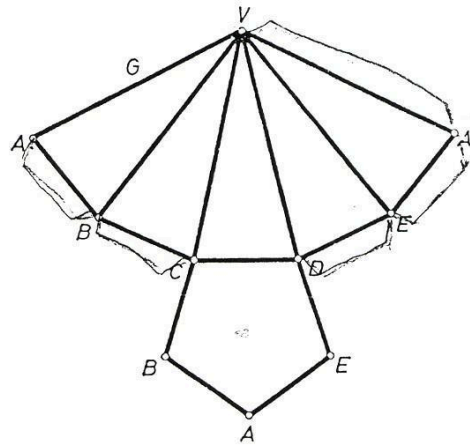
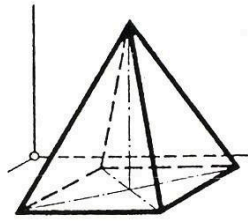

CONO

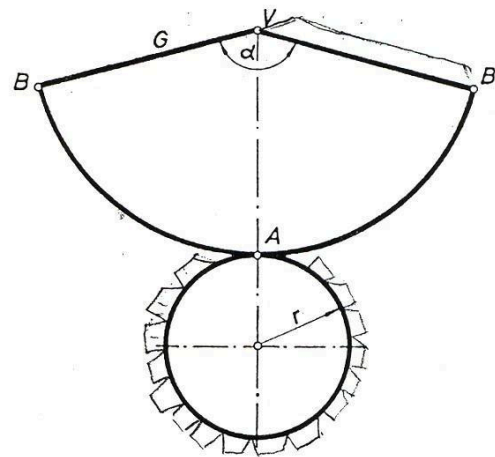
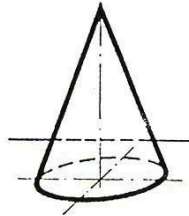

CILINDRO

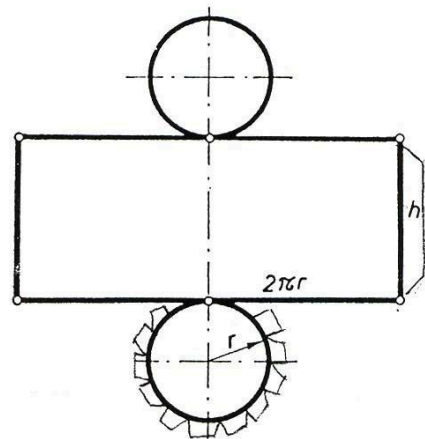
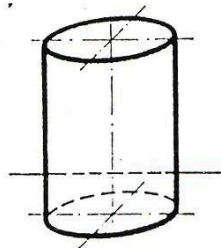

EJERCICIO:

Busca un envase de cartón de un producto que uses a diario y representalo de las siguientes maneras:

SISTEMA DIÉDRICO:(VISTAS) (**Alzado, planta y perfil**)

ESCALA Y ACOTACIÓN:

PERSPECTIVA **CABALLERA:**

(a escala)

PERSPECTIVA **ISOMÉTRICA:**

(a escala)

DESARROLLO:

(a escala y con los elementos de diseño gráfico: imagen, texto y color)

EJERCICIO 7: DISEÑO DE UN ENVASE

NOMBRE: _____

1ª parte: Definiciones y Conceptos básicos.	(1 punto)	
2ª parte: Estudio e Investigación.	(1 punto)	
3ª parte: DISEÑO: 1- Bocetos	(3 puntos)	
2- Diseño Final	(3 puntos)	
3- Memoria	(2 puntos)	
NOTA FINAL		

1ª parte: Definiciones y Conceptos básicos.

Define lo que es el DISEÑO INDUSTRIAL.

¿Qué es un Sistema de Representación?

2ª parte: Estudio e Investigación.

¿Cómo es el DESARROLLO de un prisma de base cuadrada?

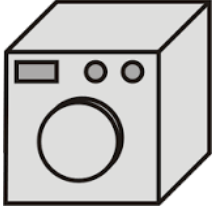
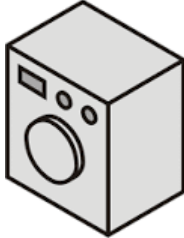
Dibuja los ejes de PERSPECTIVA de estos dos objetos y deduce cómo se llama cada perspectiva representada.		
---	---	---

3ª parte: Diseño:

Diseña el **packaging** (empaquetado) para una bebida vitamínica destinada a estudiantes llamada “**VIT10**”.

Los bocetos se realizarán a escala, presentando como Diseño Final las vistas a escala acotadas y una perspectiva isométrica con los elementos del diseño gráfico.

Escribe una Memoria final explicativa.

Realiza además una **maqueta** a escala con técnica libre.

FECHA DE ENTREGA: _____

8_ EL POSMODERNISMO.

El diseño actual tiene fundamentalmente dos tendencias:

1ª- Una que tendría su máximo exponente en Alemania, es heredera de la Bauhaus, donde los diseños son ante todo funcionales, de gran sobriedad y pureza de formas.

2ª- Los diseñadores italianos, con formas más experimentales, con un estilo propio, donde aparte de la funcionalidad se intenta innovar la forma y usar nuevos materiales.

He aquí ejemplos de diseño de nuestros días:

	<p>BRAUN:</p> <p>Diseño alemán donde la funcionalidad es lo primordial. Se usan materiales de color negro o gris y hay una ausencia de adornos.</p>
	<p>TOTAL DESING:</p> <p>Estudio de diseño gráfico de Holanda, que modernizó el diseño gráfico mundial introduciendo tipografías limpias y usando el sentido del humor para acercarlo a las personas.</p>
	<p>ALESSI:</p> <p>Diseñador italiano. Su inspiración es el arte Pop por lo que el colorido es fundamental en los objetos. Las formas que realiza son escultóricas y los materiales empleados son modernos y alegres.</p>
	<p>IKEA: Ejemplo de empresa de diseños nórdicos en los que priman las líneas claras, fáciles de montar y empaquetar. Su bajo coste ha sido el responsable de que todo el mundo pueda adquirir muebles de diseño.</p>

DISEÑO DE MOBILIARIO:

El diseño de muebles constituye uno de los elementos básicos de toda decoración y debe de cumplir no sólo con su carácter funcional sino también con su belleza estética y su adaptación a las dimensiones de las personas.

También es importante que se pueda fabricar en serie y transportar.

Hay que seguir las siguientes normas para que el diseño sea completo:

- Formas: las partes del mueble tienen que estar equilibradas siguiendo unas formas comunes.
- Proporción: es fundamental una relación armónica entre las distintas partes para que sea un conjunto bien organizado y útil a las personas.
- Materiales: también hay que pensar en qué material se va a construir, maderas, hierro, plásticos, tejidos,... para un uso eficaz.

Historia del mobiliario desde la industrialización:

 <p>Silla de Gaudí</p>	<p>ART NOUVEAU (1880-1920)</p> <p>Es un movimiento que tiene como referente la naturales: árboles, ramas, formas angulosas,... Su representante más conocido es <i>Gaudí</i>.</p>
 <p>Silla de Thonet</p>	<p>INDUSTRIALISMO(1900-1925)</p> <p>Claro precedente de la industrialización y la realización en serie son los muebles de <i>Michael Thonet</i>, cuya silla de madera curvada y rejilla se sigue fabricando hoy en día. Usa las líneas curvas y las maderas simplificando las formas.</p>
 <p>Silla Zig-Zag de G. Rietveld</p>	<p>RACIONALISMO(1920-1950)</p> <p>La economía de los elementos: cuadrados, rectángulos y muy poco colorido es la base de este diseño.</p>
 <p>Silla de Le Corbusier</p>	<p>LA BAUHAUS</p> <p>El acero toma el lugar de la madera en la fabricación de objetos. Se diseña con líneas puras y elaboraciones simples sin adornos. La idea común es "menos es más", incluso en el uso del color.</p>

 <p>Silla de <i>Alvar Aalto</i></p>	<p>MUEBLE NÓRDICO (1940-1959)</p> <p>Los diseñadores finlandeses, en concreto <i>Alvar Aalto</i>, recuperaron la madera para curvarla con elegancia, volviendo a darle un aspecto menos racional y más humano. La importancia era para los tipos de madera sin usar motivos decorativos.</p>
 <p>Sillas de <i>Marco Zanuso</i></p>	<p>BEL DESING (1960-1980)</p> <p>Es un movimiento que surge en Italia y con ellos nace el mobiliario de masas. Su éxito une la elegancia, la funcionalidad y la ironía. Usan materiales nuevos, como el plástico para introducir un variado colorido.</p>
 <p>Silla de <i>Philippe Starck</i></p>	<p>MUEBLE DE FIRMA (1980-1990)</p> <p>También surgen diseñadores que son tratados como artistas. <i>Philippe Starck</i> firma sus sillas, otros se inspiran en el arte Pop o abstracto,...</p> <p>Se considera a los muebles como esculturas que podemos llevar a nuestras casas.</p>
 <p>Silla de <i>Shiro Kurumata</i></p>	<p>MINIMALISMO (1990- 2000...)</p> <p>Este movimiento crea objetos con líneas simples y expresivas y sin adornos. Sigue siendo lo más usado hoy en día ya que es fácil de realizar y transportar. Destaca el diseño japonés con <i>Shiro Kurumata</i>.</p>

EJERCICIO 8: DISEÑO DE UN MUEBLE

NOMBRE: _____

1ª parte: Definiciones y Conceptos básicos.	(1 punto)	
2ª parte: Estudio e Investigación.	(1 punto)	
3ª parte: DISEÑO:	1- Bocetos	(3 puntos)
	2- Diseño Final	(3 puntos)
	3- Memoria	(2 puntos)
NOTA FINAL		

1ª parte: Definiciones y Conceptos básicos.

Explica las normas que hay que seguir para que el Diseño de MOBILIARIO sea completo.

¿Qué es el MINIMALISMO?

2ª parte: Estudio e Investigación.

Observa la silla de la izquierda y re-diseñala con los estilos que se indican:



- Estilo ART-NOUVEAU
- Estilo MUEBLE DE FIRMA
- Estilo MINIMALISTA

3ª parte: Diseño:



Diseñe una **mesa** teniendo como referencia el sillón F51 diseñado por Walter Gropius, fundador de la escuela de la Bauhaus. Este sillón está compuesto por piezas prismáticas, partiendo de la idea de un cubo al cual se le han sustraído partes.

Dibuja bocetos variados comentando los cambios y presenta un Diseño Final a perspectiva. Escribe una memoria final explicativa.

FECHA DE ENTREGA: _____

9_ LA BIÓNICA, ERGONOMÍA Y ANTROPOMETRÍA.

El diseñador, cuando crea un objeto, lo hace para que lo usemos las personas, por lo tanto, sus dimensiones han de estar en justa proporción con las del cuerpo humano.

La **ERGONOMÍA** es la ciencia que estudia la relación existente entre el cuerpo humano y las cosas que le rodean. Además estudia la adaptación del hombre a la máquina, su espacio de trabajo y sus costumbres, todo con objeto de hacer los objetos más cómodos, más bellos y útiles. Cualquier objeto diseñado bajo estudios ergonómicos será más eficaz, ya que se adaptará mejor a quien lo usa y, por lo tanto, a su funcionalidad.

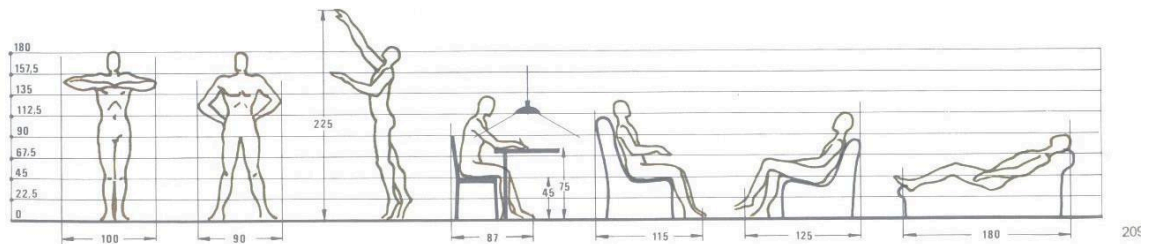

La **ANTROPOMETRÍA** se encarga de estudiar las medidas y proporciones de las partes del cuerpo.

 <p>El canon griego de Doríforo divide las proporciones del cuerpo en 7 cabezas.</p>	 <p>El canon de las proporciones humanas de <i>Leonardo da Vinci</i> busca la belleza ideal con proporciones perfectas.</p>	 <p>El modulor de Le Corbusier establece las proporciones humanas según la sección aurea de las partes del cuerpo.</p>
--	---	--

La **BIÓNICA** se encarga de aplicar los principios de los sistemas biológicos a la solución de problemas técnicos.

Sería el caso de las prótesis artificiales, donde la máquina imita la biología de las personas a las del simple ejemplo de unas aletas de buceador que imitan a las patas de los patos.

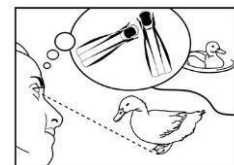

EL DISEÑO DEL ESPACIO HABITABLE. DISEÑO DE INTERIORES.

Además de diseñar objetos, el diseñador puede realizar decoración de interiores. Este aspecto engloba el interiorismo, la escenografía teatral, de cine o televisión, las fachadas comerciales, murales, escaparates, stands,...

Se trata de crear un ambiente con unas características determinadas y con una función para un uso determinado.

Habrá que realizar el siguiente proceso:

- 1º- Realizar un croquis de la planta del espacio que se va a decorar. Debe ser con medidas y a escala.
- 2º- Estudiar los objetos que se van a incluir sin olvidar la relación de tamaño con las personas.
- 3º-Realizar una perspectiva con el espacio y los objetos incluidos.
- 4º-Hacer un estudio del color adecuado y de las luces y sistemas de iluminación.

Ejemplos de diseños de interiores:



PERSPECTIVA CÓNICA.

Para este tipo de diseños se usa la perspectiva Cónica

El resultado de este sistema de representación se asemeja mucho a la visión del ojo humano, ya que las líneas acaban en uno o dos puntos que simulan la visión real.

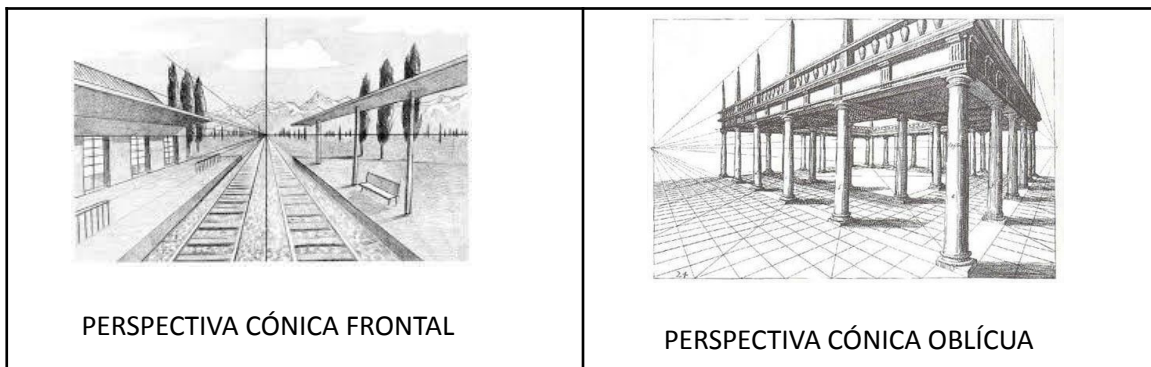

EJERCICIO 9: DISEÑO DE DECORACIÓN

NOMBRE: _____

1ª parte: Definiciones y Conceptos básicos.	(1 punto)	
2ª parte: Estudio e Investigación.	(1 punto)	
3ª parte: DISEÑO:	1- Bocetos	(3 puntos)
	2- Diseño Final	(3 puntos)
	3- Memoria	(2 puntos)
NOTA FINAL		

1ª parte: Definiciones y Conceptos básicos.

Explica el uso de la BIÓNICA en diseño.

¿Qué es la ERGONOMÍA??

2ª parte: Estudio e Investigación.

De estos objetos: explica cual es ERGONÓMICO y cual no. Razona tu respuesta.



3ª parte: Diseño:

Diseña un **ESCENARIO** para representar una obra de teatro basada en la vida de PICASSO.

Dibuja al menos 3 bocetos y presenta un Diseño Final a perspectiva Cónica.

La técnica empleada será libre. Escribe una memoria final explicativa.

FECHA DE ENTREGA: _____

