

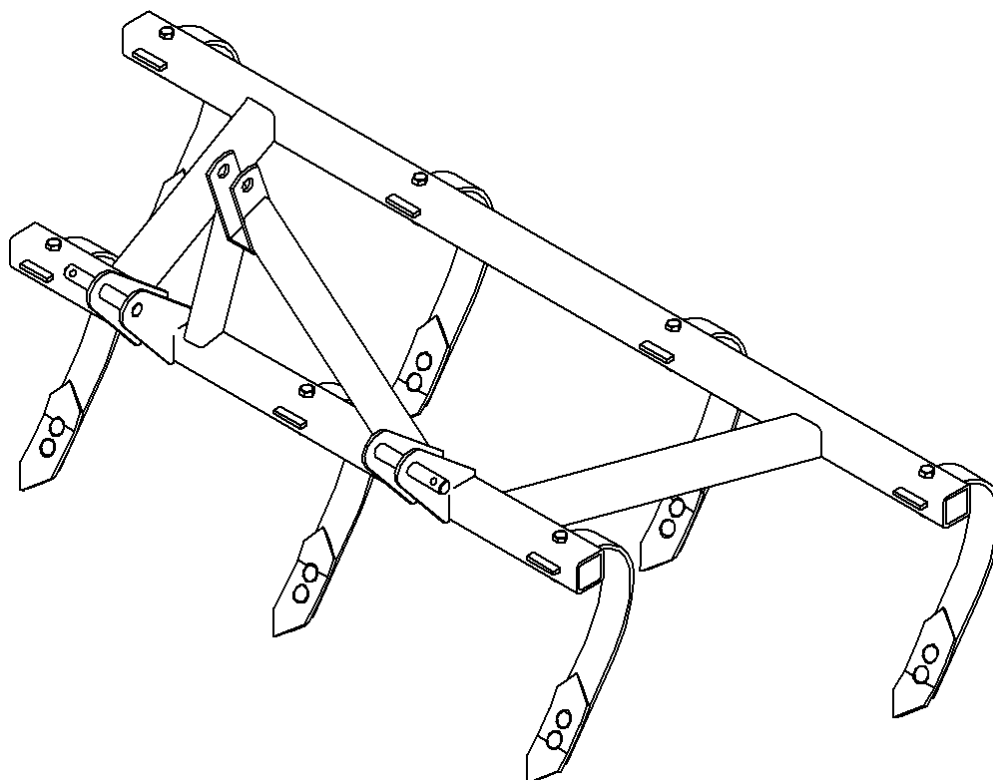

## **Типовая инструкция по сборке Культиватор чизельный КЧ-1.2**

**Сертификат соответствия  
№ ЕАЭС ВУ/112 02.01 ТР010 003.02 03019 до 10.04.28**



## **1. Общие сведения**

Детали и сборочные единицы предназначены для сборки культиватора чизельного КЧ-1.2. Инструмент для сборки – набор гаечных ключей (рожковых) – в комплект не входит.

## **2. Рекомендации по обслуживанию и эксплуатации**

Сборка изделия должна производиться в порядке, изложенном в данной инструкции. Эксплуатация изделия в собранном виде должна осуществляться в соответствии с руководством по эксплуатации КЧТ-00.000 РЭ.

## **3. Гарантии изготовителя**

При покупке изделия в разобранном и упакованном виде покупатель должен проверить комплектность и убедиться в целостности упаковки и пакетов.

Изготовитель гарантирует соответствие культиватора требованиям технических условий при соблюдении потребителем правил и условий транспортирования, хранения и эксплуатации, установленных технической документацией и руководством по эксплуатации культиватора.

Претензии по качеству предъявляются в соответствии с законодательством Республики Беларусь, Постановлением Совета Министров Республики Беларусь от 27 июня 2008 №952 «О гарантийном сроке эксплуатации сложной техники и оборудования».

При обнаружении неисправности или некомплектности в приобретенном изделии необходимо направить рекламацию изготовителю (либо передать продавцу) с указанием несоответствий в инструкции по сборке.

## **4. Основания для отказа в гарантийном обслуживании:**

- несоблюдение настоящей инструкции по сборке и руководства по эксплуатации;
- выявленные механические повреждения поверхностей деталей и сборочных единиц, связанные с монтажом;
- в случае небрежного отношения или использования изделия не по назначению.

## **5. Порядок сборки:**

- перед началом сборки внимательно изучите инструкцию по сборке, проверьте комплектность в каждом пакете. Приготовьте рабочий инструмент. Место для сборки должно быть свободным и иметь ровную неподвижную поверхность.

- соедините лапу 3 со стойкой 2, зафиксируйте болтом 4, шайбами 5 и 6, гайкой 7 как показано на рисунке 1;

- аналогично установите другие стойки с лапами;

- установите на раму 1 (рисунок 1) собранные стойки и зафиксируйте болтом 8, шайбой 6, гайкой 7;

- аналогично установите другие стойки на раму;

- произведите затяжку резьбовых соединений.

Соблюдайте очередность выполнения сборочных операций.



Рисунок 1 – Культиватор чизельный КЧ-1.2

1 – рама КЧТ-01.000-Б; 2 – стойка КБ-07.001-Б; 3 – лапа КТД-04.002;  
 4 – болт М10-6gx25.88.019; 5 – шайба С 10.01.019; 6 – шайба 10.65Г.06;  
 7 – гайка М10-6Н.6.019; 8 – болт М10-6gx55.88.35.019

#### Спецификация сборочных единиц и деталей

| Поз. | Обозначение  | Наименование | Кол-во | Примечание |
|------|--------------|--------------|--------|------------|
| 1    | КЧТ-01.000-Б | Рама         | 1      |            |
| 2    | КБ-07.001-Б  | Стойка       | 7      |            |
| 3    | КТД-04.002   | Лапа         | 7      |            |

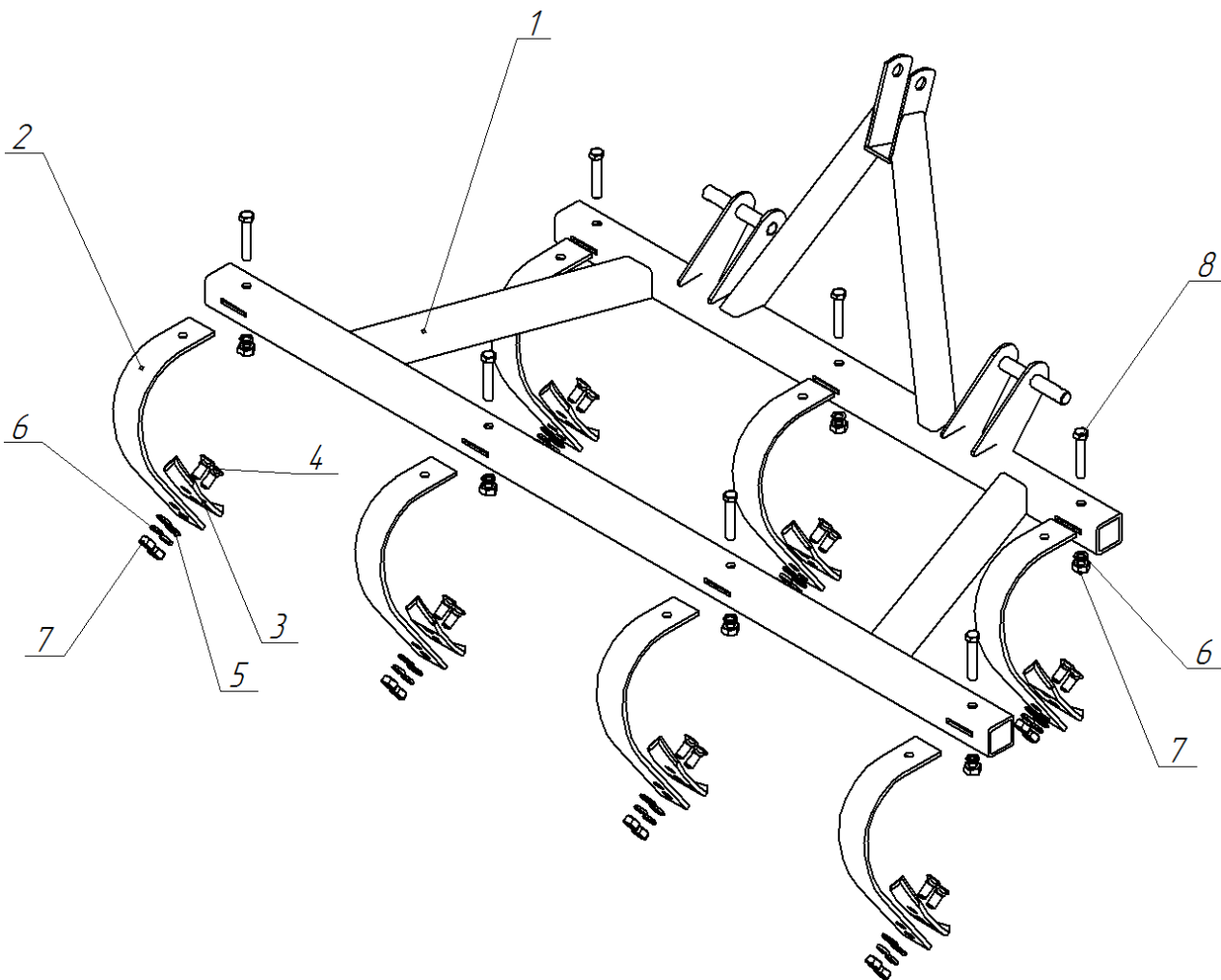
#### Спецификация крепежных и стандартных изделий

| Поз. | Обозначение                           | Кол-во | Примечание |
|------|---------------------------------------|--------|------------|
| 4    | Болт М10-6gx25.88.019 ГОСТ 7786-81    | 14     |            |
| 5    | Шайба С 10.01.019 ГОСТ 11371-78       | 14     |            |
| 6    | Шайба 10.65Г.06 ГОСТ 6402-70          | 21     |            |
| 7    | Гайка М10-6Н.6.019 ГОСТ 5915-70       | 21     |            |
| 8    | Болт М10-6gx55.88.35.019 ГОСТ 7798-70 | 7      |            |