

# N

# AG301UK

## ИНСТРУКЦИИ

Уред за здравосливо готвене с грил и пържене с горещ въздух





# БЛАГОДАРИМ ВИ

за закупуване на Ninja Уред за здравословно печене на грил и пържене с горещ въздух

СЪД

---

<b>Важни предпазни мерки</b>	<b>4</b>
<b>Части</b>	<b>6</b>
<b>Информация за Вашия грил</b>	<b>7</b>
Функционални бутони	7
Експлоатационни бутони	7
<b>Преди първа употреба</b>	<b>7</b>
<b>Употреба на Вашия грил</b>	<b>8</b>
Предпазител от пръски	8
Технология Grill Control	8
Функции за готвене	9
Грил	9
Пържене с горещ въздух	10
Печене	11
Запичане	12
Дехидратиране	13
<b>Почистване на вашата скара</b>	<b>13</b>

**Ръководство за  
отстраняване на  
неизправности 14**

**Регистрация на  
продукта 15**



# ВАЖНИ ПРЕДПАЗНИ МЕРКИ

САМО ЗА БИТОВА УПОТРЕБА — ПРЕДИ УПОТРЕБА ПРОЧЕТЕТЕ ВСИЧКИ ИНСТРУКЦИИ

---

Прочетете всички инструкции, преди да използвате Вашия Ninja® грил.

Когато използвате електрически уреди, винаги трябва да се спазват основните мерки за безопасност, включително следното:





- 27 **НЕ** почиствайте с метални абразивни изделия за почистване. Парченца могат да се Извадете и изхвърлете защитния капак, монтиран на щепсела на този уред.
- 1
- 2 Този уред може да се използва от лица с намалени физически, сензорни или умствени способности или с липса на опит и познания, ако са под надзор или са получили инструкции относно безопасното използване на уреда и разбират свързаните опасности.
- 3 Пазете уреда и кабела му далеч от деца. **ДА НЕ СЕ** разрешава използването на уреда от деца. При употреба в присъствието на деца се изисква постоянно наблюдение.
- 4 Този уред е само за битова употреба. Този уред **ДА НЕ СЕ** използва за цели, различни от предназначението му **ДА НЕ СЕ** използва в движещи се превозни средства или плавателни съдове. **ДА НЕ СЕ** използва на открито. Неправилната употреба може да причини наранявания.
- 5 Уверете се, че повърхността е равна, чиста и суха. **НЕ** поставяйте уреда близо до ръба на плота по време на работа
- 6 **ВИНАГИ** се уверявайте, че уредът е правилно сглобен преди употреба.
- 7 Когато използвате този уред, осигурете поне 15,25 см (6 инча) пространство над и от всички страни за циркулация на въздуха.
- 8 **ДА НЕ СЕ** използва удължителен кабел. Използва се към захранващ кабел, за да се намали рискът деца да хванат кабела или да се заплитат и да се намали рискът от спъване при по-дълъг кабел.
- 9 За защита от токов удар, **НЕ** потапяйте кабела, щепселите или корпуса на основния модул във вода или друга течност.

отчупят от подложката и да докоснат електрически части, създавайки риск от токов удар.

- 10 **НЕ** използвайте уреда, ако има повреда на захранващия кабел или щепсела. Редовно проверявайте уреда и захранващия кабел. Ако уредът е неизправен или е повреден по някакъв начин, незабавно спрете употребата и се обадете в отдела за Обслужване на клиенти.
- 11 **НИКОГА НЕ** използвайте гнездо под работната повърхност.
- 12 **НИКОГА НЕ** свързвайте този уред към външен таймер или отделна система за дистанционно управление.
- 13 **НЕ** поставяйте уреда и не оставайте кабела да виси над ръба на маси или плотове или да докосва горещи повърхности, включително върху горещи повърхности.
- 14 Използвайте само препоръчаните аксесоари, включени в този уред или разрешени от SharkNinja. Използването на аксесоари или приставки, които не се препоръчват от SharkNinja, може да доведе до риск от пожар или нараняване.
- 15 Преди да поставите аксесоар в уреда за готвене, уверете се, че са чисти и сухи.
- 16 **НЕ** използвайте уреда без поставен подвижен съд за готвене и предпазител от пръски.
- 17 **ВИНАГИ** проверявайте дали капакът е добре затворен преди употреба.
- 18 По време на готвене уредът **НЕ ТРЯБВА ДА** се мърда.
- 19 **НЕ** покривайте отвора за всмукване на въздух или отвора за въздух, докато уредът работи. Това няма да позволи равномерно готвене и може да повреди устройството или да го прегрее.
- 20 **НЕ** докосвайте горещи повърхности Повърхностите на уреда са горещи по време на и след работа. За да предотвратите изгаряния или нараняване, **ВИНАГИ** носете защитни ръкохватки или изолирани ръкавици за фурна и използвайте наличните дръжки и копчета.

28

22

По  
се  
с у  
Пр  
чви  
изи  
не  
ДЪ  
при  
тои  
тои  
ръ  
тки  
изи  
он  
ръ  
и з  
фр  
Н  
Е  
и  
з  
п  
о  
л  
з  
в  
а  
й  
т  
е  
т  
о  
з  
и  
у  
р  
е  
д  
з  
а  
п  
ъ  
р  
ж

е  
н  
е  
к  
а  
т  
о  
ф  
р  
и  
т  
ю  
р  
н  
и  
к  
.

23 За да избегнете евентуални заболявания, **ВИНАГИ** изпълнявайте термометър, за да проверите дали храната Ви е пригодена до препоръч

ителните температури.

24 Ако възникне пожар от мазнина или уредът отделя черен дим, незабавно изключете щепсела. Изчакайте дименето да спре, преди да извадите принадлежностите за готвене.

25 Вж. раздел 2.5.1.

С  
т  
в  
а  
н  
е  
и  
п  
о  
д  
р  
ъ  
ж  
к  
а  
з  
а  
р  
е  
д  
о  
в  
н  
а  
п  
о  
д  
р  
ъ  
ж  
к  
а  
н  
а  
у  
р  
е  
д  
а  
.  
26 За пр

ете  
връзкат  
а,  
завърте  
те всяко  
копче  
на  
„изключ  
ено“,  
след  
това  
изключе  
те  
щепсел  
а от  
контакт  
а,  
когато  
уредът  
не се  
използв

а и  
преди  
почиств  
ане.  
Оставет  
е да се  
охлади  
преди  
почиств  
ане,  
разглоб  
яване,  
поставя  
не или  
сваляне  
на  
части и  
за  
съхране  
ние.



**ЗА  
ИН**

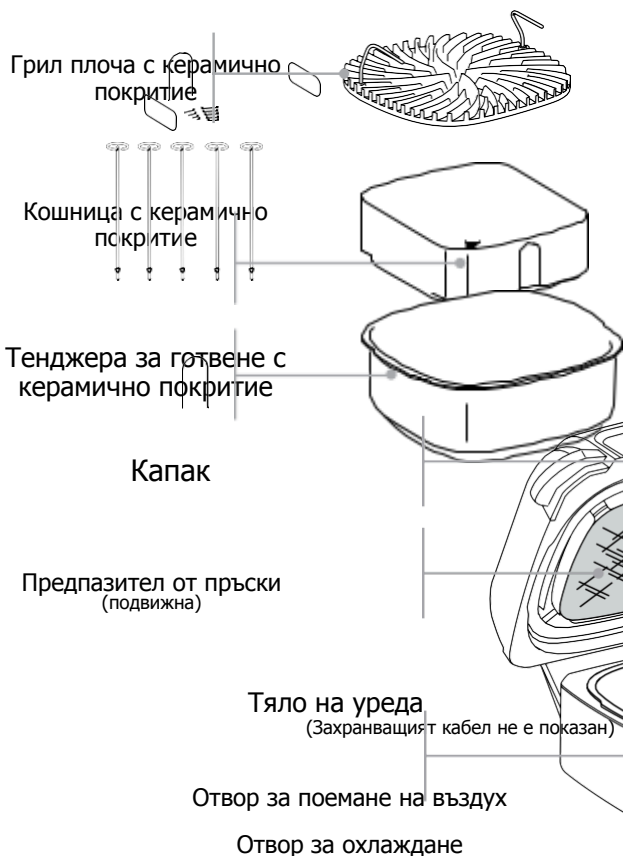

**ЗАБЕЛЕЖКА** За да поръчате допълнителни части и аксесоари, отидете на [nikjakitchen.eu](http://nikjakitchen.eu) или се свържете с отдела за обслужване на клиенти на 0800 862 0953

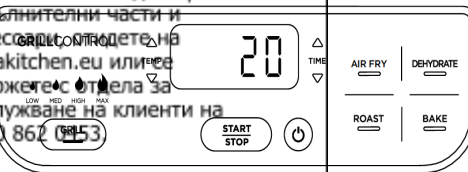

**ФУНКЦИОНАЛНИ БУТОНИ**

**GRIL** Цвърчащи и обжарени храни, с грил линии и равномерно готвене.

**AIR FRY** За хрупкавост с малко или без никаква мазнина.

**ROAST** Креки месо, печени зеленчуци и др.

**BAKE** Използвайте за печене на торти, лакомства, десерти и др.

**DEHYDRATE** Дехидратирайте месо, плодове и зеленчуци за здравословни домашни закуски.

**ОПЕРАЦИОННИ БУТОНИ**

**Бутон ВКЛЮЧВАНЕ** След като уредът е включен в електрическата мрежата, натиснете бутона за включване, за да включите уреда. Натискането му по време на готвене спира текущата функция за готвене и изключва уреда.

**Стрелка** над функцията бутон регулиране

**Стрелка** да регулира

**ЗАБЕЛЕЖКА** ТЕМПОРАРИ ГОТВЕЩА НАДПИС

**Бутон С** натиснете

**РЕЖИМ** Уредът и взаимод

## ПРЕДИ УПОТРЕБА ЗА ПЪРВИ ПЪТ

---

- 1 Свалете всички опаковъчни материали, рекламни етикети и тиксо от устройството.
- 2 Извадете всички аксесоари от опаковката и прочетете внимателно това ръководство. Моля, обърнете специално внимание на инструкциите за експлоатация,

---

 [najakitchen.eu](http://najakitchen.eu)

[najakitchen.eu](http://najakitchen.eu) 17



# УПОТРЕБА НА ВАШИЯ ГРИЛ

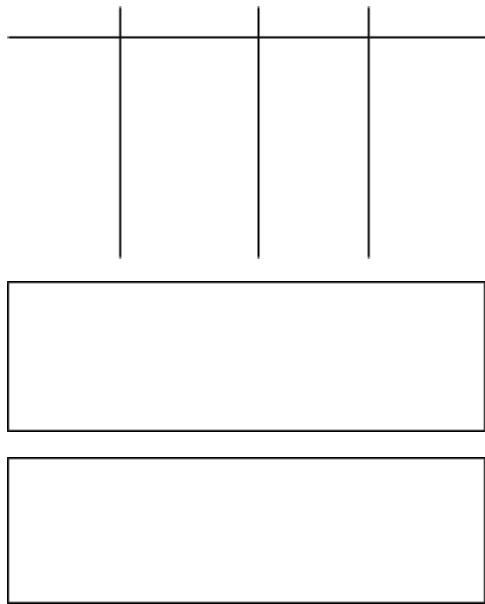
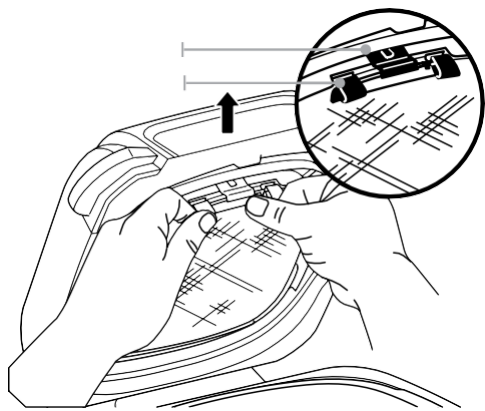

# УПОТРЕБА НА ВАШИЯ ГРИЛ — ПРОД.



## УПОТРЕБА НА ВАШИЯ ГРИЛ — ПРОД

### ПРЕДПАЗИТЕЛ ОТ ПРЪСКИ

Разположен от долната страна на капака, предпазителят от пръски поддържа нагревателя чист и предотвратява димене. Предпазителят от пръски е подвижен за почистване, но препоръчваме да го държите на място, когато готвите.

### Сваляне на предпазителя от пръски

Сваляйте предпазителя за пръски за почистване след всяка употреба. Първо оставете предпазителя за пръски да се охлади напълно, след което го свалете, като използвате палеца, за да освободите предния клип, като натиснете предния клип нагоре и с другата си ръка издърпате едно от езичетата към Вас. Това ще освободи предпазителя от пръски, което ще позволи да го извадите от слота по задната страна на капака.

### Повдигнете щипката отпред

### Поставяне на предпазителя от пръски

За да поставите, внимателно натиснете предпазителя за пръски в задната част на капака. Поставете задната щипка на

### ТЕХНОЛОГИЯ GRILL CONTROL

Нашата технология Ви позволява да контролирате температурата на грила плочата за прецизно готвене и не допускате димене от кухнята.

Когато използвате функцията Грил, ще трябва да изберете настройката за температурата на грил плочата. По-долу са препоръчани температурни нива за често срещаните съставки.

ниска	средна	висока	максимална
<ul style="list-style-type: none"><li>• Бекон</li><li>• Наденички</li><li>• Пълнени чушки</li><li>• При употребата на гъсти барбекю сосове</li><li>• Калцоне</li></ul>	<ul style="list-style-type: none"><li>• Замръзени меса</li><li>• Мариновани/ Панирани меса</li></ul>	<ul style="list-style-type: none"><li>• Пържоли</li><li>• Пилешко</li><li>• Бургери</li><li>• Ход-дог</li></ul>	<ul style="list-style-type: none"><li>• Зеленчуци</li><li>• Плодове</li><li>• Пици</li><li>• Свежи/ Замръзени Морски дарове</li><li>• Кебапи</li></ul>

**ЗАБЕЛЕЖКА:** Уредът може да произвежда дим по време на процеса на готвене. За по-малко дим препоръчваме да използвате растително масло, мазнина от кокос, авокадо или гроздово семе вместо зехтин.

**ЗАБЕЛЕЖКА:** Уредът може да отделя дим при готвене на меса при по-гореща настройка от препоръчаната. За повече таблици за готвене разгледайте вашето Ръководство за вдъхновение или посетете [ninjakitchen.eu](http://ninjakitchen.eu).

### Печене едновременно на различни продукти

Когато печете повече от две последователни партии храна, препоръчително е да изпразните мазнината/олиото от подвижната тенджерата за

## УПОТРЕБА НА ВАШИЯ ГРИЛ — ПРОД

предпазителя с прореза на гърба на капака. След това внимателно натиснете предпазителя от пръски нагоре, докато щракне в скобата отпред на капака.

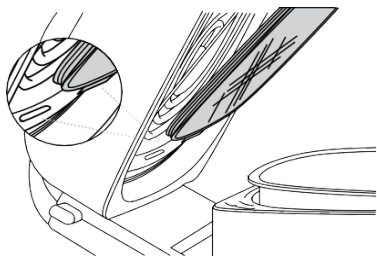

готвене. Това ще помогне да се предотврати изгарянето на мазнини и причиняването на дим.

Препоръчваме също така да оставите грил плочата да се загрее за поне 3–5 минути между партидите, за да осигурите постоянни линии на скара и готвене.

### **Превключване на грил след използване на друга функция**

Ако уредът вече е топъл от използването на различна функция и плочата на грила е със стайна температура, когато го поставите в уреда, на екрана може веднага да се появи „Добавяне на храна“. Препоръчваме да оставите грил плочата да се нагрее поне 6 минути, преди да

## УПОТРЕБА НА ВАШИЯ ГРИЛ — ПРОД.

- 4 Натиснете бутона START/STOP, за да започнете загреването. PRE ще се появи на дисплея и лентата за хода ще започне.  
Предварителното загреване може да отнеме около 8 минути, в зависимост от избраната настройка на температурата.

Air Fry:

- 5 Когато загреването приключи, уредът ще издаде звуков сигнал и на дисплея ще се появи „ДОБАВЕТЕ ХРАНА“.

- 6 Отворете капака и поставете съставките върху грил плочата. След като капакът се затвори, готвенето ще започне и таймерът ще започне да отброява.

**БЕЛЕЖКА:** По време на готвене можете да отворите капака, за да проверите или да обърнете храната. Таймерът ще спре на пауза, когато капакът се отвори и след това автоматично ще се възобнови, след като бъде затворен.

- 7 Когато времето за готвене приключи, уредът ще издаде звуков сигнал и на дисплея ще се появи КРАЙ. Дръжте капака отворен, след като извадите храната си, за да позволите на уреда да се охлади по-бързо. Обвивката от неръждаема стомана от външната страна на уреда ще бъде гореща след готвене. Ако трябва да пригответе храната си по-дълго време, просто натиснете стрелката HAHOPE, за да добавите още време, след това натиснете бутона START/STOP.

**ЗАБЕЛЕЖКА:** Ако готвите периодично, изпразвайте мазнината от подвижния съд за готвене след всеки 2 партиди. Това ще помогне да се предотврати изгарянето на мазнини и причиняването на дим.

по  
ст  
ав  
ян  
е  
на  
съ  
ст  
ав  
ки  
въ  
рх  
У  
не  
го  
.  
Тъ  
й  
ка  
то  
ур  
ед  
ът  
пр  
од  
ъл  
ж  
ав  
а  
да  
ра  
бо  
ти  
и  
пл  
оч  
ат  
а  
на  
гр  
ил  
а

**УПОТРЕБА НА ВАШИЯ  
ГРИЛ — ПРОД.**

се  
за  
гр  
яв  
а,  
„Д  
об  
ав  
ян  
е  
на  
хр  
ан  
а“  
щ  
е  
ос  
та  
не  
на  
ек  
ра  
на  
,  
до  
ка  
то  
не  
от  
во  
ри  
те  
ка  
па  
ка  
и  
по  
ст  
ав  
ит  
е  
съ

**УПОТРЕБА НА ВАШИЯ  
ГРИЛ — ПРОД.**

ст  
ав  
ки  
те  
въ  
рх  
у  
пл  
оч  
ат  
а  
на  
гр  
ил  
а.

**Фу  
нк  
ци  
и  
за  
гот  
ве  
не**

Ув  
ер  
ет  
е  
се  
,  
че  
ур  
ед  
ът  
е  
вк  
л  
ю  
че  
но

**УПОТРЕБА НА ВАШИЯ  
ГРИЛ — ПРОД.**

в  
ел  
ек  
тр  
ич  
ес  
ка  
та  
мр  
е  
ж  
а,  
пр  
ед  
и  
да  
го  
вк  
л  
ю  
чи  
те  
. На  
ти  
сн  
ет  
е  
бу  
то  
на  
©  
вк  
л  
ю  
чв  
ан  
е.

**Гри  
л**

**УПОТРЕБА НА ВАШИЯ  
ГРИЛ — ПРОД.**

1

П  
О  
С  
Т  
А  
В  
Е  
Т  
Е  
С  
Ъ  
Д  
А  
З  
А  
Г  
О  
Т  
В  
Е  
Н  
Е  
В  
У  
Р  
Е  
Д  
А  
С  
О  
Т  
С  
Т  
Ъ  
П  
Н  
А  
С  
Ъ  
Д  
А  
/

**УПОТРЕБА НА ВАШИЯ  
ГРИЛ — ПРОД.**

П  
О  
Д  
Р  
А  
В  
Н  
Е  
Н  
С  
И  
З  
Д  
У  
Т  
И  
Н  
А  
Т  
А  
О  
Т  
З  
А  
Д  
Н  
А  
О  
С  
Н  
О  
В  
Н  
И  
Я  
К  
О  
Р  
П  
У  
С  
.

**УПОТРЕБА НА ВАШИЯ  
ГРИЛ — ПРОД.**

С  
л  
е  
д  
т  
о  
в  
а  
п  
о  
с  
т  
а  
в  
е  
т  
е  
г  
р  
и  
л  
п  
л  
о  
ч  
а  
т  
а  
в  
с  
ь  
д  
а  
с  
д  
р  
ь  
ж  
к  
и  
т  
е

**УПОТРЕБА НА ВАШИЯ  
ГРИЛ — ПРОД.**

Н  
а  
г  
о  
р  
е  
.  
У  
в  
е  
р  
е  
т  
е  
с  
е  
,  
ч  
е  
п  
р  
е  
д  
п  
а  
з  
и  
т  
е  
л  
я  
т  
о  
т  
п  
р  
ъ  
с  
к  
и  
е  
н

**УПОТРЕБА НА ВАШИЯ  
ГРИЛ — ПРОД.**

а  
м  
я  
с  
т  
о  
т  
о  
с  
и  
и  
з  
а  
т  
в  
о  
р  
е  
т  
е  
к  
а  
п  
а  
к  
а  
.

**УПОТРЕБА НА ВАШИЯ  
ГРИЛ — ПРОД.**

Т  
и  
с  
н  
е  
т  
е  
б  
у  
т  
о  
н  
а  
Г  
Р  
И  
Л  
·  
Н  
и  
в  
о  
т  
о  
н  
а  
т  
е  
м  
п  
е  
р  
а  
т  
у  
р  
а  
т  
а  
п  
о  
п

**УПОТРЕБА НА ВАШИЯ  
ГРИЛ — ПРОД.**

о  
д  
р  
а  
з  
б  
и  
р  
а  
н  
е  
щ  
е  
с  
в  
е  
т  
и  
о  
т  
л  
я  
в  
а  
т  
а  
с  
т  
р  
а  
н  
а  
к  
о  
н  
т  
р  
о  
л  
н

---

**УПОТРЕБА НА ВАШИЯ  
ГРИЛ — ПРОД.**

и  
я  
п  
а  
н  
е  
л  
и  
с  
ъ  
о  
т  
в  
е  
т  
н  
а  
т  
а  
т  
е  
м  
п  
е  
р  
а  
т  
у  
р  
а  
н  
а  
в  
ъ  
з  
д  
у  
х  
а  
щ  
е  
с

**УПОТРЕБА НА ВАШИЯ  
ГРИЛ — ПРОД.**

е  
п  
о  
я  
в  
и  
н  
а  
е  
к  
р  
а  
н  
а  
н  
а  
д  
и  
с  
п  
л  
е  
я  
.  
Н  
а  
т  
и  
с  
н  
е  
т  
е  
Б  
у  
т  
о  
н  
з  
а  
г  
р

**УПОТРЕБА НА ВАШИЯ  
ГРИЛ — ПРОД.**

И  
Л  
И  
Л  
И  
С  
Т  
Р  
Е  
Л  
К  
И  
Т  
Е  
Н  
А  
Г  
О  
Р  
Е  
И  
Н  
А  
Д  
О  
Л  
У  
З  
А  
Т  
Е  
М  
Р  
,  
з  
а  
д  
а  
р  
е  
г  
у

**УПОТРЕБА НА ВАШИЯ  
ГРИЛ — ПРОД.**

л  
и  
р  
а  
т  
е  
н  
а  
с  
т  
р  
о  
й  
к  
а  
т  
а  
н  
а  
т  
е  
м  
п  
е  
р  
а  
т  
у  
р  
а  
т  
а  
.

**УПОТРЕБА НА ВАШИЯ  
ГРИЛ — ПРОД.**

Т  
и  
с  
н  
е  
т  
е  
с  
т  
р  
е  
л  
к  
и  
т  
е  
Т  
І  
М  
Е  
н  
а  
г  
о  
р  
е  
и  
н  
а  
д  
о  
л  
у  
/  
з  
а  
д  
а  
н  
а  
с  
т

**УПОТРЕБА НА ВАШИЯ  
ГРИЛ — ПРОД.**

р  
о  
и  
т  
е  
в  
р  
е  
м  
е  
т  
о  
з  
а  
г  
о  
т  
в  
е  
н  
е  
с  
н  
а  
р  
а  
с  
т  
в  
а  
н  
е  
н  
а  
с  
т  
ъ  
п  
к  
и  
д  
о

# УПОТРЕБА НА ВАШИЯ ГРИЛ — ПРОД.

3  
0  
М  
И  
Н  
У  
Т  
И  
.

ninjakitchen.eu



# УПОТРЕБА НА ВАШИЯ ГРИЛ — ПРОД.

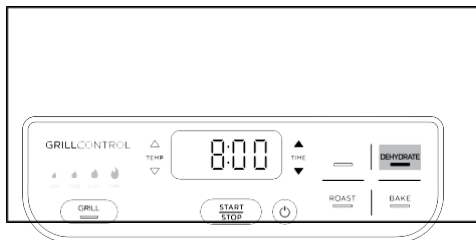
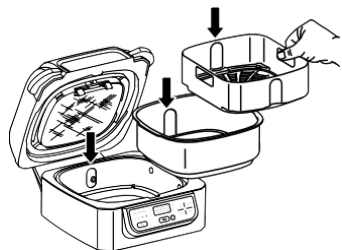

**УПОТРЕБА НА ВАШИЯ  
ГРИЛ — ПРОД.**

**УПОТРЕБА НА ВАШИЯ  
ГРИЛ — ПРОД.**

## УПОТРЕБА НА ВАШИЯ ГРИЛ — ПРОД.



## УПОТРЕБА НА ВАШИЯ ГРИД — ПРОД.

### Пържене на горещ въздух

- 1 Поставете съда за готвене в уреда с отстъп на съда, подравнен с издупчината на основния уред. Поставете кошницата за пържене в съда, след което затворете капака.

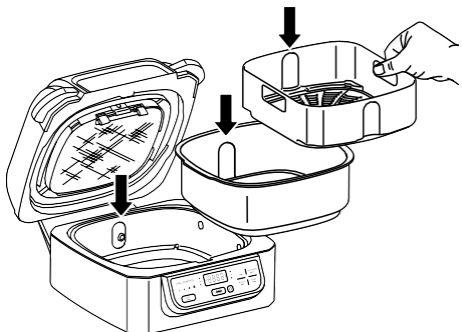

- 2 Натиснете бутона Пържене на горещ въздух. Ще се покаже настройката на стандартната температура. Използвайте стрелките TEMP нагоре и надолу, за да регулирате температурата.

ПЪРЖЕНЕ НА ГОРЕЩ ВЪЗДУХ

- 3 Използвайте стрелките TIME нагоре и надолу, за да настроите времето за готвене с нарастване на стъпки до 1 минути за времетраене до 1 час.

ПЪРЖЕНЕ НА ГОРЕЩ ВЪЗДУХ

**ЗАБЕЛЕЖКА:** Тъй като подгръването се препоръчва особено за най-добри резултати, можете да го пропуснете, като натиснете бутона Пържене на горещ въздух. Добавете храна ще мига на екрана. Отворете капака и поставете съставките в кошницата за пържене. След като капакът се затвори, готвенето ще започне и таймерът ще започне да отброява. Преминете към стъпка 7 за допълнителни инструкции.

- 5 Когато загреването приключи, уредът ще издаде звуков сигнал и на дисплея ще се появи „ДОБАВЕТЕ ХРАНА“.

ПЪРЖЕНЕ НА ГОРЕЩ ВЪЗДУХ

- 6 Отворете капака и поставете съставките в кошницата за пържене. След като капакът се затвори, готвенето ще започне и таймерът ще започне да отброява.



- 7 За най-добри резултати препоръчваме да разклащате продуктите често. Когато отворите капака, устройството ще премине на режим пауза. Използвайте щипка със силиконови връхчета, когато разбърквате храната или ръкавиците на фурната, за да разклатите кошницата. Когато приключите, поставете обратно кошницата и затворете капака. Готвенето автоматично ще продължи, след като капакът се затвори.

- 4 Натиснете бутона START/STOP, за да започнете загреването. PRE ще се появи на дисплея и лентата за хода ще започне. Предварителното загреване може да отнеме до 3 минути, в зависимост от избраната настройка на температурата.

ПЪРЖЕНЕ НА ГОРЕЩ ВЪЗДУХ

## УПОТРЕБА НА ВАШИЯ ГРИЛ — ПРОД.

**ЗАБЕЛЕЖКА:** Тъй като подгряването се препоръчва особено за най-добри резултати, можете да го пропуснете, като натиснете бутона ROAST. Добавете храна ще мига на екрана. Отворете капака и поставете съставките в кошницата за пържене. След като капакът се затвори, готвенето ще започне и таймерът ще започне да отброява.

5 Когато загреването приключи, уредът ще издаде звуков сигнал и на дисплея ще се появи „ДОБАВЕТЕ ХРАНА“.

6 Отворете капака и поставете съставките в съда. След като капакът се затвори, готвенето ще започне и таймерът ще започне да отброява.

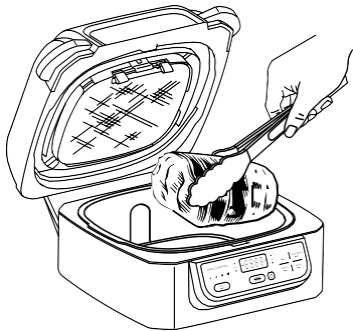

**БЕЛЕЖКА:** По време на готвене можете да отворите капака, за да проверите храната. Таймерът ще спре на пауза, когато капакът се отвори и след това автоматично ще се възобнови, след като бъде затворен.

7 Когато времето за готвене приключи, уредът ще издаде звуков сигнал и на дисплея ще се появи КРАЙ. Дръжте капака отворен, след като извадите храната си, за да позволите на уреда да се охлади по-бързо. Обвивката от неръждаема стомана от външната страна на уреда ще бъде гореща след готвене. Ако трябва да пригответе храната си по-дълго, просто натиснете стрелката HIGHER, за да добавите още време, след това натиснете

бутона START/STOP.

Печ  
ене  
(RO  
AST  
)  
1 П  
о с  
т а  
в е  
т е  
с ъ  
д а  
з а  
г о  
т в  
е н  
е в  
у р  
е д  
а с  
о т  
с т  
ъ п

а  
с  
ъ  
д  
а  
,  
п  
о  
д  
р  
а  
в  
н  
е  
н  
с  
и  
з  
д  
у  
т  
и  
н  
а  
т  
а  
н  
а  
о  
с  
н  
о  
в  
н  
и  
я  
у  
р  
е  
д  
,  
с

**УПОТРЕБА НА ВАШИЯ  
ГРИЛ — ПРОД.**

л  
е  
д  
т  
о  
в  
а  
з  
а  
т  
в  
о  
р  
е  
т  
е  
к  
а  
п  
а  
к  
а  
.

2 Н  
а  
т  
и  
с  
н  
е

т  
е  
б  
у  
т  
о  
н  
а  
R  
O  
A  
S  
T  
.  
Щ  
е  
с  
е  
п  
о  
к  
а  
ж  
е  
н  
а  
с  
т  
р  
о  
й  
к  
а  
т  
а  
н  
а  
с  
т  
а  
н  
д

**УПОТРЕБА НА ВАШИЯ  
ГРИЛ — ПРОД.**

а  
р  
т  
н  
а  
т  
а  
т  
е  
м  
п  
е  
р  
а  
т  
у  
р  
а  
.  
И  
з  
п  
о  
л  
з  
в  
а  
й  
т  
е  
с  
т  
р  
е  
л  
к  
и  
т  
е  
н  
а  
г

О  
р  
е  
н  
а  
д  
о  
л  
у  
з  
а  
Т  
Е  
М  
Р  
,  
з  
а  
д  
а  
р  
е  
г  
у  
л  
и  
р  
а  
т  
е  
м  
п  
е  
р  
а  
т  
у  
р  
а  
т  
а  
.

**УПОТРЕБА НА ВАШИЯ  
ГРИЛ — ПРОД.**

**З  
А  
Б  
Е  
Л  
Е  
Ж  
К  
А** : За да преоб-  
ра-  
з-  
у-  
ва-  
те-  
ра-  
ди-  
ци-  
о

Н  
и  
т  
е  
р  
е  
ц  
е  
п  
т  
и  
з  
а  
г  
о  
т  
в  
е  
н  
е  
н  
а  
ф  
у  
р  
н  
а  
,  
н  
а  
м  
а  
л  
е  
т  
е  
т  
е  
м  
п  
е  
р  
а  
т  
у  
р  
а  
т  
а  
с

**УПОТРЕБА НА ВАШИЯ  
ГРИЛ — ПРОД.**

1  
0  
°  
С  
·  
Ч  
е  
с  
т  
о  
п  
р  
о  
в  
е  
р  
я  
в  
а  
й  
т  
е  
х  
р  
а  
н  
а  
т  
а  
,  
з  
а  
д  
а  
и  
з  
б  
е  
г  
н  
е  
т  
е  
п  
р  
е  
г  
о  
р  
я  
в

а  
н  
е  
3  
И  
з  
п  
о  
л  
з  
в  
а  
й  
т  
е  
с  
т  
р  
е  
л  
к  
и  
т  
е  
Т  
І  
М  
Е  
н  
а  
г  
о  
р  
е  
и  
н  
а  
д  
о  
л  
у  
,  
з

**УПОТРЕБА НА ВАШИЯ  
ГРИЛ — ПРОД.**

а  
д  
н  
а  
с  
т  
р  
о  
и  
т  
е  
в  
р  
е  
м  
е  
т  
о  
з  
а  
г  
о  
т  
в  
е  
н  
е  
с  
н  
а  
р  
а  
с  
т  
в  
а  
н  
е  
н  
а  
с

т  
ъ  
п  
к  
и  
д  
о  
1  
5  
м  
и  
н  
у  
т  
и  
з  
а  
в  
р  
е  
м  
е  
т  
р  
а  
е  
н  
е  
д  
о  
4  
ч  
а  
с  
а  
.

**УПОТРЕБА НА ВАШИЯ  
ГРИЛ — ПРОД.**

4 Н  
а  
т  
и  
с  
н  
е  
т  
е  
б  
у  
т  
о  
н  
а  
S  
T  
A  
R  
T  
/  
S  
T  
O  
P  
,  
з  
а  
д  
а  
з  
а  
п  
о  
ч  
н  
е  
т  
е  
з

а  
г  
р  
я  
в  
а  
н  
е  
т  
о  
. Р  
Р  
Е  
щ  
е  
с  
е  
п  
о  
я  
в  
и  
н  
а  
д  
и  
с  
п  
л  
е  
я  
и  
л  
е  
н  
т  
а  
т  
а  
з  
а

**УПОТРЕБА НА ВАШИЯ  
ГРИЛ — ПРОД.**

Х  
о  
д  
а  
ш  
е  
з  
а  
п  
о  
ч  
н  
е  
.  
П  
р  
е  
д  
в  
а  
р  
и  
т  
е  
л  
н  
о  
т  
о  
з  
а  
г  
р  
я  
в  
а  
н  
е  
м  
о  
ж  
е

Д  
а  
о  
т  
н  
е  
м  
е  
д  
о  
з  
м  
и  
н  
у  
т  
и  
,  
в  
з  
а  
в  
и  
с  
и  
м  
о  
с  
т  
о  
т  
и  
з  
б  
р  
а  
н  
а  
т  
а  
н  
а

## УПОТРЕБА НА ВАШИЯ ГРИЛ — ПРОД.

С  
Т  
Р  
О  
Й  
К  
А  
Н  
А  
Т  
Е  
М  
П  
Е  
Р  
А  
Т  
У  
Р  
А  
Т  
А  
.

## УПОТРЕБА НА ВАШИЯ ГРИЛ — ПРОД.

### Запичане (BAKE)

- 1 Поставете съда за готвене в уреда с отстъп на съда, подравнен с издупчината на основния уред.

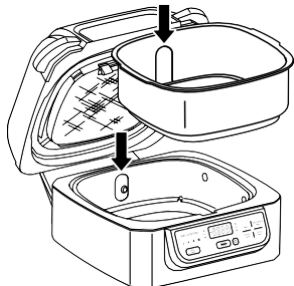

ПЪРЖЕНЕ НА ГОРЕЩ ВЪЗДУХ

- 2 Натиснете бутона BAKE. Ще се покаже настройката на стандартната температура. Употреба стрелките нагоре и надолу за TEMP, за да регулирате температурата.

**ЗАБЕЛЕЖКА:** За да преобразувате традиционните рецепти за готвене на фурна, намалете температурата с 10 °C. Често проверявайте храната, за да избегнете преваряване.

- 3 Използвайте стрелките TIME нагоре и надолу, за да настроите времето за готвене с нарастване на стъпки до 15 минути за времетраене до 4 часа.

**ЗАБЕЛЕЖКА:** Тъй като подгряването се препоръчва особено за най-добри резултати, можете да го пропуснете, като натиснете бутона ЗАПИЧАНЕ. Добавете храна ще мига на екрана. Отворете капака и поставете съставките в кошницата за пържене. След като капакът се затвори, готвенето ще започне и таймерът ще започне да отброява.

- 5 Когато загреването приключи, уредът ще издаде звуков сигнал и на дисплея ще се появи „ДОБАВЕТЕ ХРАНА“.

- 6 Отворете капака и добавете съставки в съда или поставете тавата за печене директно на дъното на съда и затворете капака, за да започнете да готвите. След като капакът се затвори, готвенето ще започне и таймерът ще започне да отброява.

- 4 Натиснете бутона START/STOP, за да започнете загреването. PRE ще се появи на дисплея и лентата за напредъка ще започне. Предварителното загреване може да отнеме до 3 минути, в зависимост от избраната настройка на температурата.



**УПОТРЕБА НА ВАШИЯ  
ГРИЛ — ПРОД.**

# УПОТРЕБА НА ВАШИЯ ГРИЛ — ПРОД.

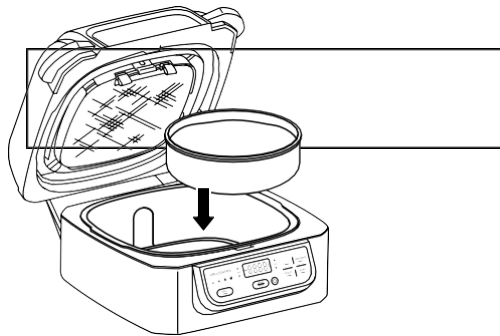

**УПОТРЕБА НА ВАШИЯ  
ГРИЛ — ПРОД.**

**УПОТРЕБА НА ВАШИЯ  
ГРИЛ — ПРОД.**

**УПОТРЕБА НА ВАШИЯ  
ГРИЛ — ПРОД.**

**УПОТРЕБА НА ВАШИЯ  
ГРИЛ — ПРОД.**

**УПОТРЕБА НА ВАШИЯ  
ГРИЛ — ПРОД.**

## УПОТРЕБА НА ВАШИЯ ГРИЛ — ПРОД.

3. Използвайте стрелките ВРЕМЕ нагоре/надолу за да зададете интервали от 15 мин. До 12 часа.

4. Натиснете бутона СТАРТ/СТОП, за да започнете.

## УПОТРЕБА НА ВАШИЯ ГРИЛ — ПРОД.

5. Когато времето за дехидратация приключи, уредът ще издаде звуков сигнал и на дисплея ще се появи END. Извадете храната си и затворете капака.

---

- При миене на ръка препоръчваме да използвате включената четка за почистване за помощ при измиването на частите. Използвайте противоположния край на четката за почистване като стъргало, за да може по-лесно да остъргвате запечени сосове или сирене. Изсушете на въздух или подсушете с кърпа всички части след измиване на ръка.
- Ако остатъци от храна или мазнини са залепнали върху грил плочата, предпазителя за пръски или друга подвижна част, поставете ги в мивка или ги подредете в тенджерата и напълнете с топла сапунена вода и

оставете да киснат за няколко часа или за една нощ, след което измийте и почистете всяка част.

- С течение на времето предните щипки и рамката могат да се окислят. Накисването на предпазителя за пръски през нощта може да причини загорялата мазнина. След накисване използвайте стомана и предните фиксатори

- **На дисплея на контролния панел се появява „Добавете храна“.**  
Уредът е завършил загреването и е време да добавите Вашите съставки.
- **На екрана на контролния панел се появява „Затворете капак“.**  
Капакът е отворен и трябва да бъде затворен, за да стартира избраната функция.
- **На дисплея на контролния панел се появява „Добавете храна“.**  
Тенджерата не е инсталирана в устройството.
- **На дисплея на контролния панел се появява „Е“.** Уредът не функционира изправно. Свържете се с Обслужване на клиенти на 0800 862 0453
- **Защо мигащите светлини се появяват, след като натисна бутона START/STOP?**  
Това е лента за напредъка, показваща колко остава от цикъла на подгриване.
- **Защо лентата за хода на готвенето при загреване не започва от самото начало?**  
Когато уредът е топъл от предишната употреба, той няма да изисква пълното време за загреване.
- **Трябва ли да добавям съставките си преди или след загреване?**  
Оставете устройството да се загрее преди да добавите съставки.
- **Защо уредът ми изпуска дим?** Когато използвате функцията Грил, винаги избирайте препоръчителната настройка на температурата. Препоръчителните настройки можете да намерите в Ръководството за бърз старт и в Ръководството за готвене. Уверете се, че предпазителят от пръски е инсталиран.
- **Как да поставя на пауза уреда, за да мога да проверя храната си?**  
Когато капакът се отвори по време на функция за готвене, уредът автоматично ще спре на пауза.
- **Храната ми е изгоряла.**  
Не добавяйте храна, докато не изтече препоръчаното време за загреване. За най-добри резултати проверете хода по време на готвене и извадете храната, когато е постигнато желаната степен на загар. Извадете храната веднага след изтичане на времето за готвене, за да избегнете преваряване.
- **Храната ми не се готвеше, когато се пържеше на въздух** За равномерен загар се уверете, че съставките са подредени равномерно на дъното на съда за готвене, без да се припокриват. Разклащайте малкото съставки по време на готвене за постоянна хрупкавост.
- **Защо храната ми са издухва наоколо, когато се пържи на въздух?**  
Понякога вентилаторът ще раздухва леки храни наоколо. За да предотвратите това, закрепете насипна храна (като горната филия хляб на сандвич) с коктейлни пръчици.
- **Мога ли да пържа на въздух пресни счукани съставки?** Да, но използвайте правилната техника за паниране. Важно е храните да се покриват първо с брашно, след това с яйце и след това с галета. Не забравяйте да притиснете галетата върху храната, така че да се залепи на място. Недобре слепналата панировка може да бъде издухана от мощния вентилатор на уреда.
- **Дисплеят на контролния панел вече не свети.**  
Устройството е изключено. Натиснете бутона за включване, за да го включите отново.
- **Мога ли да отменя или сменя загреване?** За най-добри резултати силно се препоръчва предварително загреване. Пропуснете предварително подгриване, като изберете функцията отново, след като натиснете бутона START/STOP. Въпреки това не можете да отмените подгриването, когато използвате функцията Грил.
- **Как мога да почистя основно предпазителя за пръски?**  
Предпазителят от пръски трябва да се почиства след всяка употреба и е безопасен за миене в съдомиялна машина. С течение на времето предните щипки и рамката на предпазителя за пръски могат да натрупват мазнини. Накисването на предпазителя от пръски през нощта ще помогне за омекотяването на загорялата мазнина. След накисване използвайте почистващата четка, за да отстраните мазнината от неръждаемата стомана и предните фиксатори.

Когато  
Ваши  
извес  
допълн  
нас, м  
извлеч  
послед  
регист  
разбра  
посоче  
  
Посете

