



УКРАЇНА  
ЧЕРНІВЕЦЬКА ОБЛАСНА РАДА  
ДЕПАРТАМЕНТ ОСВІТИ І НАУКИ ЧЕРНІВЕЦЬКОЇ ОДА  
КОМУНАЛЬНИЙ ЗАКЛАД  
„ЧЕРНІВЕЦЬКИЙ ОБЛАСНИЙ ЦЕНТР НАУКОВО-ТЕХНІЧНОЇ  
ТВОРЧОСТІ  
УЧНІВСЬКОЇ МОЛОДІ”

58029, вул. О.Кошового,30, м. Чернівці, тел./факс: (0372) 57-67-67  
Сайт: [www.ocnttum.com](http://www.ocnttum.com); e-mail: [ocnttum@gmail.com](mailto:ocnttum@gmail.com). Код ЄДРПОУ.  
21431750

---

20.04.2026 № 01-16/46

На № \_\_\_\_\_ від \_\_\_\_\_

**Керівникам органів управління у  
сфері освіти територіальних громад**

**Директорам закладів загальної  
середньої, позашкільної освіти**

Про проведення відкритих обласних  
змагань учнівської молоді з картингу  
швидкісне маневрування 2026р.

Відповідно до наказів Міністерства освіти і науки України від 19.11.2025 № 1523 п.12 «Про затвердження Плану всеукраїнських і міжнародних організаційно-масових заходів з дітьми та учнівською молоддю на 2026 рік (за основними напрямками позашкільної освіти) та Плану семінарів-практикумів для педагогічних працівників закладів позашкільної освіти на 2026 рік», Положення «Про Всеукраїнські організаційно-масові заходи зі спортивно-технічних видів спорту та інших напрямів технічної творчості для дітей та молоді», затвердженого наказом Міністерства освіти і науки України від 28.02.2024 року № 239, зареєстрованого у Міністерстві юстиції України 19.04.2024 року за №571/41916 (далі Положення), згідно з Регламентом змагань з картингу від 30.01.2025 № 13, затвердженим Міністерством освіти і науки України, на виконання наказу Департаменту освіти і науки Чернівецької обласної державної адміністрації (обласної військової адміністрації) від 06 лютого 2026 року № 34 «Про затвердження Плану обласних організаційно-масових заходів з дітьми та учнівською молоддю та Плану семінарів-практикумів для педагогічних працівників закладів загальної середньої та позашкільної освіти за науково-технічним напрямом позашкільної освіти на 2026 рік», **23 травня 2026 року** комунальним закладом «Чернівецький обласний центр науково-технічної творчості учнівської молоді»

заплановане проведення відкритих обласних змагань з картингу серед учнівської молоді із швидкісного маневрування (молодші юнаки, старші юнаки) з особисто-командного заліку (далі - Змагань) за адресою: м. Чернівці, вул. Ореста Криворучко (Олега Кошового 30), КЗ «Чернівецький обласний центр науково-технічної творчості учнівської молоді».

До участі запрошуються команди закладів позашкільної освіти та інших закладів, установ, організацій Волинської, Закарпатської, Івано-Франківської, Львівської, Тернопільської, Хмельницької, Чернівецької областей. До складу команди входять: учасники, 1 тренер та 1 керівник. Кількісний склад команди не обмежується.

Організатор Змагань: комунальний заклад «Чернівецький обласний центр науково-технічної творчості учнівської молоді».

Організатор Змагання, надає безкоштовно карти (класів – Піонер «Н-міні», Піонер Н, Піонер Б, «Кадет») для участі у швидкісному маневруванні (якщо приїхали без картів). Екіпіровка учасників Змагання (шолом, спортивний комбінезон, взуття закрите, рукавички) - **ВЛАСНА**. Рекомендовано учасникам Змагань – пройти курс навчання з фігурного водіння на картах у своїх закладах.

Учасники можуть приймати участь у Змаганні на своїх картах.

Вік учасників Змагання:

|               |             |  |
|---------------|-------------|--|
| Піонер Н-міні | 6-9 років   |  |
| Піонер Н      | 9-12 років  |  |
| Піонер Б      | 12-14 років |  |
| Кадет         | 12-18 років |  |

Схема траси з швидкісного маневрування - **Додаток 1.**

Додаткова інформація за тел. (050)-590-37-49, Володимир Миронов.

Попередня заявка за посиланням <https://forms.gle/wFyutWxC2xvfCKh66>  
до **20 травня 2026 року. ЗАПОВНЕННЯ ОБОВ'ЯЗКОВО.**

Заїзд учасників Змагання до **13:00 23 травня 2026р.**

Директор

Петро ПЛЕШКО

Вик.

Рибалка Л.А.

050-752-38-28

Миронов В.І.

050-590-37-49

# **Інформаційно-методичні матеріали проведення відкритих обласних змагань учнівської молоді з картингу в особисто-командній першості «Швидкісне маневрування»**

## **1. Цілі та завдання**

1.1. Відкриті обласні змагання з картингу серед учнівської молоді в особистому та командному заліку «Швидкісне маневрування» - (далі – Змагання) проводяться відповідно до Закону України «Про освіту», Закону України «Про позашкільну освіту», Положення «Про Всеукраїнські відкриті заходи із спортивно-технічних видів спорту та інших напрямів технічної творчості серед дітей та учнівської молоді», затвердженого наказом Міністерства освіти і науки України від 28.02.2024 року № 239, зареєстрованого у Міністерстві юстиції України 19.04.2024 року за №571/41916 (далі Положення), Договору про співпрацю Комітету з фізичного виховання та спорту Міністерства освіти і науки України та Українського державного центру позашкільної освіти Міністерства освіти і науки України від 13.11.2017 року № 46

1.2. Змагання є II етапом (I етап – між гурткові змагання).

1.3. Змагання проводяться з метою:

створення та розвитку STEAM-середовища в закладах позашкільної освіти,

підготовки спортивного резерву для збірних команд України з картингу;

визначення кращих юнацьких команд України для їх участі в міжнародних змаганнях;

сприяння популяризації та подальшого розвитку картингу в Україні серед учнівської молоді;

підвищення рівня фізичної підготовки та технічної і практичної майстерності учасників;

формування в учасників високої патріотичної свідомості та відродження українських національних традицій;

організації оздоровлення, відпочинку та змістовного дозвілля учасників, формування у них навиків здорового способу життя.

## **2. Строки і місце проведення змагань**

2.1. Змагання проводяться **23 травня 2026 року** за адресою: м.Чернівці, Чернівецької області, вул. Ореста Криворучко (Олега Кошового), 30, район вулиці Сторожинецької комунальний заклад «Чернівецький обласний центр науково-технічної творчості учнівської молоді».

## **3. Організація та керівництво проведенням змагань**

3.1. Загальне керівництво організацією та проведенням Змагань здійснюється комунальним закладом «Чернівецький обласний центр науково-технічної творчості учнівської молоді» (далі - ОЦНТТУМ).

3.2. Оголошення підсумків проведення Змагань **23.05.2026 р.**

3.3. Відповідальність за підготовку та безпосереднє проведення Змагань покладається на головну суддівську колегію, персональний склад якої

затверджує комунальний заклад «Чернівецький обласний центр науково-технічної творчості учнівської молоді».

3.4. До суддівства, на стартах можливо, залучатися судді, які приїжджають у складі команд.

#### **4. Учасники змагань**

4.1. До участі у Змаганнях запрошуються команди закладів позашкільної освіти України та інших закладів, установ, організацій, які отримали лист-виклик від ОЦНТТУМ.

4.2. Команда, яка бере участь у Змаганнях формується, як правило, з числа переможців учасників змагань попередніх етапів (територіальних, міських, обласних).

4.3. Кількісний склад команди (максимальний) не обмежується. До складу команди можуть входити: учасники змагань, керівник, тренер, тренер-керівник команди, суддя з суддівською кваліфікацією не нижче третьої категорії, інші супроводжувальні особи.

4.4. Вікові категорії учасників змагань по класам картів:

| <b>Клас картів</b> | <b>Вікова категорія учасників змагань</b> |
|--------------------|---|
| Піонер Н-міні      | 6-9 років                                 |
| Піонер Н           | 9-12 років                                |
| Піонер Б           | 12-14 років                               |
| Кадет              | 12-18 років                               |

4.5. Учасники можуть приймати участь в Змаганнях у двох класах, але одній віковій групі.

#### **5. Характер заходу**

5.1. Змагання проводяться у всіх класах картів в особисто-командному заліку у наступних дисциплінах:

«Швидкісне маневрування».

5.2. Змагання у дисципліні «Швидкісне маневрування» проводяться у наступних класах картів: «Піонер-Н-міні», «Піонер-Н», «Піонер-Б», «Кадет» складаються з двох залікових заїздів, з яких обирається кращий заїзд (за найменшою сумою очок) для заліку. За бажанням учасника змагань, він може взяти участь тільки в одному заліковому заїзді, завчасно письмово повідомивши про це суддівську колегію.

5.3. Старт заїзду в дисципліні «Швидкісне маневрування» це – індивідуальний старт карта з місця, із заведеним двигуном за сигналом судді зі стартовим прапорцем.

5.4. Тип гуми у всіх класах картів, що беруть участь в дисципліні «Швидкісне маневрування» довільний.

5.5. Схема траси «Швидкісного маневрування» - **додаток 1.**

5.6. Заявка на участь у Змаганнях – **додаток 2.**

5.7. До командного заліку вибирається 4 кращих результати з усіх класів.

#### **6. Програма (розклад) проведення Змагань**

## Програма (розклад) проведення Змагань 23 травня 2026 року

### 7. Умови визначення та нагородження переможців Змагань

7.1. Переможці визначаються у кожному класі за найменшою сумою очок (та найменшим часом).

7.2. Переможці Змагань в особистому заліку нагороджуються Дипломами та медалями комунального закладу «Чернівецький обласний центр науково-технічної творчості учнівської молоді» відповідних ступенів.

7.3. Керівники/тренери відмічаються подяками ОЦНТТУМ за підготовку учасників Змагань.

7.4. Командні місця нагороджуються Грамотами комунального закладу «Чернівецький обласний центр науково-технічної творчості учнівської молоді» відповідних ступенів та Кубками відповідних ступенів.

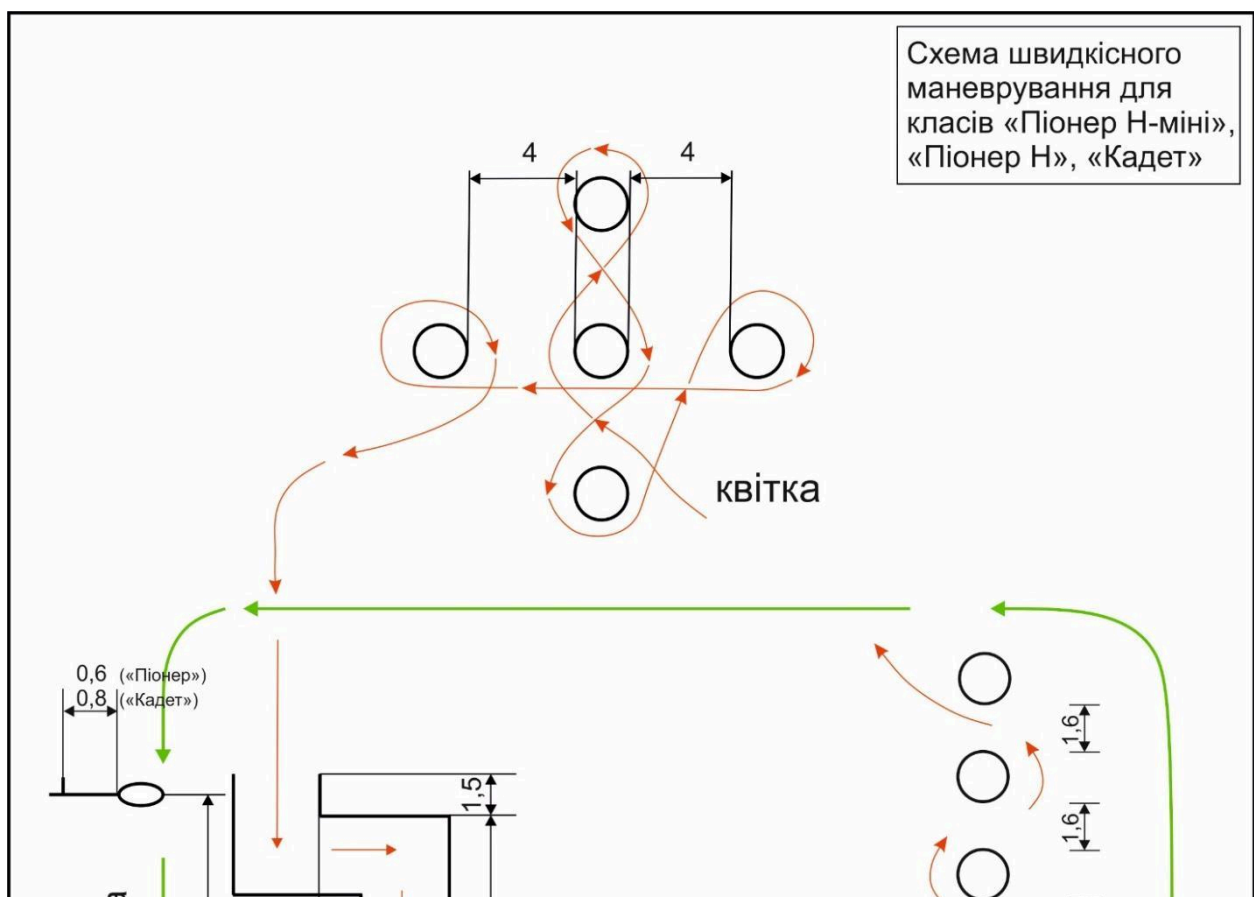

|               |   |
|---------------|---|
| до 13.00      | приїзд учасників Змагання;  |
| 13.00 - 14.00 | реєстрація учасників Змагань з швидкісного маневрування<br>жеребкування змагань швидкісного маневрування;     |
| 14.00 - 14.30 | ознайомлення з трасою Змагань з швидкісного маневрування;<br>брифінг з представниками команд;                 |
| 15.00 - 17.00 | змагання зі швидкісного маневрування;<br>Порядок стартів «Піонер Н-міні», «Піонер Н», «Піонер Б»,<br>«Кадет», |
| 18.00         | оголошення результатів.   |

**Додаток 1**

## З А Я В К А

про участь  
команди \_\_\_\_\_ у відкритих  
обласних змаганнях з картингу серед учнівської молоді (“Швидкісне  
маневрування”) 23 травня 2026 року

| п/<br>п | Прізвище, ім'я<br>учасника | Дата<br>народження | Навчальний заклад, клас |
|---------|----------------------------|--------------------|-------------------------|
|         |                            |                    |                         |
|         |                            |                    |                         |

Керівник команди

\_\_\_\_\_  
/прізвище, ім'я, по батькові, посада /

М.П. Директор \_\_\_\_\_  
підпис

\_\_\_\_\_  
прізвище, ім'я, по батькові

«\_\_» \_\_\_\_\_ 202\_\_ р.