











Secretaría de Educación Pública  
 Escuela Primaria "https://materialeducativo.org/  
 Zona Escolar: 01 Sector: 01 Ciclo Escolar 2025 – 2026  
 Fase: 4 Grado: 4º Grupo: "A"  
 Prof. JME



<b>Fecha de inicio:</b>	Se sugiere dos semanas (indicar inicio)	<b>Fecha de cierre:</b>	Se sugiere dos semanas (indicar fecha de termino)
<b>Campo Formativo</b>	Saberes y Pensamiento Científico		
<b>Ejes articuladores</b>			
 Pensamiento crítico	 Interculturalidad crítica	 Apropiación de las culturas a través de la lectura y la escritura	
 Artes y experiencias estéticas			
<b>Proyecto</b>	Expropiación Petrolera de México		<b>Escenario</b> Aula
<b>Propósito</b>	Que los alumnos comprendan la importancia histórica de la Expropiación Petrolera de 1938 en México, reconociendo su impacto en la soberanía nacional y el desarrollo económico del país.		
<b>Metodología</b>	Aprendizaje Basado en Problemas (ABP)		
<b>Campos</b>	<b>Contenidos</b>	<b>Proceso de desarrollo de aprendizajes</b>	
 Lenguajes	Desarrollo de habilidades de lectura y escritura mediante la elaboración de textos informativos.	Comprensión y producción de textos escritos con propósitos específicos. Uso de estrategias de lectura para identificar información clave. Organización de ideas para estructurar textos coherentes. Reflexión sobre la escritura como medio de comunicación y aprendizaje.	
 Saberes y Pensamiento Científico	Análisis de la relación entre recursos naturales y bienestar colectivo.	Desarrollo de la creatividad mediante diferentes formas de expresión (oral, escrita, artística). Uso de herramientas y materiales para plasmar ideas de manera simbólica. Exploración de emociones y su representación en el arte y la comunicación. Fortalecimiento de la confianza en la expresión personal.	
 Ética, Naturaleza y Sociedades	Expresión de ideas y emociones relacionadas con el tema a través de actividades creativas.	Desarrollo de la creatividad mediante diferentes formas de expresión (oral, escrita, artística). Uso de herramientas y materiales para plasmar ideas de manera simbólica.	

		<p>Exploración de emociones y su representación en el arte y la comunicación.</p> <p>Fortalecimiento de la confianza en la expresión personal.</p>
 <p>De lo Humano y lo Comunitario</p>	<p>Fomento de valores como el patriotismo y la solidaridad.</p>	<p>Reflexión sobre la importancia de los valores en la vida comunitaria.</p> <p>Participación en actividades que promuevan el sentido de pertenencia e identidad nacional.</p> <p>Desarrollo de actitudes solidarias y cooperativas en situaciones de aprendizaje.</p> <p>Aplicación de los valores en la convivencia cotidiana dentro y fuera del aula.</p>

**DESARROLLO DEL PROYECTO**

Secuencia de Actividades		Recursos didácticos
<b>Presentamos</b>		
<b>S E S I Ó N 1</b>	<b>I n i c i o</b>	<p>Presentar el video "Expropiación Petrolera de México" para introducir el tema de manera visual y atractiva. <a href="https://youtu.be/rabnN-Crh2l">https://youtu.be/rabnN-Crh2l</a></p>
	<b>D e s a r r o l l o</b>	<p>Después del video, realizar una lluvia de ideas sobre lo que entendieron y conocen acerca del petróleo y su importancia.</p>
	<b>C i e r r e</b>	<p>Leer en grupo un cuento corto adaptado sobre la expropiación petrolera y Lázaro Cárdenas, resaltando los aspectos más relevantes.</p> <p><a href="https://materialeducativo.org/cuento-sobre-la-expropiacion-petrolera-de-mexico-el-tesoro-de-don-lazaro/">https://materialeducativo.org/cuento-sobre-la-expropiacion-petrolera-de-mexico-el-tesoro-de-don-lazaro/</a></p> <p>Tarea:</p> <ul style="list-style-type: none"> <li>● Solicitar cartulinas, marcadores, imágenes impresas relacionadas con el tema.</li> <li>● Hojas blancas, colores, lápices.</li> </ul>
<b>Recolectamos y Formulemos el problema</b>		

<b>S E S I Ó N 2</b>	<b>I n i c i o</b>	<p>Resolver la sopa de letras sobre la expropiación petrolera de México.</p> <p>Los alumnos crearán un lapbook que incluya:</p> <ul style="list-style-type: none"> <li>● Línea del tiempo de los eventos principales.</li> <li>● Mapa de México señalando las zonas petroleras.</li> <li>● Biografía breve de Lázaro Cárdenas.</li> <li>● Definición y usos del petróleo.</li> <li>● Reflexión personal sobre la importancia del evento.</li> </ul> <p>Nota: Apoyarse en esta Lapbook  <a href="https://materiaeducativo.org/genial-lapbook-de-la-expropiacion-petrolera/">https://materiaeducativo.org/genial-lapbook-de-la-expropiacion-petrolera/</a></p>	<p>Sopa de letras.</p> <p>Cartulinas, marcadores, imágenes impresas relacionadas con el tema.</p> <p>Hojas blancas, colores, lápices.</p> <p>Internet.</p> <p>Palillos, plastilina y cartón</p>
	<b>D e s a r r o l l o</b>	<p>Simular una conferencia de prensa donde algunos alumnos representen a Lázaro Cárdenas y otros a periodistas, fomentando preguntas y respuestas sobre la expropiación.</p> <p>Utilizando materiales reciclados como palillos, plastilina y cartón, los alumnos construirán una réplica de una torre petrolera.</p>	
	<b>C i e r r e</b>	<p>Los alumnos presentarán sus lapbooks y maquetas al resto del grupo, explicando lo que aprendieron.</p> <p>Conversar sobre la relevancia de la Expropiación Petrolera en la actualidad y cómo afecta nuestra vida diaria.</p>	
<b>Organizamos la experiencia y Valoramos la experiencia</b>			
<b>S E S I Ó N 3</b>	<b>I n i c i o</b>	<p>Resolver las multiplicaciones y armar el rompecabezas sobre la expropiación petrolera de México. Resolver el ejercicio de “Sopa de letras de la expropiación petrolera”  <a href="https://youtu.be/NActzd_LeYI?si=W7r-T9CmMghkJb6h">https://youtu.be/NActzd_LeYI?si=W7r-T9CmMghkJb6h</a></p>	<p>Rompecabezas sobre la expropiación petrolera de México.</p> <p>Ejercicio: Expropiación petrolera</p> <p>Cartulina.</p> <p>Pintara vinci o similar.</p> <p>Pinceles.</p>

<b>D e s a r r o l l o</b>	Realiza el ejercicio la expropiación petrolera y escribe las causas, desarrollo y consecuencias de la expropiación petrolera.  En equipos, los alumnos identificarán ideas principales y secundarias, representándolas de forma creativa en el mapa.	
	<b>C i e r r e</b>	

**Producto del proyecto**

**Lapbook de la expropiación petrolera de México**

Evidencias de aprendizaje	Aspectos a evaluar
<p>Lapbook sobre la Expropiación Petrolera:</p> <p>Organización clara y creativa de la información. Inclusión de los elementos solicitados (línea del tiempo, mapa, biografía, reflexión). 📌 Juego de Roles – Conferencia de Prensa:</p> <p>Participación activa en la simulación. Capacidad para formular y responder preguntas con base en la información trabajada. 📌 Construcción de Torre Petrolera en Miniatura:</p> <p>Uso adecuado de materiales. Explicación sobre la función y relevancia de la torre petrolera en la historia. 📌 Exposición de Trabajos:</p> <p>Presentación del lapbook y maqueta con explicación clara y coherente. Expresión de una opinión personal sobre el evento histórico. 📌 Reflexión Grupal:</p>	<p>✅ Comprensión del Tema:</p> <p>Explica con sus propias palabras qué fue la Expropiación Petrolera. Relaciona el acontecimiento con la actualidad.</p> <p>✅ Habilidades de Comunicación:</p> <p>Expresa ideas de forma clara en el juego de roles y la exposición. Usa vocabulario adecuado al contexto.</p> <p>✅ Trabajo Colaborativo:</p> <p>Participa activamente en actividades grupales. Respeta turnos de palabra y contribuye al aprendizaje del grupo.</p> <p>✅ Creatividad y Presentación de Materiales:</p> <p>Presenta el lapbook y la maqueta con orden y creatividad. Usa materiales de manera adecuada para construir su torre petrolera.</p> <p>✅ Reflexión Crítica:</p> <p>Relaciona el aprendizaje con su entorno y vida cotidiana. Expresa opiniones fundamentadas sobre la importancia del petróleo en México.</p>

Aportaciones significativas en la discusión sobre la importancia del petróleo en la actualidad. Uso de vocabulario adecuado y relación con la vida cotidiana.	
--	--

<b>Adecuaciones curriculares y observaciones</b>	
--	--

**Nombre del profesor(a)**

\_\_\_\_\_  
Prof. JME

**Vo. Bo.  
Director(a) de la escuela**

\_\_\_\_\_  
Prof. JME

$9 \times 8 =$

$2 \times 6 =$

$4 \times 9 =$

$5 \times 5 =$

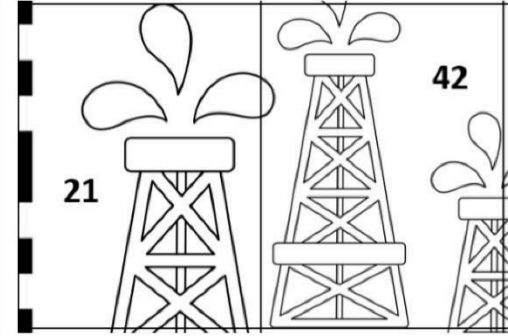
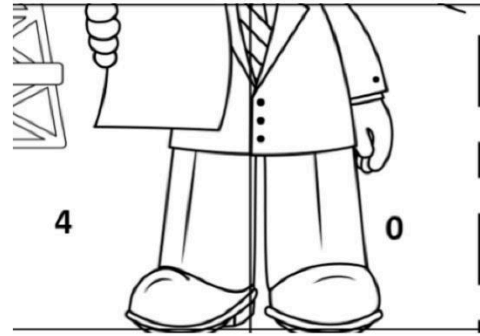

$3 \times 7 =$

$6 \times 7 =$

$8 \times 8 =$

$4 \times 8 =$

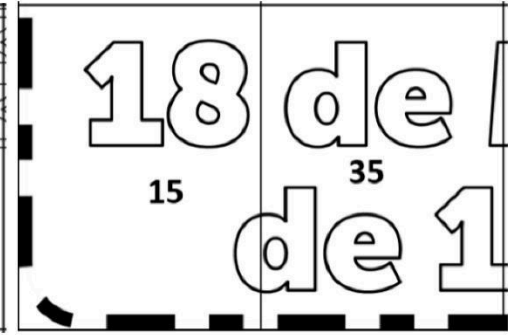
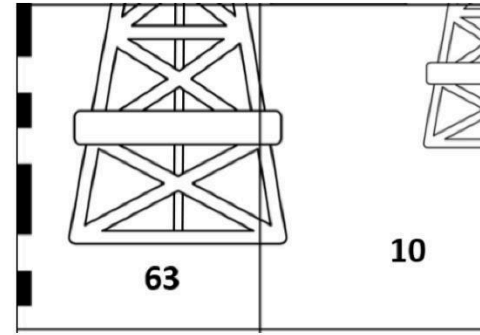

$7 \times 9 =$

$5 \times 2 =$

$1 \times 4 =$

$2 \times 0 =$

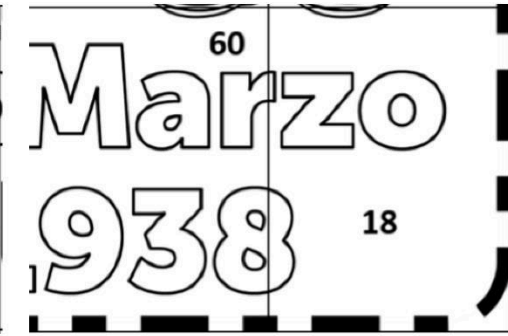
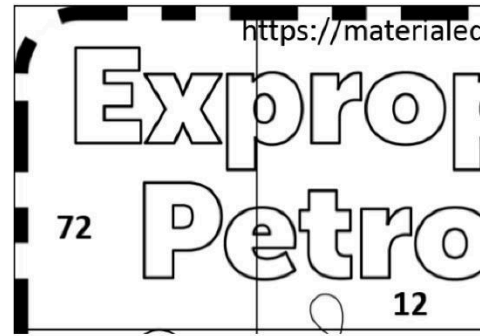

$3 \times 5 =$

$5 \times 7 =$

$6 \times 10 =$

$2 \times 9 =$

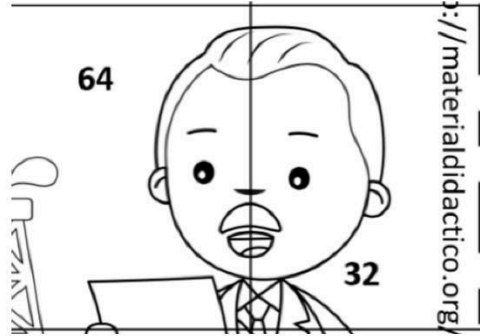

<https://educacionprimaria.mx/>

## Sopa de letras de la expropiación petrolera

Resuelve la sopa de letras sobre la expropiación petrolera de México.

⇒ Busca las siguientes palabras:

Expropiación	Petrolera	México
Petróleo	Constitución	Pemex
Derecho	Lázaro	Cárdenas

l o x h d o c q f a é j é l t d y s ú ó ú  
 x ñ b i ñ ü ü c g s t l t á ü l y k o q g  
 w i b á v í h á ú ó s í ñ z ú í z ñ í d q  
 o á ñ x w x g l q n c k f a y s s p é t a  
 a j b l j í u x z z é c á r d e n a s x á  
 y í p o t d e r e c h o p o j é ó é y o b  
 ü é ñ b n j l ü u n x n a é í g l q ú m p  
 n x x ó i w v p g ñ t s n ú u e ó k ú ü y  
 n q y z p e h e k x r t ó e y v g í p t f  
 b z q ú f ü u t é ó i i r ü n a f ú d a v  
 t ú n z i h é r w m a t g h p x j h ñ w u  
 y p ñ z m h ó o ü d r u w t k a k f r p m  
 í e k c f f e l t m w c t j r ó d x á p w  
 g m s h y á é e e é f i w t s o ú r ü o n  
 é e í j é b x r a x z ó d m é ú n s ú s b  
 e x p r o p i a c i ó n n l w p u v b w í  
 r é á r m h ü q ó c v y ñ u y h h i b p d  
 t ó p e t r ó l e o s d g r m p a v h o b



<https://materialeducativo.org/>

# EXPROPIACIÓN PETROLERA

MATERIAL  
EDUCATIVO  
DIGITAL  
B-612

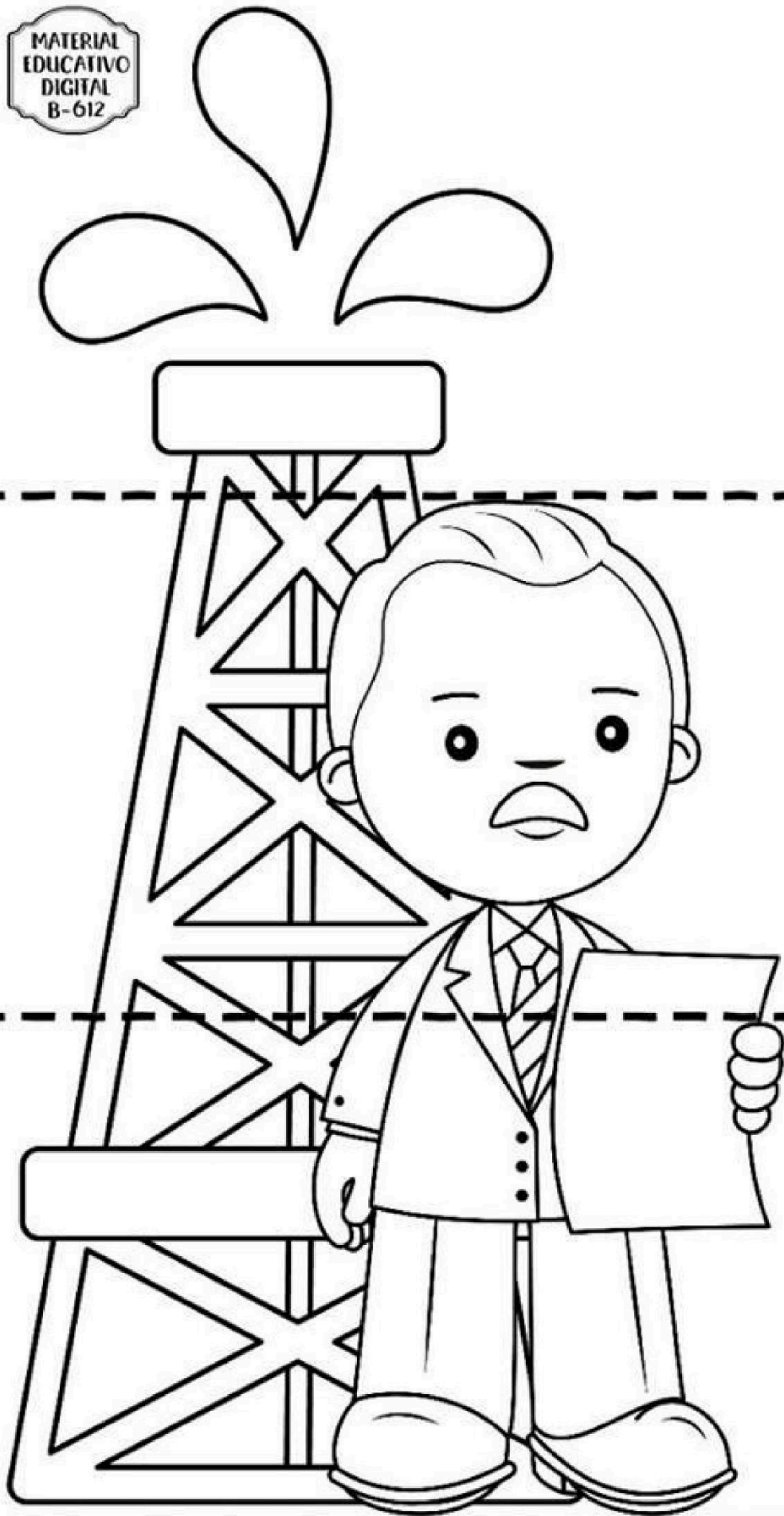

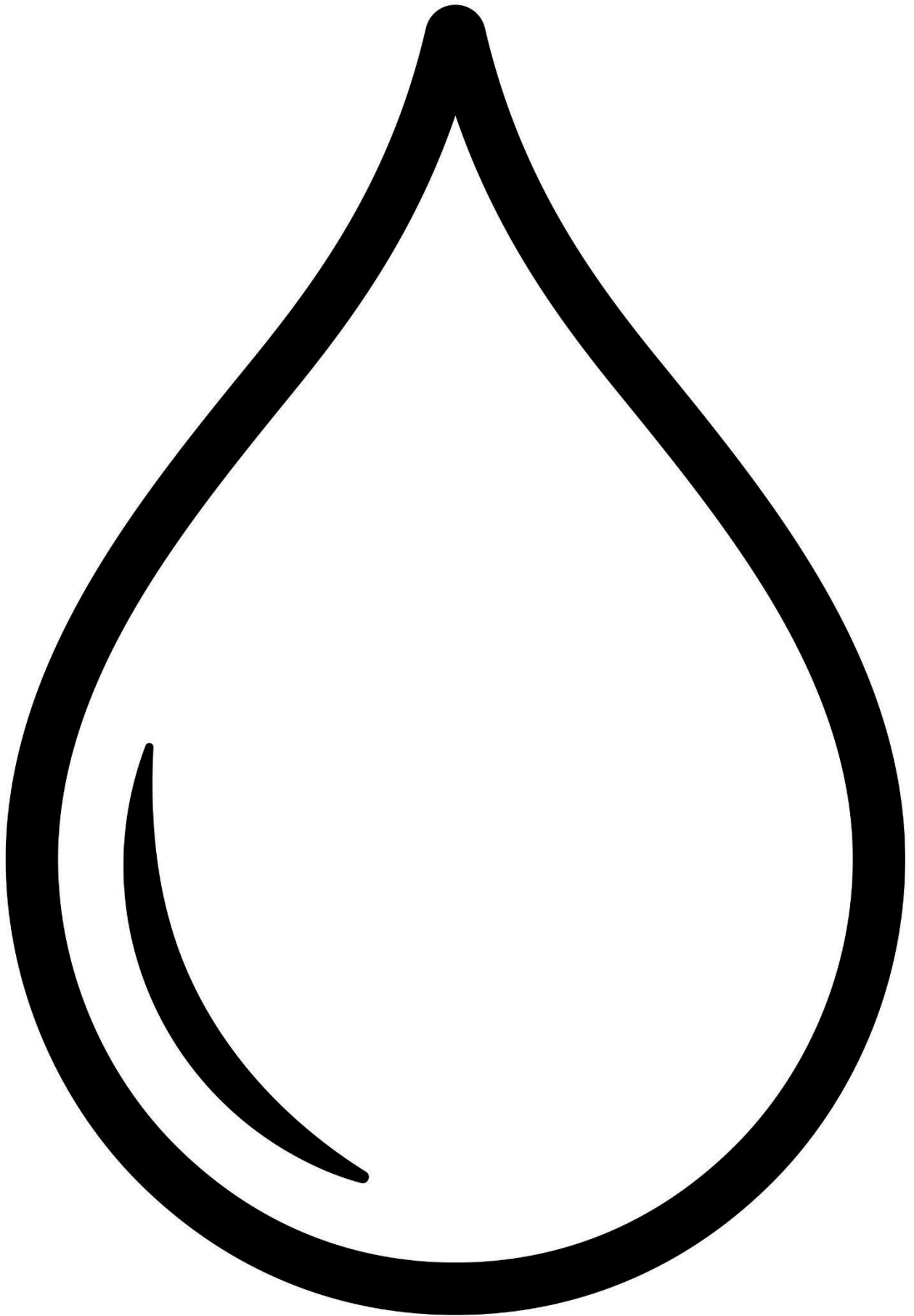

Gracias por visitar:

<https://materialeducativo.org/>

&

<https://materialeseducativos.mx/>



**Únete a nuestro canal de Youtube:**

<https://www.youtube.com/channel/UC2c9MOFE8JOwPAc9EYuMe0w>

**Únete a nuestras páginas de Facebook:**

<https://www.facebook.com/materialeducativomx/>

El texto, imágenes y contenido de este proyecto pertenece a sus respectivos autores, nosotros solo compartimos el material como fin informativo y educativo, sin fines de lucro.

Este material fue enviado u obtenido de manera gratuita en las redes sociales.

## Grupos de Facebook:



Nombre del grupo:	Enlace para unirte:
Material Educativo	<a href="https://www.facebook.com/groups/materialeseducativosmx/">https://www.facebook.com/groups/materialeseducativosmx/</a>
Maestros Con Vocación	<a href="https://www.facebook.com/groups/maestrosconvocacion/">https://www.facebook.com/groups/maestrosconvocacion/</a>
Todo Sobre Docencia	<a href="https://www.facebook.com/groups/todosobredocencia/">https://www.facebook.com/groups/todosobredocencia/</a>
Maestro De Primaria	<a href="https://www.facebook.com/groups/maestrodeprimaria/">https://www.facebook.com/groups/maestrodeprimaria/</a>
Material De Apoyo	<a href="https://www.facebook.com/groups/1226193467462502/">https://www.facebook.com/groups/1226193467462502/</a>
Materiales Educativos	<a href="https://www.facebook.com/groups/MaterialEducativoMX/">https://www.facebook.com/groups/MaterialEducativoMX/</a>
Primer Grado 2025 – 2026	<a href="https://www.facebook.com/groups/primergradodeprimaria/">https://www.facebook.com/groups/primergradodeprimaria/</a>
Segundo Grado 2025 – 2026	<a href="https://www.facebook.com/groups/segundogradodeprimaria/">https://www.facebook.com/groups/segundogradodeprimaria/</a>
Tercer Grado 2025 – 2026	<a href="https://www.facebook.com/groups/1676345985933461/">https://www.facebook.com/groups/1676345985933461/</a>
Cuarto Grado 2025 – 2026	<a href="https://www.facebook.com/groups/cuartogradodeprimaria/">https://www.facebook.com/groups/cuartogradodeprimaria/</a>
Quinto Grado 2025 – 2026	<a href="https://www.facebook.com/groups/quintogradodeprimaria/">https://www.facebook.com/groups/quintogradodeprimaria/</a>
Sexto Grado 2025 – 2026	<a href="https://www.facebook.com/groups/sextogradoprimariamx/">https://www.facebook.com/groups/sextogradoprimariamx/</a>
Fase 3 1ero y 2do	<a href="https://www.facebook.com/groups/materialeducativoprimerysegundogrado/">https://www.facebook.com/groups/materialeducativoprimerysegundogrado/</a>
Fase 4 3ero y 4to	<a href="https://www.facebook.com/groups/materialeducativotercerycuartogrado/">https://www.facebook.com/groups/materialeducativotercerycuartogrado/</a>
Fase 5 5to y 6to	<a href="https://www.facebook.com/groups/materialeducativoquintoysextogrado/">https://www.facebook.com/groups/materialeducativoquintoysextogrado/</a>
Recursos Didácticos	<a href="https://www.facebook.com/groups/937442069621501/">https://www.facebook.com/groups/937442069621501/</a>
Primer Grado	<a href="https://www.facebook.com/groups/primergradoiniciacion/">https://www.facebook.com/groups/primergradoiniciacion/</a>
Tercer Grado	<a href="https://www.facebook.com/groups/tercergradodeprimaria/">https://www.facebook.com/groups/tercergradodeprimaria/</a>

## Grupos de WhatsApp:

(Si el grupo está lleno, puedes ingresar a otro o informarnos para crear uno nuevo)

Nombre del grupo:	Enlace para unirte:
Material Educativo	<a href="https://chat.whatsapp.com/HCH4ijLQzHVFFMNvU1rEM6">https://chat.whatsapp.com/HCH4ijLQzHVFFMNvU1rEM6</a>
MaterialEducativo.Org	<a href="https://chat.whatsapp.com/EkpWS87fBOU78L5fpalLHQ">https://chat.whatsapp.com/EkpWS87fBOU78L5fpalLHQ</a>
MaterialPrimaria.Com	<a href="https://chat.whatsapp.com/CsNPTuCClg261yMVENi0RO">https://chat.whatsapp.com/CsNPTuCClg261yMVENi0RO</a>
Materia Primaria	<a href="https://chat.whatsapp.com/CugchCe8FW62AWCDiX2daR">https://chat.whatsapp.com/CugchCe8FW62AWCDiX2daR</a>
MaterialesEducativos.Mx	<a href="https://chat.whatsapp.com/GYUY2zApjw0FPt33WUaM1N">https://chat.whatsapp.com/GYUY2zApjw0FPt33WUaM1N</a>
Materiales Educativos	<a href="https://chat.whatsapp.com/KzSXWScrV4B06x2UNkYYZp">https://chat.whatsapp.com/KzSXWScrV4B06x2UNkYYZp</a>
Primer Grado 2025 – 2026	<a href="https://chat.whatsapp.com/lfgY19xH8es61OkZSdX4bP">https://chat.whatsapp.com/lfgY19xH8es61OkZSdX4bP</a>
Segundo Grado 2025 – 2026	<a href="https://chat.whatsapp.com/KVjTT12Qu8s5qjcZyceDzR">https://chat.whatsapp.com/KVjTT12Qu8s5qjcZyceDzR</a>
Tercer Grado 2025 – 2026	<a href="https://chat.whatsapp.com/lSEZwHfRDJQ00diHKdKL7m">https://chat.whatsapp.com/lSEZwHfRDJQ00diHKdKL7m</a>
Cuarto Grado 2025 – 2026	<a href="https://chat.whatsapp.com/L2cbFdHJfy365Relf5Odlh">https://chat.whatsapp.com/L2cbFdHJfy365Relf5Odlh</a>
Quinto Grado 2025 – 2026	<a href="https://chat.whatsapp.com/CYppQf7wBA9HRUYjHAd82r">https://chat.whatsapp.com/CYppQf7wBA9HRUYjHAd82r</a>
Sexto Grado 2025 – 2026	<a href="https://chat.whatsapp.com/K4fj8WiPbkZ2RtCDH1Ejcx">https://chat.whatsapp.com/K4fj8WiPbkZ2RtCDH1Ejcx</a>
Primer Grado De Primaria	<a href="https://chat.whatsapp.com/lR2nMeatOCWKOOhAMLhe7U0">https://chat.whatsapp.com/lR2nMeatOCWKOOhAMLhe7U0</a>
Segundo Grado De Primaria	<a href="https://chat.whatsapp.com/CkePgSyaQh1JiS1cSIOTnP">https://chat.whatsapp.com/CkePgSyaQh1JiS1cSIOTnP</a>
Tercer Grado De Primaria	<a href="https://chat.whatsapp.com/Lm7RHR9Urdf1mSpKPBjTWK">https://chat.whatsapp.com/Lm7RHR9Urdf1mSpKPBjTWK</a>
Cuarto Grado De Primaria	<a href="https://chat.whatsapp.com/lmvWWNyvfMCGclZzpRHmYj">https://chat.whatsapp.com/lmvWWNyvfMCGclZzpRHmYj</a>
Quinto Grado De Primaria	<a href="https://chat.whatsapp.com/L1yH7fTStOkB1SMkozfqfD">https://chat.whatsapp.com/L1yH7fTStOkB1SMkozfqfD</a>
Sexto Grado De Primaria	<a href="https://chat.whatsapp.com/lON96BEiLMh5GeQgkdYcJF">https://chat.whatsapp.com/lON96BEiLMh5GeQgkdYcJF</a>

Grupos de Telegram:



Nombre del grupo:	Enlace para unirte:
Material Educativo	<a href="https://t.me/+9lIHVu6TM6NjMzBh">https://t.me/+9lIHVu6TM6NjMzBh</a>
Primer Grado De Primaria	<a href="https://t.me/+P_tocv7pIAkzNGEx">https://t.me/+P_tocv7pIAkzNGEx</a>
Segundo Grado De Primaria	<a href="https://t.me/+IpMcBB0jCgs5Nzlx">https://t.me/+IpMcBB0jCgs5Nzlx</a>
Tercer Grado De Primaria	<a href="https://t.me/+2uOuORxbemQwZjRh">https://t.me/+2uOuORxbemQwZjRh</a>
Cuarto Grado De Primaria	<a href="https://t.me/+JuTdpqAlvqEyNjZh">https://t.me/+JuTdpqAlvqEyNjZh</a>
Quinto Grado De Primaria	<a href="https://t.me/+wHpCJ-TvP7gwYjZh">https://t.me/+wHpCJ-TvP7gwYjZh</a>
Sexto Grado De Primaria	<a href="https://t.me/+JLXLZORU2d41NTEEx">https://t.me/+JLXLZORU2d41NTEEx</a>

Visita:

<https://materialeducativo.org/> <-> <https://materialeseducativos.mx>