

**INFORME
DE GESTIÓN**

→ 2025



**Secretaría
TIC**

INFORME DE GESTION AÑO 2025

SECRETARÍA DE LAS TECNOLOGÍAS DE LA INFORMACIÓN Y LAS COMUNICACIONES (TIC)

Con el presente informe de Gestión, se describen los principales aspectos de la acción adelantada como secretaria TIC, hasta el 31 de diciembre de la vigencia 2025, es importante mencionar que el objetivo de esta Secretaría es diseñar, formular, adoptar y promover las políticas, planes, programas y proyectos del sector de las tecnologías de la información y las Comunicaciones, en correspondencia con la Constitución Política, la Ley, el Ministerio de las TIC y todas las partes interesadas, con el fin de contribuir al desarrollo económico, social y político; promoviendo la inclusión, la innovación, el uso y apropiación de las TIC, entre las empresas, la academia, el gobierno y todos los Armenios; impulsando el desarrollo del ecosistema de innovación TIC y el fortaleciendo del sector de las tecnologías de la información y las comunicaciones, buscando su competitividad y avance tecnológico conforme al entorno nacional e internacional.

ACCIONES ADELANTADAS DEL PLAN DE DESARROOLLO EN LA VIGENCIA

ACTIVIDAD 01

Línea Estratégica: Armenia Territorio Social

Producto del Plan de Desarrollo: Ambientes de aprendizaje para la educación inicial preescolar, básica y media dotados.

#AlcaldíaDeArmenia
Más bonita y con más
oportunidades.

Proyecto: 202463001077 Armenia Vive TIC: Hacia un Territorio más Moderno y con más Oportunidades.

Ejecución Presupuestal:

Meta asignada	Meta ejecutada	Porcentaje cumplimiento	Población beneficiada
200	200	100%	8.000
Presupuesto asignado	Presupuesto ejecutado	Porcentaje cumplimiento	
\$ 43.970.616.693	\$ 38.379.917.055	87.27%	

Actividades que dan cumplimiento a la Política Publica Social:

Indirectamente se impacta la política de primera infancia, infancia, adolescencia y familia del municipio de armenia 2023-2032, armenia territorio cuyabro garante de derechos para la niñez, la adolescencia y la familia” teniendo en cuenta que las aulas digitales tienen un impacto significativo en el aprendizaje y el desarrollo de los niños adquiriendo competencias digitales esenciales para el futuro, así mismo, el uso de tecnología, como pantallas interactivas o aplicaciones educativas, puede hacer las clases más dinámicas y entretenidas.

Actividades de Impacto desarrolladas: Para el 2025 se entregaron 128 aulas para básica primaria y básica secundaria y72 aulas para presscolar con pantalla y mesas interactivas para un total de 200 aulas completamente dotadas.

Es importante mencionar, que adicional al alcance inicialmente plasmado en el plan de acción 2025, conforme a solicitudes allegadas por los



rectores de las instituciones educativas, el Municipio hizo un esfuerzo por adquirir 103 aulas adicionales de las cuales, 83 estaban destinadas a los cursos de preescolar (prejardín, jardín y transición) y 20 aulas destinadas a los grados 10 y 11 (aulas de programación), por ende, se realizó la adición pertinente.

Sin embargo, en conjunto con el proveedor ALDESARROLLO se priorizaron las aulas de preescolar, por ende, de estas 83 adicionales se entregaron las 72 mencionadas totalmente dotadas y de este alcance adicional se han entregado las 103 pantallas con sus accesorios quedando pendientes solo los periféricos (distribuidos en 92 aulas para media grados 10 y 11 que llevan 30 computadores cada una y 11 aulas de preescolar con sus mesas interactivas respectivas). Estos periféricos se esperan entregar en el primer semestre del año 2026. La Secretaría TIC asumió un rol de liderazgo crucial en la gestión y supervisión de este proceso, asegurando la adecuada distribución y aprovechamiento de los recursos en las instituciones beneficiadas. Este esfuerzo trasciende la mera dotación física de los espacios escolares; su verdadero impacto radica en la promoción de ambientes propicios para el fomento del aprendizaje activo, la creatividad y la innovación entre la comunidad educativa.

Es de anotar que Una Aula SITE consta de:

- Pantalla interactiva (Táctil)
- Soporte de pantalla interactiva,
- Servidor para pantalla interactiva
- Carro cargador de seguridad, para tablets y cargador
- Tablet Docente
- Tablets Estudiante

Fotografías que confirmen las acciones realizadas



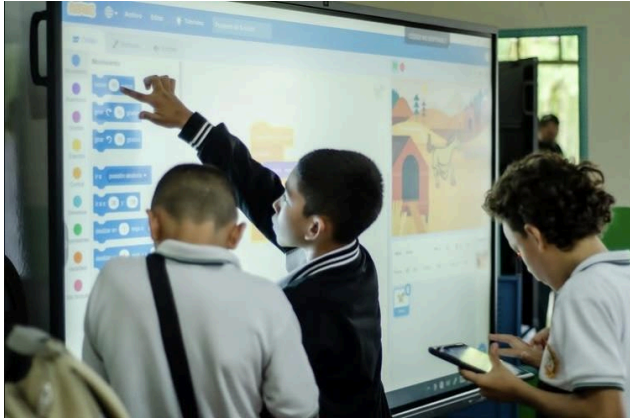

ACTIVIDAD 02

Línea Estratégica: Armenia Moderna

Producto del Plan de Desarrollo: Infraestructura para la I+D+i adecuada

Proyecto: 202463001077 Armenia Vive TIC: Hacia un Territorio más Moderno y con más Oportunidades

Ejecución Presupuestal:

Meta asignada	Meta ejecutada	Porcentaje cumplimiento	Población beneficiada
2	2	100%	7.500
Presupuesto asignado	Presupuesto ejecutado	Porcentaje cumplimiento	
\$ 50.000.000	\$ 49.620.279	99.24%	

Actividades que dan cumplimiento a la Política Pública Social:

Teniendo en cuenta que los Puntos Vive Digital son espacios para la comunidad en general sin importar su condición, donde se facilita el acceso y uso de las tecnologías, se realizan capacitaciones en alfabetización digital, tramites en línea y mucho más, esto beneficia a toda la población así mismo las políticas en general.

#AlcaldíaDeArmenia
Más bonita y con más oportunidades.



Actividades de Impacto desarrolladas: La adquisición de estos equipos de última generación marca un hito crucial para la Secretaría TIC. Esta inversión estratégica no solo optimizará nuestras capacidades operativas, sino que, de manera fundamental, proporcionará la capacitación necesaria a los usuarios de los Puntos Vive Digital (PVD) en habilidades digitales clave.

Nos centraremos en el desarrollo de competencias prácticas que les permitan interactuar, crear y participar activamente en el entorno digital. Esto incluye, pero no se limita a, habilidades como:

Creación y edición de contenido: Desde la producción de videos cortos y atractivos hasta la edición básica de imágenes y audio.

Narrativa digital y comunicación efectiva: Aprender a contar historias, transmitir mensajes claros y conectar con audiencias en plataformas digitales.

Gestión de comunidades y marca personal: Entender cómo interactuar en redes sociales y construir una presencia digital positiva.

Uso de herramientas colaborativas y de productividad: Sacar el máximo provecho a las aplicaciones y plataformas que facilitan el trabajo y el aprendizaje en línea.

En el año 2025 se realizó la compra e instalación de los equipos para la dotación de 3 PVD como son Libreros, Ciudad Dorada y San José.

Fotografías que confirmen las acciones realizadas:



#AlcaldíaDeArmenia
Más bonita y con más
oportunidades.





ACTIVIDAD 3

Línea Estratégica: Armenia Moderna

#AlcaldíaDeArmenia
Más bonita y con más oportunidades.

Producto del Plan de Desarrollo: Documentos de planeación

Proyecto: 202463001077 Armenia Vive TIC: Hacia un Territorio más Moderno y con más Oportunidades

Ejecución Presupuestal:

Meta asignada	Meta ejecutada	Porcentaje cumplimiento	Población beneficiada
1	1	100%	309.000
Presupuesto asignado	Presupuesto ejecutado	Porcentaje cumplimiento	
\$32.250.000	\$ 32.216.667	99.90%	

Actividades que dan cumplimiento a la Política Pública Social: Los documentos de planeación dan lineamientos para impulsar el desarrollo de las ciudades inteligentes y permiten la participación de los diferentes grupos poblacionales contando con la percepción de la comunidad ante temas estratégicos como lo son las ciudades inteligentes; permitiendo esto el impacto transversal a todas las políticas públicas, beneficiando así todos los grupos poblacionales.

Actividades de Impacto desarrolladas: La elaboración meticulosa de documentos estratégicos y operativos constituye la piedra angular para la planificación y gestión eficiente y proactiva de cualquier proyecto. Estos instrumentos no son solo formalismos, son la hoja de ruta que define el éxito, la eficiencia y la correcta dirección de todas las iniciativas.



En el contexto del proyecto "Armenia Vive TIC: Hacia un Territorio más Moderno y con más Oportunidades", la creación de esta documentación es imperativa. Incluirá planes detallados, directrices operativas precisas y estrategias de implementación claras y viables. Esta estructura documental garantiza una ejecución sistemática, eficaz y cohesionada, mitigando riesgos, optimizando recursos y asegurando el logro de los objetivos planteados.

Actualmente la Secretaria TIC, cuenta con un documento de planeación que plasma el portafolio de los servicios que brinda dicha secretaria, que tiene como objetivo dar a conocer su oferta de servicios de manera clara, además de establecer lineamientos para la prestación de los mismos, con el fin de contar con estándares unificados.

Por otro lado, se elaboraron dos documentos de planeación, el plan estratégico de tecnologías de la información (PETI) y el Modelo de madurez de ciudades inteligente con el fin de dar cumplimiento a los requerimientos Nacionales del Modelo Integrado de Planeación y Gestión (MIPG).

ALCALDÍA DE ARMENIA

Secretaría TIC

PORTAFOLIO DE SERVICIOS SECRETARIA TIC

DOCUMENTO EN CONSTRUCCION

La Secretaría TIC diseña y promueve políticas, planes y proyectos en el sector de Tecnologías de la Información y las Comunicaciones, en alineación con la normativa nacional. Su misión es impulsar la inclusión digital, la innovación y la apropiación tecnológica en empresas, academia, gobierno y ciudadanos, fortaleciendo el ecosistema TIC y fomentando el desarrollo económico, social y tecnológico de Armenia.

CONTENIDO

DOCUMENTO EN CONSTRUCCION

1. INTRODUCCION
2. MISION Y VISION
3. OBJETIVOS DE LA SECRETARIA TIC
4. SERVICIOS OFRECIDOS
5. CONTENIDO DE APRENDIZAJE
6. MANUAL DEL TUTOR TIC
7. PROPUESTA DE CURSOS TIC
8. GUÍA METODOLÓGICA

MMMCTI

Alcaldía de Armenia

Modelo de Medición de Madurez de Ciudades y Territorios Inteligentes para la Ciudad de Armenia

#AlcaldíaDeArmenia
Más bonita y con más oportunidades.



**PLAN ESTRATEGICO DE
TECNOLOGÍA DE LA INFORMACIÓN
PETI**

ALCALDÍA DE ARMENIA

2025

Tabla de Contenido

Introducción 6
 Objetivo del Documento 8
 Objetivo General del PETI 9
 Objetivos Específicos del PETI 9
 ¿Qué Permite el PETI? 10
 ¿Qué Requiere el PETI? 11
 Alcance del PETI 12
 Alcance temporal 12
 Alcance organizacional 12
 Alcance temático y funcional 13
 Alcance metodológico 15
 Alcance en relación con otros instrumentos de planeación y gestión 16
 Exclusiones y limitaciones 17
 Vigencia y obligatoriedad 17
 Abreviaturas y Definiciones 19
 Abreviaturas 19
 Definiciones 21
 Marco Normativo 25
 Metodologías y Rastros Estratégicos de TI 28
 Monitoreos estratégicos externos (nacionales e internacionales) 28
 Monitoreos estratégicos territoriales (departamentales y municipales) 29
 Monitoreos estratégicos institucionales 31
 Rastros estratégicos en la gestión de TI del Municipio de Armenia 32
 Contexto Estratégico Institucional 36
 Misión de la Alcaldía de Armenia 36
 Visión de la Alcaldía de Armenia 36
 Objetivos Estratégicos Institucionales Relevantes para TI 36
 Modelo de Planeación y Gestión Institucional 38
 Grupos de Valor, Partes Interesadas y Actores Relevantes para la Gestión de TI 39
 Mapa De Procesos 42
 Macroprocesos 42
 Dirección De Procesos 44
 Situación Actual 56
 Estrategia de TI 56
 Misión de TI 67
 Visión de TI 67
 Objetivos Estratégicos de TI Vigentes 67
 Servicios de TI 68

Ejecución Presupuestal:

Meta asignada	Meta ejecutada	Porcentaje cumplimiento	Población beneficiada
1	1	100%	309.000
Presupuesto asignado	Presupuesto ejecutado	Porcentaje cumplimiento	
\$31.000.000	\$30.133.333	97.20%	

Actividades que dan cumplimiento a las Política Publica Social: Los documentos de políticas públicas buscan plantear soluciones organizadas y viables a los problemas públicos, que afectan a los usuarios, orientando la acción de la entidad; por lo tanto, esta política pública impacta de manera transversal a todos los grupos poblacionales del municipio.

Actividades de Impacto desarrolladas: La Secretaria TIC, busca crear políticas públicas que fomenten la ciencia, tecnología e innovación con el fin de impactar la población, buscando soluciones organizadas que resuelvan problemas a la comunidad.

Estamos comprometidos con el desarrollo y la consolidación de nuestra política, un instrumento fundamental para nuestros objetivos. Hemos avanzado significativamente en sus etapas iniciales, sentando las bases para su implementación efectiva.

Se realizó la primera versión del documento completo de la política pública CTel con la cual se espera iniciar mesas de revisión con todos los actores involucrados en la mesa TIC del departamento del Quindío.

ACTIVIDAD 04

Línea Estratégica: Armenia Moderna

Producto del Plan de Desarrollo: Documentos de política

Proyecto: 202463001077 Armenia Vive TIC: Hacia un Territorio más Moderno y con más Oportunidades

#AlcaldíaDeArmenia
 Más bonita y con más oportunidades.





Secretaría
TIC

DIAGNOSTICO POLÍTICA PÚBLICA DE
CIENCIA TECNOLOGIA E INNOVACIÓN 2025 – 2035

**POLÍTICA PÚBLICA DE CIENCIA,
TECNOLOGÍA E INNOVACIÓN**
Alcaldía de Armenia



Calle 18 No. 19-28 Armenia G. - CARR/Paseo 4, C. P. 63001
Contacto Tel: +52 502 2111100 Ext 236 Correo Electrónico: tic@armenia.gob.gt

#AlcaldíaDeArmenia
Más bonita y con más
oportunidades.

ACTIVIDAD 05

Línea Estratégica: Una Administración Con + Oportunidades

Producto del Plan de Desarrollo: Servicios tecnológicos

Proyecto: 202463001077 Armenia Vive TIC: Hacia un Territorio más Moderno y con más Oportunidades

Ejecución Presupuestal:

Meta asignada	Meta ejecutada	Porcentaje cumplimiento	Población beneficiada
1	1	100%	2.500
Presupuesto asignado	Presupuesto ejecutado	Porcentaje cumplimiento	
\$ 962.475.907	\$ 941.733.835	97.84%	

Actividades que dan cumplimiento a las Política Publica Social: Los servicios tecnológicos prestados por la secretaria TIC, permite a las demás entidades trabajar adecuadamente por satisfacer a los usuarios y dar cumplimiento a sus acciones. Además, el adecuado servicio tecnológico aporta beneficios estratégicos y operativos con impacto social; ya que facilita la gestión interna, mejorando los tiempos de respuesta, facilitando así la relación con la ciudadanía

Actividades de Impacto desarrolladas: La Secretaria TIC intensifico sus esfuerzos para garantizar un soporte tecnológico eficiente y cercano a la ciudadanía en Armenia. Mediante una operación estratégica y continua, en el año 2025 se logró la atención y resolución de 1.405 mesas de



ayuda, consolidando nuestro compromiso con la asistencia oportuna y la satisfacción de los usuarios.

Este significativo número de mesas de ayuda atendidas demuestra la efectividad de nuestros canales de soporte y la dedicación del equipo para solventar inquietudes, brindar orientación y solucionar incidentes técnicos. Cada interacción no solo resolvió un requerimiento específico, sino que también contribuyó a fortalecer la confianza de la comunidad en las herramientas y servicios digitales ofrecidos por la administración.

La Secretaría TIC reafirma su papel fundamental en la facilitación del acceso y el uso de la tecnología, asegurando que los ciudadanos de Armenia cuenten con el acompañamiento necesario para interactuar sin contratiempos con las plataformas digitales. Continuaremos priorizando la excelencia en la atención para optimizar la experiencia de todos los usuarios.

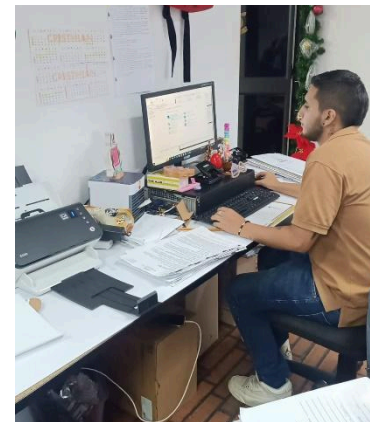
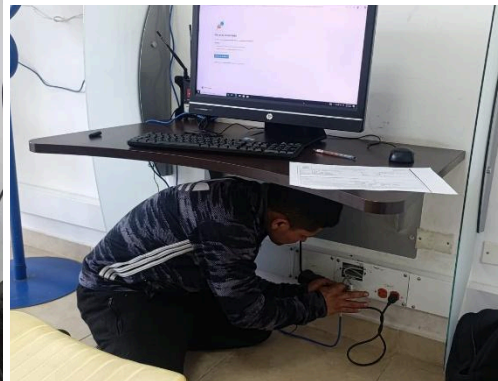
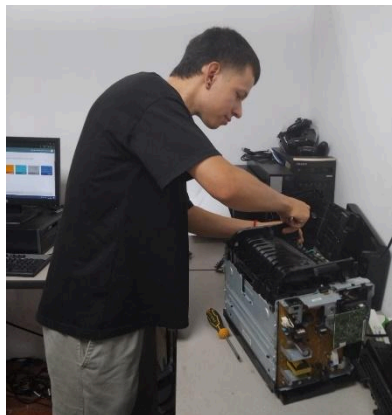
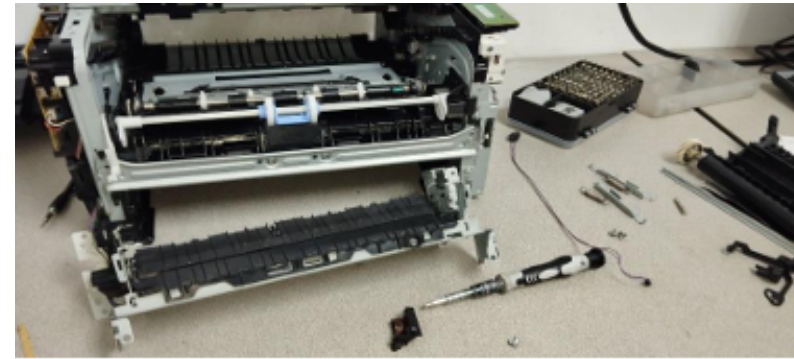

ACTIVIDAD 06

#AlcaldíaDeArmenia
Más bonita y con más
oportunidades.



Línea Estratégica: Armenia Moderna

Producto del Plan de Desarrollo: Servicio de educación informal en tecnologías de la información y las comunicaciones.

Proyecto: 202463001077 Armenia Vive TIC: Hacia un Territorio más Moderno y con más Oportunidades.

Ejecución Presupuestal:

Meta asignada	Meta ejecutada	Porcentaje cumplimiento	Población beneficiada
7.500	7.500	100%	7.500
Presupuesto asignado	Presupuesto ejecutado	Porcentaje cumplimiento	
\$ 585.525.000	\$ 579.363.334	98.95%	

Actividades que dan cumplimiento a las políticas públicas sociales:

Los servicios de educación informal en tecnologías de la información y las comunicaciones buscan impactar a toda la comunidad en general, logrando ser transversales en el cumplimiento de las acciones de las políticas públicas que impactan a las Mujeres, Niños, jóvenes, adolescentes, adulto Mayor, Ediles para la política comunal, población con discapacidad, entre otros.

En la vigencia 2025 se logró impactar a más de **4.400 Mujeres** que han sido capacitadas en marketing digital, presencia digital y han sido beneficiadas de los programas de emprendimiento digital y de todas las capacitaciones brindadas por esta secretaria, que buscan fortalecer a los

micro emprendimientos y a las madres cabeza de hogar para impulsar sus ideas innovadoras, entre otras.

Con la oferta de brigadas digitales, charlas de bienestar digital, niños programados y cine de inclusión, se logró impactar a más de **2.000 niños, niñas y adolescentes**, de las diferentes instituciones educativas de la ciudad de Armenia.

Así mismo, se logró impactar más de 80 **Adultos Mayores**, que se beneficiaron de la oferta institucional brindada en los Punto Vive Digital, principalmente ubicados en el Barrio San José, Barrio Margaritas, Zona Centro- librerías, Colegio Nacional, entre otros. Donde se impactaron grupos de Adultos Mayores como HUELLAS SOCIAL, entre otros y se han capacitado en manejo de celular, cine de inclusión y charlas educativas sobre temas de informática, programa de Adulticos y Arte TIC.

La secretaria TIC, logró impactar aproximadamente a **154 personas** pertenecientes a la **población discapacitada**, entre ellos el grupo de SEMILLAS DEL ARTE, entre otros, logrando dar cursos en programación, informática básica, hardware y software.

En cuanto a la política comunal, hemos trabajado con los ediles de las diferentes comunas de Armenia, capacitándolos en creación de catálogos digitales, redes sociales e informes ejecutivos, aportando al desarrollo comunal y al mejoramiento de la comunicación para informar a la comunidad de forma oportuna y clara.

Actividades de Impacto desarrolladas: La Secretaría TIC reafirmó su compromiso con la alfabetización y el desarrollo de habilidades digitales en la comunidad de armenia. A través de la implementación de diversos programas y estrategias, para el año 2025 logramos capacitar 7.500

#AlcaldíaDeArmenia
Más bonita y con más oportunidades.



personas, brindándoles herramientas esenciales para navegar en el entorno digital y potenciar sus capacidades personales y profesionales.

A lo largo de este periodo, se implementaron diversos proyectos que han facilitado la capacitación en TIC, promoviendo el desarrollo de competencias digitales en diferentes grupos poblacionales, incluidos adultos mayores, niños y pequeños comerciantes. Estas iniciativas han sido fundamentales para fortalecer el ecosistema digital del municipio y garantizar que un mayor número de ciudadanos pueda beneficiarse de las oportunidades que ofrecen las tecnologías modernas.

Este significativo alcance se logró gracias a una planificación meticulosa y la ejecución de talleres y formaciones que abordaron desde los fundamentos del uso de la tecnología hasta aplicaciones más avanzadas, siempre adaptándonos a las necesidades específicas de cada grupo. Nuestro enfoque no solo se centró en la transmisión de conocimientos, sino en el fomento de una ciudadanía digital activa y responsable.

La Secretaría TIC reafirma así su liderazgo en la construcción de una sociedad más conectada e inclusiva, donde cada ciudadano tenga la oportunidad de aprovechar los beneficios de la era digital. Continuaremos trabajando para ampliar el acceso a la formación tecnológica y garantizar que más personas en Armenia puedan desarrollar las competencias necesarias para el futuro.



#AlcaldíaDeArmenia
Más bonita y con más
oportunidades.





ACTIVIDAD 07

Línea Estratégica: Armenia Moderna

Producto del Plan de Desarrollo: Servicio de acceso zonas digitales

Proyecto: 202463001077 Armenia Vive TIC: Hacia un Territorio más Moderno y con más Oportunidades

Ejecución Presupuestal:

Meta asignada	Meta ejecutada	Porcentaje cumplimiento	Población beneficiada
5	5	100%	309.000
Presupuesto asignado	Presupuesto ejecutado	Porcentaje cumplimiento	
\$ 850.000.000	\$ 839.865.857	98.81%	

#AlcaldíaDeArmenia
Más bonita y con más oportunidades.



Actividades que dan cumplimiento a la Política Pública Social: Los servicios de Acceso a zonas digitales permiten a toda la comunidad beneficiarse de este servicio, lo que impacta de forma transversal a los diferentes grupos poblacionales de la ciudad de Armenia.

Actividades de Impacto desarrolladas: Desde la Secretaría TIC, mantenemos nuestro firme compromiso con la inclusión digital y la modernización de nuestro municipio. Las zonas WiFi, instaladas estratégicamente en diversos puntos, son un pilar fundamental para garantizar el acceso a la conectividad a la ciudad de Armenia, especialmente aquellos en situación de vulnerabilidad, disfruten de acceso gratuito y de calidad a internet. Para estas poblaciones, el acceso a la conectividad social no es solo una comodidad, sino una necesidad crucial. Estas zonas digitales facilitan enormemente su participación en el mundo digital, el acceso a información vital y la realización de trámites en línea, contribuyendo de manera directa y significativa a reducir la brecha digital y a mejorar sustancialmente su calidad de vida.

En la vigencia 2025 Se pusieron en funcionamiento 5 zonas wifi 1 en El Bosque, 1 en Manuela Beltrán, 1 en PVD Libreros, 1 en el Caimo y por ultimo 1 en la Casa de la Juventud.

Es de anotar que el mantenimiento de las zonas WiFi, se realiza por el proveedor de internet, empresa Colombia MAS, la cual garantiza la cobertura y funcionalidad de las mismas.



**ZONA WIFI 1
EL BOSQUE**



**ZONA WIFI 2
MANUELA BELTRAN**



**ZONA WIFI 3
PVD LIBREROS**



#AlcaldíaDeArmenia
Más bonita y con más
oportunidades.



ZONA WIFI 4
CORREGIDURIA EL CAIMO



ZONA WIFI 5 CASA DE LA
JUVENTUD



PERSONAL CONTRATADO 2025

Contratación directa	134	\$1.503.683.000
Planta	5	N/A

PROCESOS DE CONTRATACIÓN DE LA ADMINISTRACIÓN CON APOYO TÉCNICO DE LA SECRETARIA TIC.

Teniendo en cuenta que la administración municipal dentro de sus funciones misionales tiene la necesidad de realizar la contratación y compra de equipos tecnológicos, los cuales, conforme al decreto de delegación deben ser revisadas y ajustadas conforme a los conocimientos técnicos y buenas prácticas de la Secretaria TIC, por ende, todo proceso, proyecto, adquisición o iniciativa que involucre componentes tecnológicos como hardware, software, telecomunicaciones, infraestructura digital, sistemas de información o servicios asociados deben ser revisados y contar con el visto bueno previo de la Secretaría TIC antes de su ejecución o contratación.

Esto tiene como finalidad garantizar, en primer lugar, la alineación de las iniciativas con las políticas y estrategias de transformación digital del municipio, así mismo la optimización de recursos tecnológicos y presupuestales, por otro lado, la seguridad de la información y la interoperabilidad de los sistemas institucionales.

Por lo anterior, esta Secretaria durante la vigencia 2025 apoyó los siguientes procesos para su respectiva revisión técnica y financiera, elaboración de estudios previos, estudios de sector, cotizaciones y especificaciones técnicas:

- **DRONES:** Se realizó el acompañamiento técnico y financiero a la Secretaria de Gobierno y Convivencia para la adquisición de drones requeridos por el ejército nacional, en el cual, se elaboraron los estudios previos, el estudio del sector con sus respectivas cotizaciones, especificaciones técnicas y demás documentación precontractual requerida para adelantar el proceso, no obstante, este

proceso salió desierto ya que ninguna oferta cumplió con los requisitos mínimos exigidos.

- **RADIOS:** Se realizó el acompañamiento técnico y financiero a la Secretaria de Gobierno y Convivencia para la adquisición de radios de comunicaciones. En este proceso se realizó la compra y entrega total a satisfacción de 31 radios de los cuales, 10 se entregaron a la Policía, 15 a Bomberos y 6 a la OMGERD, donde se ejecutó un total de \$382.947.543. En este proceso la Secretaria TIC realizó un gran apoyo en todo lo que tiene que ver con la elaboración de los estudios previos, estudios de sector, cotizaciones y especificaciones técnicas, así como la supervisión al Contrato de Compraventa 2025-006, por medio del cual se realizó la adquisición, garantizando el cumplimiento contractual y su entrega:



- **EQUIPOS DE CÓMPUTO Y PERIFERICOS:** Para este proceso se ejecutaron 9 órdenes de compra, donde la Secretaria TIC realizó un apoyo fundamental en todo lo que tiene que ver con las especificaciones técnicas y financieras, así mismo, se realizó los

documentos de los estudios previos y especificaciones técnicas conforme al acuerdo marco de precios de Colombia compra eficiente.

Este proceso fue fundamental para la Administración teniendo en cuenta que se adquirieron equipos totalmente nuevos para diferentes entidades como la policía o participación ciudadana, así como para diferentes dependencias de la administración municipal. A continuación, se describen continuación los componentes:

ENTIDAD	COMPONENTE	CANTIDAD
POLICÍA NACIONAL	AIO (TODO EN UNO)	74
	IMPRESORAS	25
	PORTÁTILES	16
	VIDEO BEAMS	8
BOMBEROS	AIO (TODO EN UNO)	20
	WORKSTATION	1
ALCALDÍA	AIO (TODO EN UNO)	68
	DESKTOP AVANZADO	152
	ESCÁNER	55
	IMPRESORAS	72
	PORTÁTILES	13
	VIDEO BEAMS	23
	WORKSTATION	10
INSPECCIÓN DE POLICÍA	DESKTOP AVANZADO	20
	IMPRESORAS	10
	PORTÁTILES	26

#AlcaldíaDeArmenia
Más bonita y con más oportunidades.



ENTIDAD	COMPONENTE	CANTIDAD
EDUCACIÓN	DESKTOP AVANZADO	18
	ESCÁNER	4
PARTICIPACIÓN CIUDADANA	IMPRESORAS	5
	PORTÁTILES	37
	VIDEO BEAM	26
MIGRACIÓN	PORTÁTILES	7

Es importante mencionar que dicho proyecto tuvo una inversión total de \$2.013.703.784 en equipos de cómputo y periféricos donde se dividió en algunas de las diferentes dependencias de la Administración así: Policía Nacional \$393.889.958, Bomberos \$105.380.114, Alcaldía \$1.094.284.656, Inspección de policía \$174.827.225, Educación \$57.241.960, Participación ciudadana \$160.565.881 y por último Migración \$27.513.990. A continuación, se muestran algunas de las referencias adquiridas:



#AlcaldíaDeArmenia
Más bonita y con más oportunidades.



- **SWITCHES:** La Secretaria TIC realizó este significativo proceso para la Administración con una inversión total de \$489.865.857, ésta importante adquisición logró la mejora de la infraestructura tecnológica de la Administración Municipal donde se adquirió una plataforma tecnológica que permite, después de esta inversión, adquirir el servicio de internet sin el alquiler de la plataforma tecnológica, logrando así una reducción en los costos mensuales aproximadamente del 60% del servicio, ya que antes se pagaban un poco más de 80 millones de



pesos mensuales y pasamos a pagar aproximadamente 35 millones de pesos mensuales.

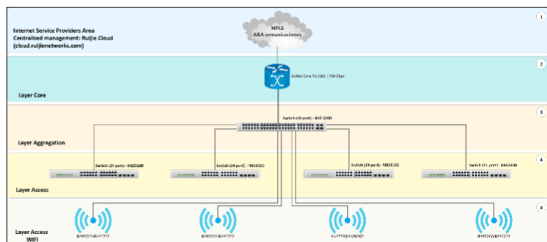

- **ANTIVIRUS:** Esta Secretaría realizó esta importante adquisición de antivirus para los equipos de cómputo de la Administración Municipal, donde se ejecutaron un total de \$ 72.000.000, con el propósito de mejorar la seguridad digital en los equipos de cómputo de la administración.
- **SEMAFORIZACIÓN:** Este proyecto está compuesto por el uso de la adecuación de espacio físico para el centro de control de gestión de semaforización del Municipio y Suministro, instalación, configuración y puesta en funcionamiento de hardware y software para la implementación de un centro de control de semaforización; consiste en el suministro, instalación, configuración y puesta en funcionamiento de elementos de campo para la modernización y centralización de intersecciones semaforizadas actuales, incluye las obras civiles, suministro e instalación de equipos de control local, armario de semaforización, postes nuevos y repotenciar algunos, cambios de semáforos, cableados, acometidas eléctricas, módulos sonoros y botones peatonales, estaciones de conteo con sensores, cámaras y redes de comunicación con central que permitan mejorar la movilidad,

seguridad y medio ambiente para todos los actores viales en la totalidad de las intersecciones semaforizadas actuales, éste significativo proceso se logró adjudicar por un valor total de \$ 39.749.431.913 y se encuentra en ejecución desde mediados de diciembre de 2025. Es importante mencionar que la Secretaría TIC tuvo una gran participación para la realización del proyecto ya que se brindó un gran apoyo en la parte técnica y formulación del proyecto desde el componente tecnológico. Se muestra una imagen de referencia del centro de control proyectado:



- **CENTRO POTENCIA:** En el año 2025, la Secretaría TIC realizó la gestión con el MINTIC para que el municipio de Armenia, estuviera incluido en el proyecto Centros Potencia, en consecuencia, se logró firmar el Convenio Interadministrativo No 291 de 2025 con Findeter, quien fue la entidad encargada por parte del MINTIC para la ejecución del proyecto. Dicha entidad finalmente adjudicó al Consorcio OYC FUNTIC GRUPO 3, el Contrato de obra No PAF-CPOFUNTIC-O-005-2025 cuyo Objeto es “CONTRATAR LA

#AlcaldíaDeArmenia
Más bonita y con más oportunidades.



ELABORACIÓN DE LOS ESTUDIOS, DISEÑOS, PERMISOS, LICENCIAS, CONSTRUCCIÓN Y DOTACIÓN DEL MOBILIARIO PARA LA PUESTA EN SERVICIO DE LOS CENTROS DE POTENCIA, QUE BUSCAN IMPLEMENTAR SOLUCIONES COMUNITARIAS DE ACCESO A LAS TIC Y LA INTELIGENCIA ARTIFICIAL EN EL TERRITORIO NACIONAL CONFORME A LAS CONDICIONES ESTABLECIDAS EN EL ANEXO TECNICO – GRUPO 3” en el cual está incluido la construcción del Centro Potencia del municipio de Armenia.

Los Centros potencia son espacios de encuentro y participación comunitaria que ofrecen una amplia gama de servicios tecnológicos basados en la inteligencia artificial (IA) y otras tecnologías emergentes. Estos servicios permitirán a las comunidades acceder a la información, aprender y desarrollar habilidades en diferentes áreas, apropiarse de las tecnologías de la información y las comunicaciones (TIC) y participar en espacios de co-creación tecnológica, entre otros. Algunos de los servicios que se prestan son:

- o Servicios de acceso a internet, dispositivos y plataformas digitales, que facilitan el acceso y la apropiación de las TIC, abriendo las puertas a un mundo de posibilidades.
- o Aulas, salas de formación, donde las comunidades se puede formar en temas como ciberseguridad, computación en la nube, analítica de datos, internet de las cosas, big data, entre otros, adquiriendo competencias clave para el siglo XXI.
- o Aulas de innovación y prototipado, donde se puedan desarrollar productos basados en IA para aportar soluciones o valor en diversos sectores económicos y sociales, impulsando el desarrollo local y el emprendimiento.

- o Espacios de visualización y realidad virtual, donde se puede explorar y diseñar soluciones de IA que incorporen elementos visuales, auditivos y sensoriales, estimulando la creatividad y la imaginación.
- o Espacio público, donde los usuarios pueden participar de actividades al aire libre como reuniones, informales y otros eventos en general.

El proyecto de conectividad Centros potencia es una iniciativa pionera y ambiciosa que pretende transformar la realidad de los colombianos que hoy en día no tienen acceso a las TIC o no las usan de manera óptima. El proyecto representa una oportunidad para democratizar el conocimiento, potenciar el talento, impulsar la creatividad y mejorar la calidad de vida de las comunidades. Por eso, es importante que todos los actores sociales se involucren y apoyen este proyecto, que puede ser un motor de cambio y progreso para el país.

Es importante mencionar que la Secretaria TIC brinda un gran apoyo al contratista que se encuentra realizando dicho proyecto donde se realiza seguimiento y se aporta toda la documentación necesaria solicitada por el mismo, por otro lado, se da apoyo fundamental a la supervisión del contrato.

Al cierre del presente informe, el proyecto se encuentra en aprobación de la licencia de construcción por parte de la curaduría 1 de Armenia, donde el contratista presento todos los documentos requeridos y está en revisión por dicha entidad.

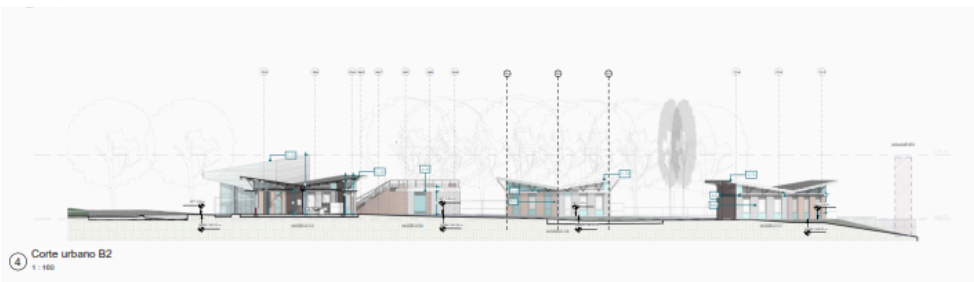

unidad de participación ciudadana para los comunales. Esta Secretaria apoyó en la realización de la formulación del proyecto realizando visitas a las instalaciones de bomberos, así como las respectivas visitas en la comuna 8 y 10 y veredas el Caimo y La Patria, así mismo, se definieron las especificaciones técnicas y financieras elaborando los documentos de los estudios previos, estudios de sector y sus respectivas cotizaciones, no obstante, debido a los tiempos de ejecución del proyecto, no se alcanzó a iniciar el proceso contractual de adjudicación en el año 2025, por ende, se espera contratarlo en la vigencia 2026. Se muestran algunas imágenes de las visitas y el diagrama planeado para las cámaras:



- **CCTV COMPRA:** Este proceso incluye compra de cámaras requeridas por parte de la Secretaria de Gobierno y Convivencia para mejorar el comando de bomberos y la adquisición de cámaras por parte de la

#AlcaldíaDeArmenia
 Más bonita y con más
 oportunidades.

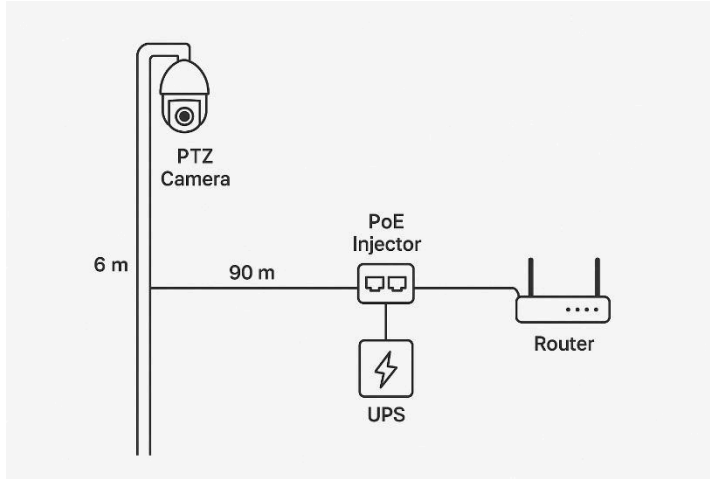

- ALARMAS:** Este proceso incluye compra de alarmas requeridas por parte de la Secretaría de Gobierno y Convivencia para los frentes de seguridad y la adquisición de alarmas por parte de la unidad de participación ciudadana para los comunales. Esta Secretaría apoyó en la realización de la formulación del proyecto realizando así las respectivas visitas a los frentes de seguridad seleccionados por la policía y la comuna 10 solicitada por los comunales, teniendo como objetivo en esta última visita, el acompañamiento en la gestión de los proyectos del presupuesto participativo de la comuna antes mencionada para la revisión y verificación de los puntos del proyecto elegido por la comunidad denominado Alarmas Comunitarias en compañía de funcionarios de la unidad de participación ciudadana, secretaria TIC y el representante de la comuna, así mismo, con las especificaciones técnicas y financieras elaborando los documentos de los estudios previos, estudios de sector y sus respectivas cotizaciones,

no obstante, debido a los tiempos de ejecución del proyecto, no se alcanzó a iniciar el proceso contractual de adjudicación en el año 2025, por ende, se espera contratarlo en la vigencia 2026. Se muestran algunas imágenes de las visitas y el diagrama planeado para las alarmas:

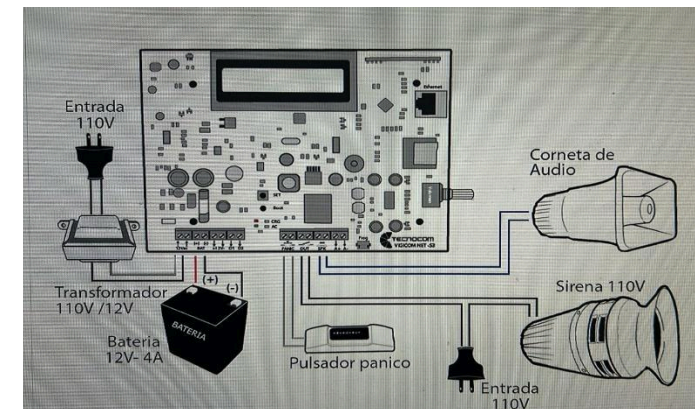

- MANTENIMIENTO DE RADIOS:** Este proceso está relacionado con el mantenimiento de radios requerido por la secretaria de Tránsito y

#AlcaldíaDeArmenia
 Más bonita y con más
 oportunidades.



Transporte, así como por la secretaria de Gobierno y Convivencia para los radios en propiedad de los bomberos, no obstante, aunque se realizó la elaboración del proyecto con las respectivas especificaciones técnicas y financieras por parte de la Secretaria TIC, no se alcanzó a iniciar el proceso contratista para la vigencia 2025, por ende, se espera en la vigencia 2026 adjudicarlo.

APORTES DE LA SECRETARIA TIC PARA CUMPLIMIENTO DE LAS POLÍTICAS PÚBLICAS LIDERADAS POR LA SECRETARIA DE DESARROLLO SOCIAL.

La misionalidad de la secretaria TIC, se basa en diseñar, formular, adoptar y promover las políticas, planes, programas y proyectos del sector de las tecnologías de la información y las Comunicaciones, con el fin de contribuir al desarrollo económico, social y político; promoviendo la inclusión, la innovación, el uso y apropiación de las TIC, entre las empresas, la academia, el gobierno y todos los Armenios; impulsando el desarrollo del ecosistema de innovación TIC y el fortaleciendo el sector de las tecnologías de la información y las comunicaciones, buscando su competitividad y avance tecnológico conforme al entorno nacional e internacional.

Lo anterior permite que la secretaria TIC, sea una dependencia transversal en los procesos institucionales con miras al mejoramiento de la calidad de vida de los armenios en los diferentes sectores y grupos poblacionales; es por esto que la secretaria TIC desempeña un rol de apoyo y acompañamiento en diferentes iniciativas como lo son en este caso las políticas públicas lideradas por la secretaria de desarrollo social referenciadas a continuación:

- Política pública comunal

- Política pública de discapacidad e inclusión social
- Política pública habitante de calle
- Política pública de juventud
- Política pública orientación sexual e identidad de género diversa
- Política pública de mujeres
- Política pública vejez
- Política pública primera infancia, infancia, adolescencia y familia

A continuación, enunciamos el apoyo, acompañamiento y logros significativos a los que ha contribuido la secretaria TIC, para el cumplimiento de las metas trazadas en las diferentes políticas públicas mencionadas anteriormente.

Personas capacitadas en tecnologías de la información y las comunicaciones: la secretaria de las tecnologías de la información y las comunicaciones, cuenta con mecanismos vinculantes de participación por medio de las capacitaciones y formaciones direccionadas a toda la población, con el fin de fortalecer habilidades en programación, informática básica, y conocimientos sobre manejo de herramientas digitales básicas como el celular, la cámara integrada del computador, además en esta misma línea de participación, contamos con charlas informativas y cine de inclusión, con el fin de impactar a la mayor cantidad posible de personas. Esta estrategia ha permitido impactar, población con discapacidad, niños, jóvenes, adolescentes, adultos mayores, mujeres entre otros.

Para el año 2025 la secretaria TIC, logro capacitar e impactar a más de siete mil seiscientas (7.600) personas distribuidas así:

POLÍTICA PUBLICA	MUJERES	HOMBRE	CANTIDAD TOTAL DE
------------------	---------	--------	-------------------



			PERSONAS IMPACTADAS
Discapacidad e inclusión social	56	98	154
Política pública de juventud (18-28 años)	386	281	667
Orientación sexual e identidad de género diversa			12
Mujer	4.400		4.400
Vejez- adulto mayor	40	40	80
Primera infancia	18	9	27
infancia	558	1163	1721
adolescencia	120	254	374

Por otro lado, con esta estrategia de alfabetización se logró impactar la población de las diferentes comunas de la ciudad de Armenia como se muestra a continuación:

COMUNA	CANTIDAD DE PERSONAS IMPACTADAS	PORCENTAJE
Comuna 7	3956	51.47%
Comuna 5	1242	16.16%
Comuna 3	972	12.65%
Comuna 6	577	7.51%
Comuna 1	557	7.25%
Comuna 2	255	3.32%
Comuna 4	49	0.64%
Comuna 9	40	0.52%

#AlcaldíaDeArmenia
Más bonita y con más oportunidades.

COMUNA	CANTIDAD DE PERSONAS IMPACTADAS	PORCENTAJE
CAIMO	24	0.31%
RURAL	14	0.18%
TOTAL	7686	100%

LOGROS ESPECÍFICOS POR POLÍTICA:

Política de discapacidad e inclusión social

Con respecto al plan de acción de la política de discapacidad la secretaria TIC, apoyo en el desarrollo de los siguientes ejes estratégicos:

EJE ESTRATEGICO 1: ARMENIA INSTITUCIONALIDAD INCLUYENTE

Garantizar el acceso incluyente a la información publicada por la Alcaldía Municipal, facilitando la accesibilidad a sitios virtuales (WEB) públicos adaptando las paginas institucionales para que sean más accesibles para la población con discapacidad:

Actualmente la página de la Alcaldía de Armenia, cuenta con una herramienta enfocada en las personas con discapacidad visual, la cual permite modificar elementos de color, de saturación, de contraste y demás elementos que apuntan a facilitar el acceso incluyente a la información publicada de la entidad como se observa a continuación:



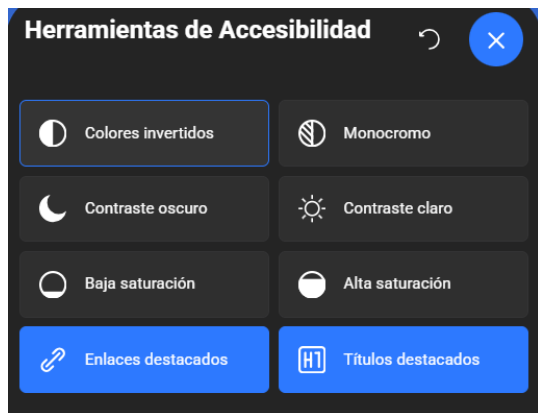

Adicional a esto, se llevó a cabo el proyecto de incluir en la página de la entidad, la herramienta de lenguaje de señas, el cual fue liderado por la empresa SEVEN, y en compañía de la secretaria tic y la oficina de comunicaciones se realizaron las acciones necesarias para implementar dicha estrategia; contando ahora con una página que permite el acceso a un grupo poblacional más amplio con condiciones específicas, que anteriormente no podían acceder a la información.



EJE ESTRATÉGICO 4: ARMENIA INCLUYENTE Y DIFERENCIAL

la Secretaría TIC implemento la Estrategia de Alfabetización Digital y Manejo de Herramientas Informáticas, orientada a garantizar el acceso equitativo a las tecnologías de la información y la comunicación para diversas poblaciones, incluyendo personas con discapacidad.

A través del Punto de Vida Digital San José, se desarrollo el proceso de formación en Informática Básica para personas con discapacidad física; De igual manera, se adelantaron sesiones semanales de formación TIC adaptada para personas con discapacidad cognitiva, con acompañamiento permanente y enfoque funcional.

#AlcaldíaDeArmenia
Más bonita y con más oportunidades.



Adicionalmente, se brinda atención especializada a personas con discapacidad visual en el punto vive digital de Libreros, mediante metodologías inclusivas y el uso de tecnologías asistivas. Estas acciones reflejan el compromiso institucional con la inclusión digital, la accesibilidad y el fortalecimiento de competencias tecnológicas, promoviendo la equidad y la ampliación de oportunidades de aprendizaje.

Por medio de esta estrategia de alfabetización digital y en los diferentes programas cursos y capacitaciones brindadas se logró impactar a más de 150 personas con discapacidad.

Política de niños, niñas y adolescentes:

Fortalecimiento de las instituciones educativas con dotación y uso de las (TICs) especializadas para PCD:

La secretaria TIC, ha llevado a cabo el proyecto de aulas SITE, las cual contiene los siguientes elementos, con el fin de dotar las aulas de las instituciones educativas.

- 1 pantalla interactiva (Táctil)
- 1 soporte de pantalla interactiva,
- 1.Servidor para pantalla interactiva
- 1 Tablet Docente
- 5 mesas interactivas

Este proyecto beneficia a toda la población estudiantil, por medio de la dotación de estas aulas, permite que los niños, niñas y adolescentes de

las instituciones educativas puedan interactuar de una forma más sencilla con la tecnología y permite mejorar los aprendizajes y habilidades en esta área, ya que son herramientas totalmente interactivas que emiten sonido e imágenes llamativas para agregar valor en el proceso de aprendizaje.

Política pública de mujer

El objetivo central es fomentar la paz territorial y el desarrollo mediante la capacitación tecnológica de grupos vulnerables, incluyendo comunidades étnicas y víctimas del conflicto armado. Las fuentes destacan programas específicos de alfabetización digital, marketing electrónico y diseño de herramientas gráficas para potenciar el emprendimiento femenino. Estas iniciativas buscan cerrar la brecha digital en sectores rurales y urbanos, brindando habilidades prácticas para la inserción laboral. A través de talleres gratuitos, la administración local busca el empoderamiento integral de las ciudadanas mediante el uso efectivo de las tecnologías. Se evidencia un enfoque en la inclusión social y el fortalecimiento de las capacidades técnicas para mejorar la calidad de vida en la región.

Durante la vigencia 2025 la secretaria TIC, en Línea de Acción: Desarrollar estrategia de formación dirigida a potencializar las habilidades y capacidades de las mujeres en el marco de la construcción territorial de paz. Desarrollo eventos de asociación de mujeres multiétnicas con la asociación retornando a la tierra, con un total de 17 asistentes.



También se logramos articular esfuerzos con la comunidad Embera Chami por medio del desarrollo del curso de Alfabetización Digital Básica donde se graduaron 11 personas logrando alcanzar habilidades tecnológicas básicas.



#AlcaldíaDeArmenia
Más bonita y con más
oportunidades.

En la línea de acción Realizar una serie de capacitaciones que busquen el empoderamiento tecnológico de las mujeres en condición de desplazamiento y afectadas por el conflicto armado, fortaleciendo sus competencias laborales especialmente en el manejo de entornos virtuales y herramientas TIC.

La secretaria TIC logro consolidar un grupo de mujeres víctima del conflicto armado quienes en el punto vive digital del barrio simón Bolívar realizan encuentros frecuentes con el fin de ser capacitadas en Arte TIC, cine de inclusión y habilidades básicas digitales.



Política pública de vejez – adulto mayor



La secretaria TIC, actualmente cuenta con una amplia oferta institucional de capacitaciones, con el fin de fortalecer las habilidades tecnológicas de la población adulta mayor de la ciudad de Armenia como lo es:

Innovación DIGITAL

PUNTOS VIVE DIGITAL

El Punto Vive Digital (PVD) es una estrategia del Ministerio de Tecnologías de la Información y las Comunicaciones (MinTIC) que surge con el objetivo de proporcionar a la población de Armenia el fortalecimiento de habilidades tecnológicas, de formación y participación ciudadana. Orientando al fortalecimiento de capacidades a través de cursos y acceso a tecnología, como una de las estrategias de apropiación social del conocimiento. A continuación, se enlistan los Punto Vive Digital (PVD) con los que se cuenta actualmente.

COMUNA	PUNTO VIVE DIGITAL
1	PVD SIMÓN BOLÍVAR
3	PVD CIUDAD DORADA
4	PVD SANTANDER
5	PVD LAS MARGARITAS
6	PVD SAN JOSÉ
7	PVD LIBREROS

BUSTIC

#AlcaldíaDeArmenia
 Más bonita y con más
 oportunidades.

El objetivo del Bus TIC es socializar programas y estrategias de la secretaria tic y la alcaldía para el beneficio de los habitantes de la ciudad. realiza brigadas digitales y cine de inclusión.

PROGRAMA ADULTICO

El programa AduTICo es una iniciativa del Ministerio de Tecnologías de la Información y las Comunicaciones (MinTIC) de Colombia, desarrollada en articulación con entidades territoriales, que tiene como objetivo capacitar a las personas adultas mayores en el uso básico de las tecnologías digitales, ayudándoles a reducir la brecha digital mediante el aprendizaje práctico del manejo de computadores, celulares, internet, redes sociales y herramientas digitales, para mejorar su comunicación, autonomía y acceso a servicios en línea.

ESTRUCTURA DEL CURSO

MÓDULO	NOMBRE	OBJETIVO	CONTENIDO	DURACIÓN
1	Introducción a la Tecnología	Familiarizar a los participantes con los dispositivos electrónicos y su uso básico.	Partes de un celular/computadora, encendido y apagado, funciones básicas.	2 horas



MÓDULO	NOMBRE	OBJETIVO	CONTENIDO	DURACIÓN
2	Uso de Internet y Navegación Web	Enseñar cómo navegar en Internet de manera segura y efectiva.	Uso de navegadores, búsqueda en Google, páginas seguras.	2 horas
3	Comunicación Digital	Aprender a utilizar herramientas digitales para comunicarse con familiares y amigos.	Uso de WhatsApp, correo electrónico, videollamadas.	2 horas
4	Redes Sociales	Conocer las principales redes sociales y su uso seguro.	Facebook, Instagram, configuración de privacidad.	2 horas
5	Trámites Digitales y Compras en Línea	Aprender a realizar gestiones en línea de forma segura.	Pago de facturas, compras en línea citas médicas.	2 horas

MÓDULO	NOMBRE	OBJETIVO	CONTENIDO	DURACIÓN
6	Uso de Aplicaciones Útiles para la Vida	Descubrir apps que facilitan la vida cotidiana.	Aplicaciones de salud, transporte, bancos, agenda digital.	2 horas
7	Entretenimiento y Cultura Digital	Explorar plataformas digitales de entretenimiento y cultura.	YouTube, Netflix, audiolibros, radio en línea, juegos mentales.	2 horas
8	Seguridad y Bienestar Digital	Proteger datos personales y evitar fraudes en Internet.	Creación de contraseñas seguras, detección de fraudes, bienestar digital.	2 horas
9	Introducción a la IA: pinta tu historia	Introducir la inteligencia artificial de manera recreativa.	Creación de historias con IA, coloreado de imágenes digitales.	2 horas

Con el fin de dar a conocer estos datos de gran impacto y logros de la vigencia 2025, la secretaria TIC, dispuso en la página de la entidad, un espacio para presentar estos logros por medio de un tablero digital, que

#AlcaldíaDeArmenia
 Más bonita y con más
 oportunidades.



visualiza todas las capacitaciones realizadas, y permite filtrar la comuna, las capacitaciones brindadas, la población impactada, las edades de esta población, y demás datos de interés.



En el siguiente link <https://www.armenia.gov.co/informacion-de-interes-tic/armenia-es-pa-todos-con-gestion-tic/segui>, las personas podrán visualizar los logros realizados en temas de capacitación en el año 2025.

#AlcaldíaDeArmenia
Más bonita y con más
oportunidades.

