

**МІНІСТЕРСТВО ОСВІТИ І НАУКИ, МОЛОДІ ТА СПОРТУ УКРАЇНИ**

**Івано-Франківський національний технічний університет нафти і газу**

**М. О. Данилюк, І. Г. Фадєєва, Н. Я. Спасів,  
У. Я. Витвицька, І. М. Данилюк-Черних**

# **ФІНАНСИ ПІДПРИЄМСТВ**

**НАВЧАЛЬНИЙ ПОСІБНИК**

**третє видання**

*За загальною редакцією  
д. е. н. проф., М. О. Данилюка*

**Івано-Франківськ  
2016**

## З М І С Т

Вступ	4
1 Мета і завдання курсу	5
2 Схемо-конспект дисципліни за темами	6
3 Практичні заняття з дисципліни за темами	76
4 Умови розрахункових робіт	130
5 Перелік рекомендованих джерел	181

## ВСТУП

Інтеграція економіки України до світової системи обумовлює зміну форм та методів організації діяльності на підприємстві. Ці зміни пов'язані з поглибленням фінансової самостійності підприємств, удосконаленням методів господарювання, появою нових цільових орієнтирів, що спрямовані на підвищення конкурентоспроможності господарюючих суб'єктів. У вирішенні складних завдань забезпечення поступового розвитку підприємства значна увага приділяється фінансовим відносинам. Специфіка цих відносин полягає в тому, що вони завжди виступають в грошовій формі, чи то забезпечення виробничої діяльності грошовими засобами або розподіл доходів та накопичень підприємства, чи формування та використання відповідних фондів грошових коштів. Фінансові відносини завжди існують об'єктивно та мають конкретні форми прояву.

Головне місце в загальній системі фінансових відносин в суспільстві належить фінансам підприємств. Виваженість та обґрунтованість рішень з управління фінансами господарюючих суб'єктів – запорука досягнення стратегічних та оперативних цілей розвитку підприємства, підвищення його конкурентоспроможності та ефективності господарювання. Адже вони функціонують в сфері матеріального виробництва, де створюються матеріальні блага, валовий внутрішній продукт і національний дохід суспільства, а також формуються централізовані та децентралізовані фінансові ресурси держави та підприємств.

Представлений збірник навчально-методичних матеріалів має на меті допомогти студентам та слухачам ІПО одержати відповідні знання з дисципліни "Фінанси підприємств" і дати відповіді на питання, що виникають в їх практичній діяльності.

## 1 МЕТА І ЗАВДАННЯ КУРСУ

Навчальний посібник "Фінанси підприємств" забезпечує систематизоване вивчення основних тем дисципліни «Фінанси підприємств», що передбачено галузевим стандартом вищої освіти, затвердженим Міністерством освіти і науки, молоді та спорту України для підготовки фахівців економічного профілю.

Фінанси підприємства – це навчальна дисципліна, опанування якої пов'язане з вивченням закономірностей відтворювального процесу та грошових відносин, що виникають між учасниками суспільного виробництва на всіх стадіях процесу відтворення, у всіх сферах суспільної діяльності.

Мета дисципліни – опанування студентами питань організації фінансів та фінансової роботи на підприємстві, оволодіння фаховими підходами до вирішення проблем ефективного використання фінансових ресурсів, виходячи з ринкових умов господарювання.

Основні завдання курсу відповідають меті і передбачають:

- вивчення ролі фінансів у підприємницькій діяльності та кругообіг фінансового капіталу підприємства;
- ознайомлення з методикою формування, розподілу і використання фінансових ресурсів підприємства;
- розгляд принципів функціонування капіталу підприємства, руху коштів та форм грошових розрахунків в господарському обороті;
- набуття навичок фінансового аналізу та оцінки фінансового стану підприємства;
- оволодіння методами фінансового планування на підприємстві;
- вивчення етапів контролю фінансово-господарської діяльності підприємства;
- вивчення законодавчих та нормативних актів, що регламентують фінансову діяльність підприємств.

## 2 СХЕМО-КОНСПЕКТ ДИСЦИПЛІНИ ЗА ТЕМАМИ

### Тема 1 Основи фінансів підприємств

- 1 Сутність, функції та організація фінансів підприємств.
- 2 Сфери господарських відносин підприємств.
- 3 Фінансові ресурси підприємства.
- 4 Основи організації фінансів підприємств.
- 5 Фінансова діяльність та зміст фінансової роботи підприємства.

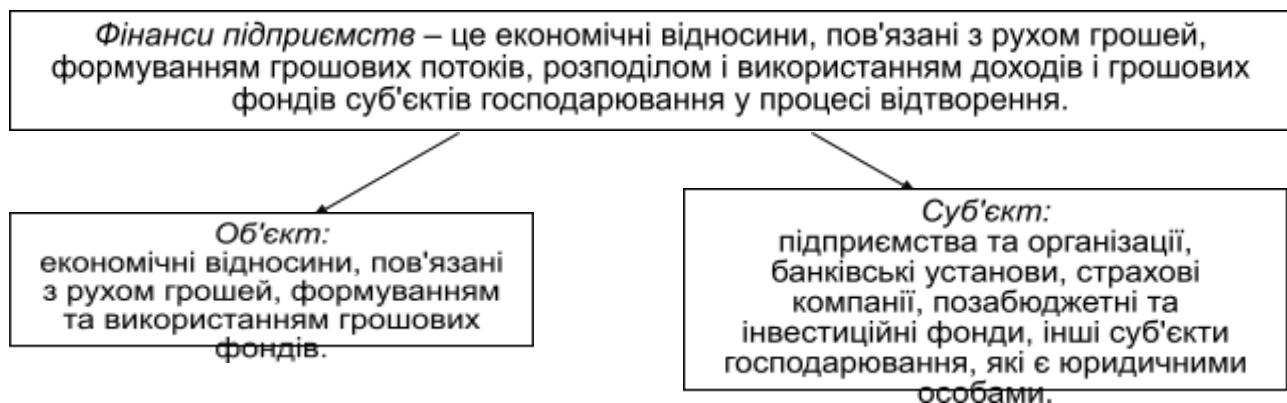

### *Функції фінансів підприємств*



*Обов'язковими умовами ефективного функціонування фінансів підприємств є:*

- різноманітність форм власності;
- свобода підприємництва та самостійність у прийнятті рішень;
- вільне ринкове ціноутворення та конкуренція;
- самофінансування підприємництва;
- правове забезпечення підприємницької діяльності;
- обмеження і регламентація державного втручання в діяльність підприємств.

**Внутрішні фінансові відносини суб'єктів господарювання**

*між окремими структурними підрозділами підприємств*

з приводу розподілу фінансових ресурсів для фінансування формування необоротних і оборотних активів.

*між підприємством і його засновниками*

з приводу формування та використання статутного капіталу, отримання частини прибутку на вкладений капітал, на прямі виробничого та іншого вкладення фінансових ресурсів підприємства тощо.

*між підприємством і його працівниками*

з приводу формування фонду оплати праці, матеріального заохочення та стимулювання, використання частини фінансових ресурсів на виплату матеріальної допомоги, фінансування соціально-культурних заходів тощо.

**Зовнішні фінансові відносини суб'єктів господарювання**

*між підприємствами та державою*

з приводу перерозподілу власних фінансових ресурсів в рамках законодавства про оподаткування, соціального страхування, формування загальнодержавних цільових та позабюджетних фондів; з приводу використання наданих державних грошових коштів, виконання державних інвестиційних програм тощо.

*між підприємством і його акціонерами*

з приводу використання отриманого прибутку, нарахування та виплати дивідендів, реінвестування прибутку, напрямків вкладення капіталу тощо.

*між підприємством та іншими господарюючими суб'єктами*

з приводу виконання господарських договорів та зобов'язань, реалізації продукції (робіт, послуг), отримання виручки, здійснення платіжних розрахунків, надання комерційних кредитів тощо.

*між підприємством і фінансово-кредитними установами*

з приводу обслуговування своїх платежів, отримання та по повернення кредитів, сплати процентів за користування ними, де позитарної діяльності, страхових платежів та отримання страхових відшкодувань, інвестиційних вкладень і отримання доходів за ними тощо.

Організація фінансових відносин базується на формуванні, русі та ефективному використанні фінансових ресурсів підприємств.

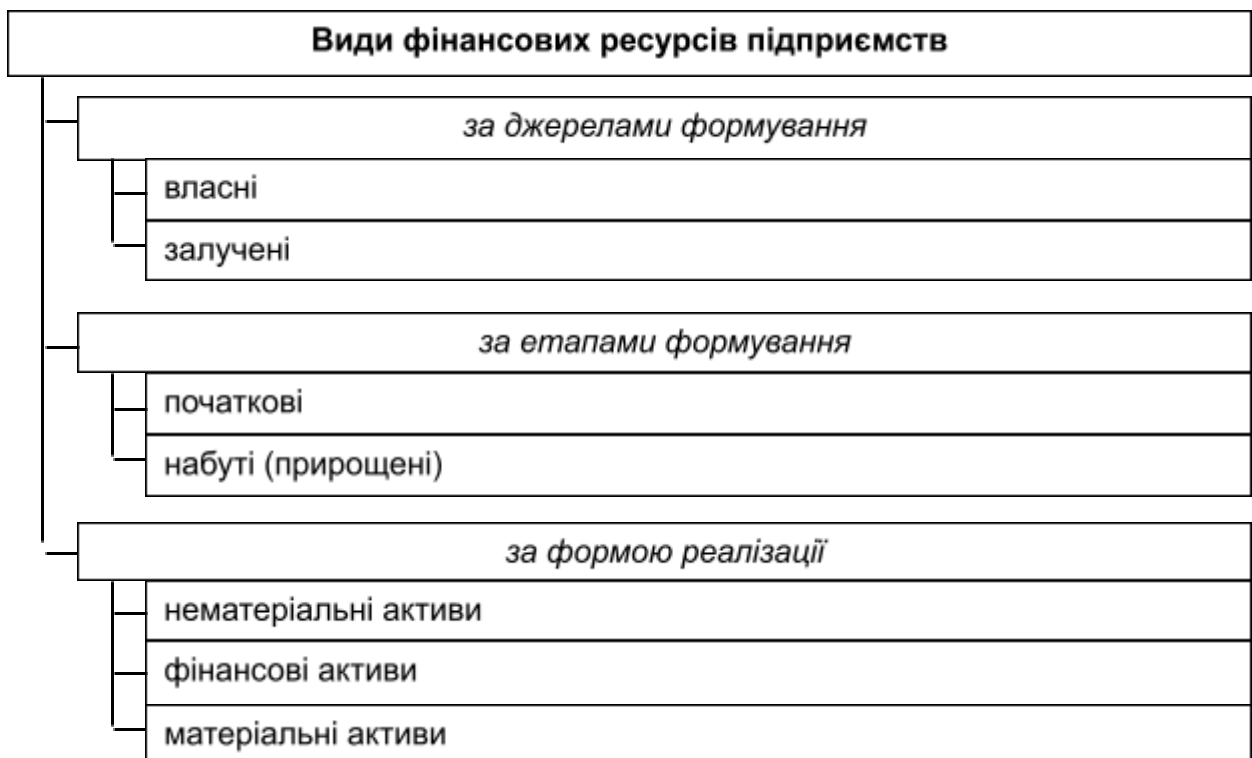
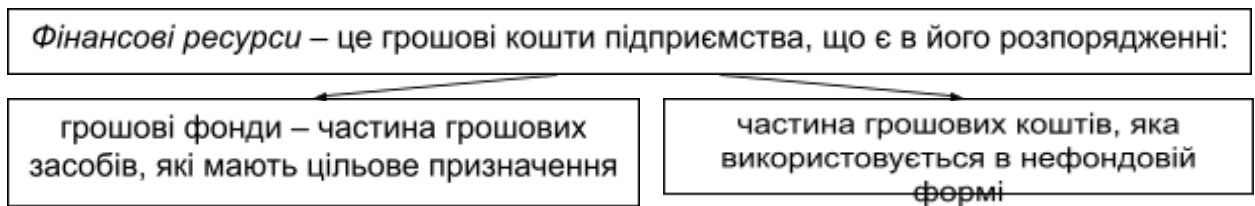



Функціонування фінансів підприємств здійснюється не автоматично, а за допомогою цілеспрямованої їх організації.

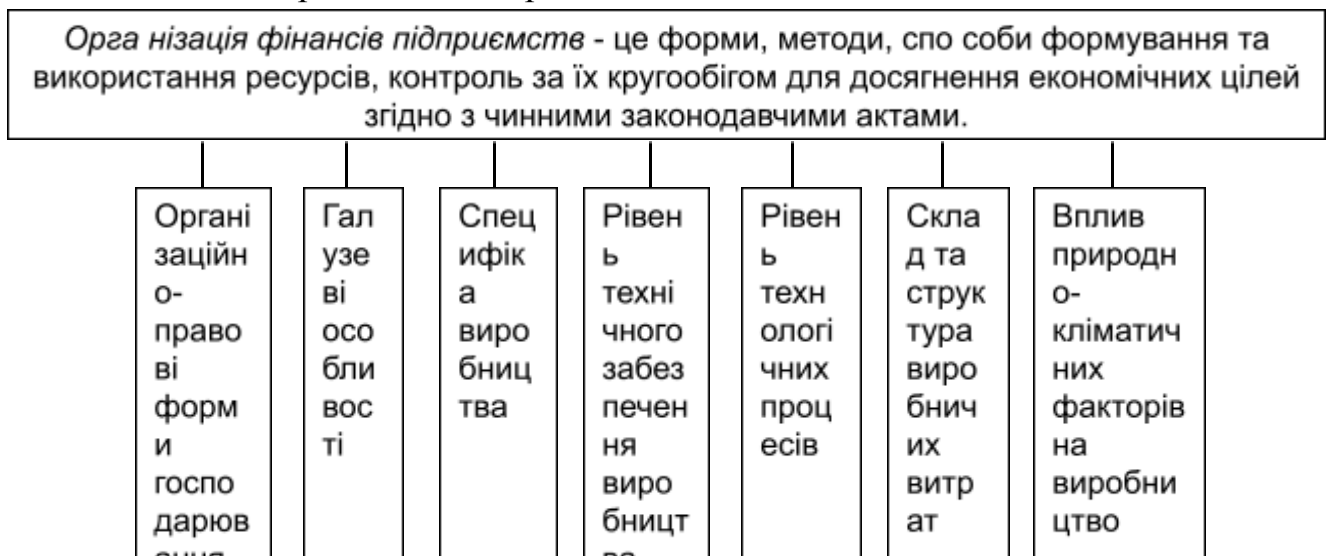

## фактори, що впливають на організацію фінансів

З метою управління фінансами підприємств використовують фінансовий механізм.

*Фінансовий механізм підприємства – це система управління фінансами, яка включає організацію взаємодії фінансових відносин і грошових фондів з метою оптимізації їх впливу на кінцеві результати його діяльності.*

Загальна модель фінансового механізму виглядає наступним чином.



В організаційній та управлінській роботі суб'єктів господарювання особливе місце посідає фінансова діяльність.

*Фінансова діяльність* – це система використання різних форм і методів для фінансового забезпечення функціонування підприємства та досягнення поставлених цілей, тобто це та практична фінансова робота, що забезпечує життєдіяльність підприємства та покращення його діяльності.

## Тема 2 Організація грошових розрахунків

- 1 Грошовий оборот і система розрахунків підприємства.
- 2 Види банківських рахунків та порядок їх відкриття.
- 3 Форми безготівкових розрахунків.
- 4 Касові операції підприємств.
- 5 Платіжна дисципліна.

Сукупність усіх платежів підприємства у грошовій формі створює грошовий оборот – виявлення сутності грошей у русі.

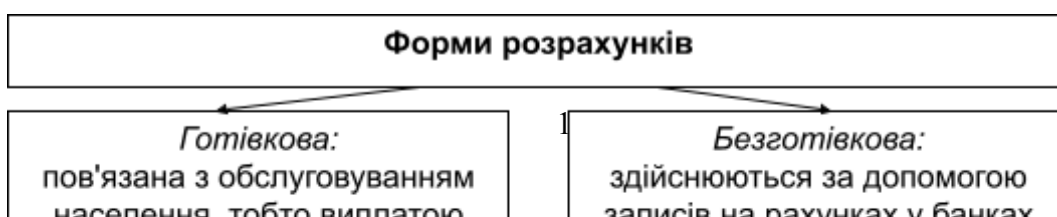
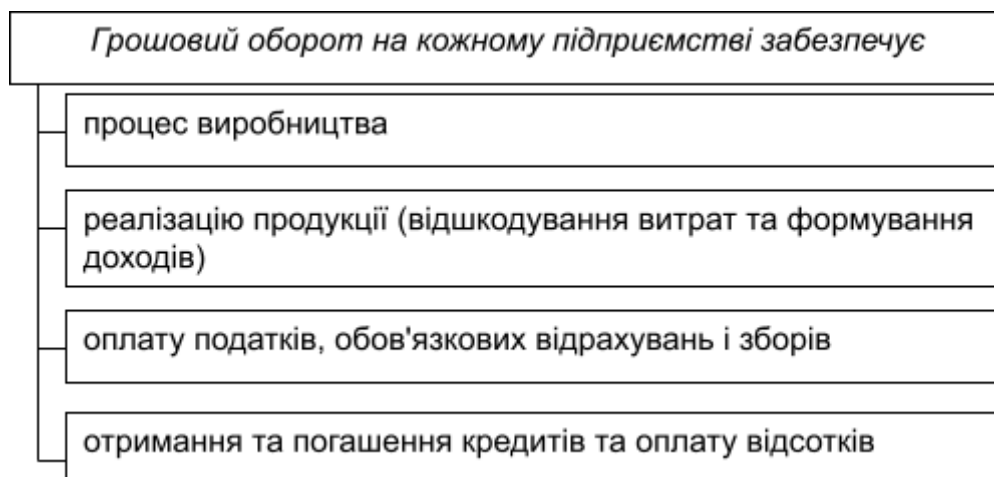
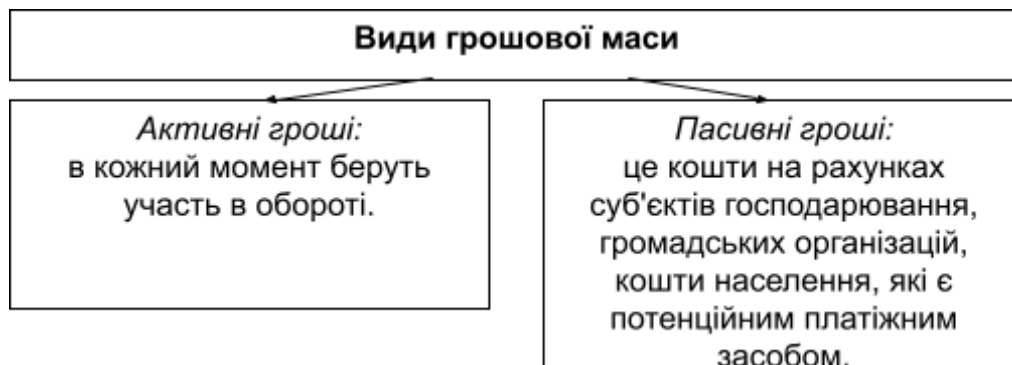

### **Види банківських рахунків в національній валюті**

*поточні* – відкриваються для зберігання грошових коштів та здійснення всіх видів банківських операцій.

*бюджетні* – відкриваються підприємствам, яким виділяються кошти з державного або місцевого бюджетів для цільового використання.

*кредитні* – відкриваються в будь-якій установі банку, яка має право видавати кредити (призначені для обліку кредитів, наданих способом оплати розрахункових документів чи переказу коштів на поточний рахунок позичальника відповідно до умов кредитної угоди).

*депозитні* – відкриваються установою банку власникові рахунка на термін визначений умовами договору для зберігання коштів під визначений відсоток.

### **Види банківських рахунків в іноземній валюті**

*поточні* – відкриваються підприємству для проведення розрахунків у безготівковій та готівковій іноземній валюті в разі здійснення поточних операцій.

*кредитні* – призначені для обліку кредитів, відповідно до умов кредитної угоди.

*депозитні* – відкриваються установою банку власникові рахунка на термін визначений умовами договору для зберігання коштів під визначений відсоток.

*розподільчі* – призначені для попереднього зарахування коштів у іноземній валюті. Кошти, які не підлягають продажу на міжбанківському валютному ринку, розподіляються за призначенням. Гривневий еквівалент коштів у іноземній валюті, які підлягають продажу на міжбанківському валютному ринку, у встановленому порядку зараховується на поточний рахунок.

*Документи, необхідні для відкриття поточних рахунків*

- заяву на відкриття рахунка, підписану керівником та головним бухгалтером;
- копію свідоцтва про державну реєстрацію в органі державної виконавчої влади;
- засвідчену нотаріально копію статуту;
- картку зі зразками підписів осіб, яким надано право розпоряджання рахунком, а також зразок відбитки печатки;
- копію документа, що підтверджує взяття підприємства на податковий облік;
- копію документа про реєстрацію в органах ПФ

**Класифікація безготівкових розрахунків**

*за видами господарських операцій*

- розрахунки за товарними операціями (за прода ну продукцію, виконані роботи, надані послуги);
- розрахунки за нетоварними операціями (із кре дитними установами, бюджетом).

*за місцезнаходженням банківської установи*

- місцеві (банк, який перераховує гроші, і банк, який їх отримує, розміщені в одно му місті);
- міжміські (банки розміщені в різних містах);
- міжнародні (банки розміщені в різних державах).

*за фактом здійснення оплати*

- передоплата;
- післяоплата.

*за умовою оплати угоди*

- акцептна форма розрахунків (гарантовані) – передбачає попередню зго ду (акцепт) платника на оплату;
- безакцептна форма розрахунків (негарантовані).

*за способом реалізації*

- прями (здійснюються безпосередньо між підприємствами);
- транзитні (проводяться за допомогою проміжних суб'єктів).

*Платіжне доручення – це документ, який є письмово оформленим дорученням клієнта банку, що його обслуговує, на пере рахування певної суми коштів зі свого рахунка на рахунок одержувача*

<b>Сфера застосування:</b> товарні та нетоварні розрахунки	<b>Переваги:</b> -простота та швидкість документообігу; -максимальне наближення термінів	<b>Недоліки:</b> платіжне до ручення банк приймає лише в межах коштів на
---	--	---

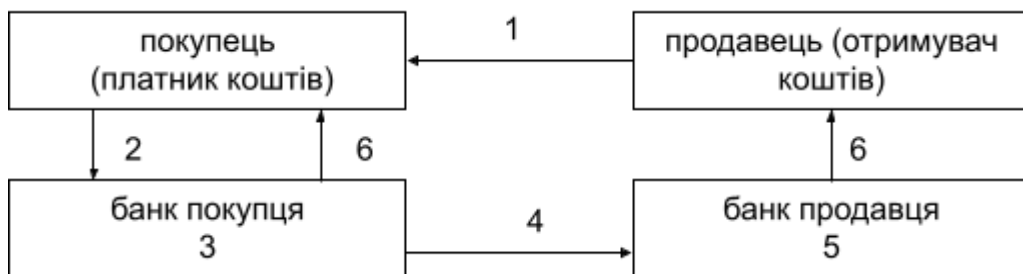

- 1 – продавець відвантажує продукцію й виставляє рахунок-фактуру за продукцію;
- 2 – покупець подає до банку, що його обслуговує, доручення;
- 3 – банк покупця списує кошти з його рахунку;
- 4 – банк покупця направляє в банк продавця платіжне доручення та кошти;
- 5 – банк продавця зараховує кошти на рахунок продавця;
- 6 – банки видають своїм клієнтам виписки з розрахункових рахунків про проведені операції.

### Схема використання платіжного доручення

<p><i>Платіжна вимога-доручення</i> – це комбінований розрахунковий документ, який складається з двох частин:</p> <ul style="list-style-type: none"> <li>- верхньої – вимога постачальника без посередньо до покупця сплатити вартість вдвантаженої йому продукції (виконаних робіт, наданих послуг) згідно з угодою;</li> <li>- нижньої – доручення платника своєму банку перерахувати з його рахунка суму, зазначену в рядку "сума до сплати"</li> </ul>		
↓	↓	↓
<p><i>Сфера застосування:</i> переважно міжміські розрахунки за товарними операціями</p>	<p><i>Переваги:</i> -відповідає інтересам покупців і продавців; -прискорює оформлення платіжних документів; -зміцнює договірні відносини</p>	<p><i>Недоліки:</i> необхідна умова – згода платника на списання коштів (акцепт)</p>

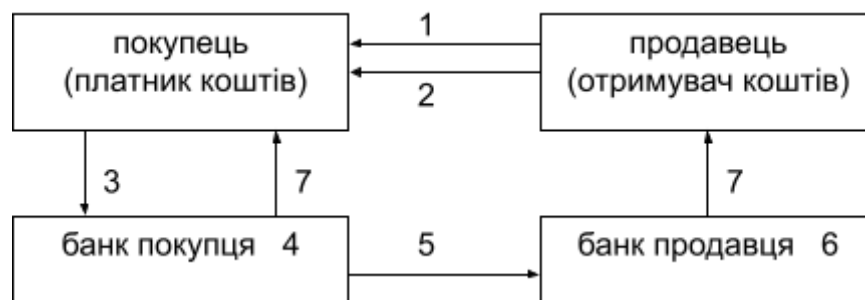

- 1 – продавець відвантажує продукцію;
- 2 – передача платіжної вимоги-доручення разом з відвантажувальними документами покупцю;
- 3 – покупець заповнює нижню частину документа;
- 4 – банк покупця списує кошти з його рахунку;
- 5 – банк покупця направляє в банк продавця платіжну вимогу-доручення та кошти;
- 6 – банк продавця зараховує кошти на рахунок продавця;
- 7 – банки видають своїм клієнтам виписки з рахунків про операції.

### Схема використання платіжної вимоги-доручення



**Платіжна вимога** – розрахунковий документ, який містить вимогу стягувача до банку, що обслуговує платника, стягнути зазначену суму з рахунка платника й зарахувати на рахунок постачальника.

↓	↓	↓
<p><b>Сфера застосування:</b> -застосовується вкрай рідко, в основному при списанні коштів з рахунку без згоди його власника.</p>	<p><b>Переваги:</b> є способом боротьби з неплатниками.</p>	<p><b>Недоліки:</b> не потребує згоди власника рахунка.</p>

**Інкасове доручення (інкасо, інкасація)** – банківська операція, за умовами якої банк за дорученням клієнта одержує на підставі розрахункових документів належні йому кошти від платника за відвантажену на його адресу продукцію й зараховує дані кошти на рахунок отримувача у банку

↓	↓	↓
<p><b>Сфера застосування:</b> -товарні розрахунки, місцеві та міжміські поставки.</p>	<p><b>Переваги:</b> -економить час продавця; -гарантією платежу виступає банк клієнта.</p>	<p><b>Недоліки:</b> -більша тривалість у часі проходження документів через банки; -можливість відкликання покупцем оплати представлених документів.</p>

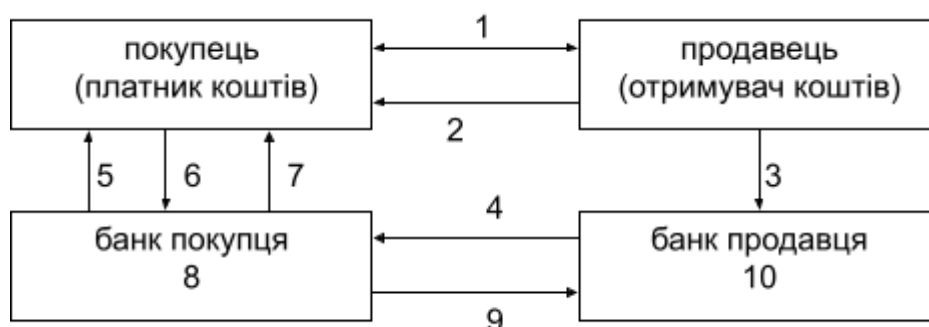

- 1 – укладання договору про поставку продукції;
- 2 – відвантаження товару;
- 3 – подання продавцем у свій банк документів на інкасо;
- 4 – банк продавця пересилає документи банку покупця;
- 5 – повідомлення покупця про одержання документів;

- 6 – оплата документів, тобто виставлення платіжної вимоги;
- 7 – передача документів покупцеві;
- 8 – занесення коштів на рахунок банку покупця;
- 9 – повідомлення банку продавця про попередню операцію;
- 10 – списання грошей з рахунку покупця й зарахування на рахунок продавця.

### Схема використання інкасового доручення

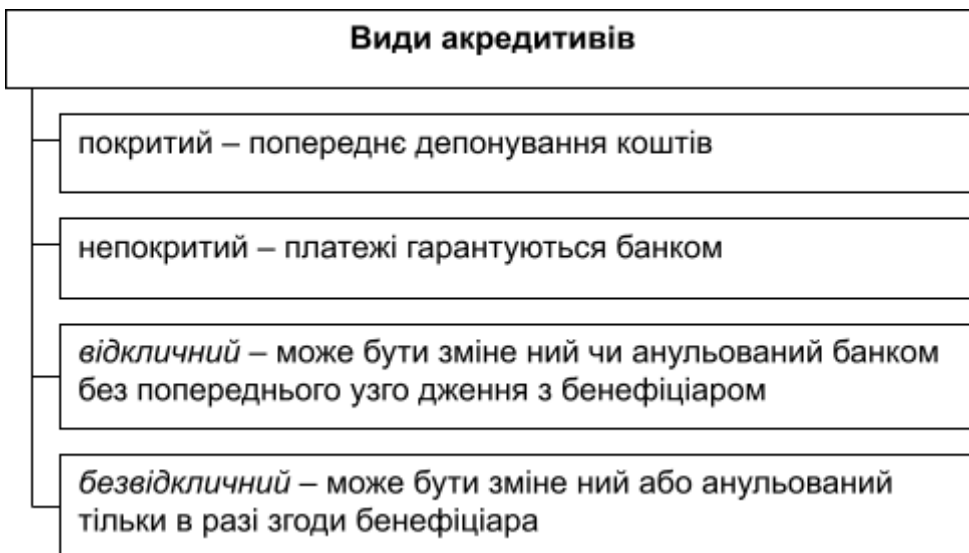
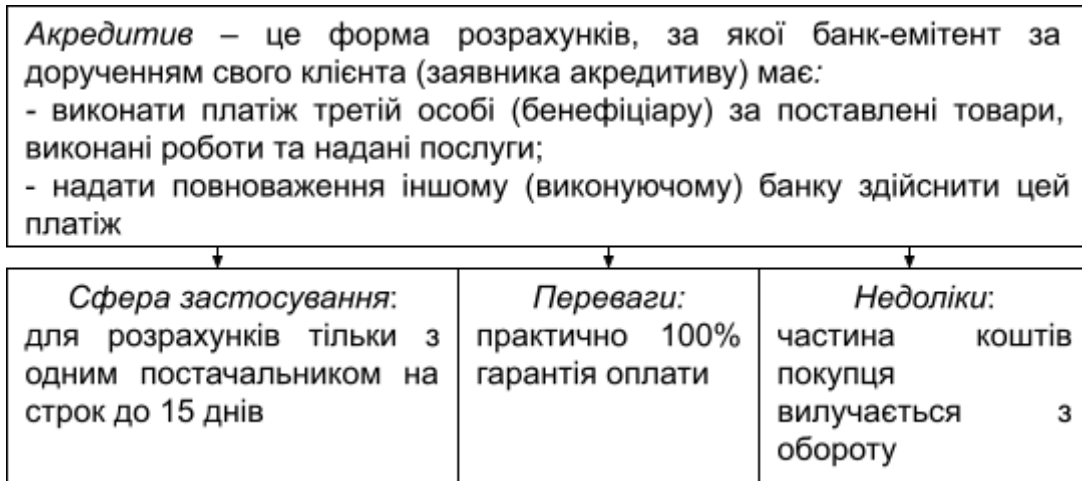

**Грошовий чек** – застосовується тільки для отримання підприємствами з рахунків у банківських установах готівки для виплати заробітної плати, премій, винагород, дивідендів, коштів на відрядження, на господарські витрати

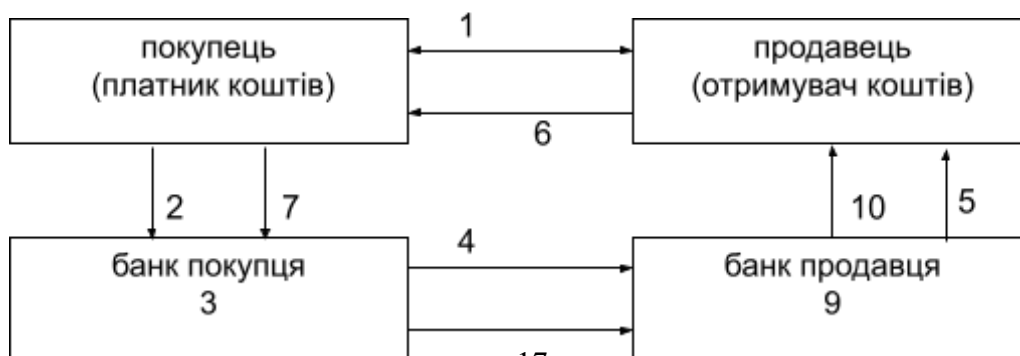

- 1 – укладання договору про поставку товарів;
- 2 – покупець дає доручення своєму банку на відкриття акредитива;
- 3 – банк покупця відкриває акредитив;
- 4 – повідомлення банку продавця про відкриття акредитива на конкретну суму;
- 5 – повідомлення продавця про відкриття акредитива;
- 6 – поставка товару;
- 7 – передача документів продавця у свій банк про поставку товарів;
- 8 – банк покупця перераховує банку постачальника суму коштів з акредитива;
- 9 – банк постачальника зараховує кошти на рахунок постачальника;
- 10 – банк повідомляє клієнта про зарахування коштів.

### Схема використання акредитива



1 – покупець представляє у свій банк заяву на одержання чеків і платіжне

доручення на депонування сум;

2 – у банку покупця бронюються кошти на окремому рахунку й заповнюються чеки;

3 – покупцеві видається чекова книжка;

4 – продавець пред'являє покупцеві документи на відвантажені товари, виконані роботи;

5 – покупець передає чек продавцеві;

6 – продавець пред'являє чек у свій банк;

7 – банк продавця пред'являє чек для оплати банку покупця;

8 – банк покупця списує суму чеку за рахунок раніше заброньованої суми;

9 – банк покупця перераховує банку продавця відповідні кошти;

10 – у банку продавця зараховуються кошти на рахунок продавця;

11 – банки видають клієнтам виписки з рахунків.

### Схема використання чеків

<b>Вексель</b> – це цінний папір, письмове безумовне зобов'язання, боргова розписка стандартної форми, що дає право її власнику вимагати сплати зазначеної у векселі суми від особи, яка видала вексель, у відповідний строк.		
<b>Сфера застосування:</b> -комерційний кредит; -здійснення розрахунків; -як застава для забезпечення інших платежів; -для мобілізації фінансових ресурсів.	<b>Переваги:</b> -функціонує в обігу як розрахунковий засіб; -не знецінюється; -скорочує потребу в готівці; -зменшує витрати грошового обороту.	<b>Недоліки:</b> -є можливість ризику неоплати векселя; -не обумовлений попереднім виконанням договірних зобов'язань.

**Вексельна форма розрахунків** – це розрахунки з відстрочкою платежу між кредитором (отримувачем коштів) і боржником (платником коштів), які оформляються векселем

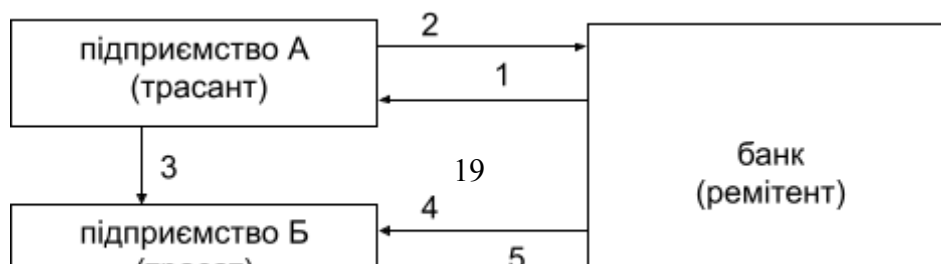

- 1 – банк надає підприємству кредит;  
 2 – підприємство А трасирує переказний вексель на користь банку як забезпечення кредиту;  
 3 – підприємство А відвантажило товар підприємству Б;  
 4 – банк пред'являє підприємству Б вексель для акцепту, яке з цього часу стає прямим боржником за векселем, оскільки акцептант за переказним векселем несе всі зобов'язання за ним;  
 5 – трасат сплачує гроші банку за векселем. У разі сплати грошей кредит, наданий підприємству А, вважається погашеним.

### Схема використання векселів

Таблиця 2.1 – Класифікація векселів

Класифікаційна ознака	Вид векселя
1	2
За емітентом	<i>казначейські</i> – один із видів державних цінних паперів, які виписуються для покриття видатків з державного бюджету;
	<i>приватні</i> – емітуються корпораціями, фінансо-вими групами, комерційними банками.
За характером угоди	- <i>фінансові</i> – мають в основі депозитну природу;
	- <i>товарні (некомерційні)</i> – використовуються для кредитування торговельних операцій.
За порядком проведення розрахунків	- <i>простий</i> – платником є векселедавець;
	- <i>переказний (тратта)</i> – регулює відносини трьох сторін: кредитора (трасанта), боржника (трасата) і отримувача платежу (ремітента).
За характером забезпечення	- <i>забезпечений</i> – гарантований заставою;
	- <i>незабезпечений</i> – не гарантований заставою.
За порядком	- <i>строковий</i> – оплачується в термін, указаний в

<i>платежу</i>	документі;
	- <i>на пред'явника</i> – оплачується негайно після прийняття дебітором.
<i>За місцем платежу</i>	- <i>доміцильований</i> – є визначене місце платежу;
	- <i>недоміцильований</i> – без визначеного місця платежу.
<i>За можливістю передавання іншій особі</i>	- <i>такий, що індосується</i> – є можливість передачі векселя з рук у руки, як знаряддя платежу за допомогою передавального напису – індосаменту;
	- <i>такий, що не індосується</i> – немає можливості передачі векселя з рук у руки, як знаряддя платежу за допомогою передавального напису – індосаменту.
<i>За формою пред'явлення</i>	- <i>паперова</i> – записи здійснюються на паперових носіях;
	- <i>безпаперова</i> – записи здійснюються на електронних рахунках.

*Дистанційне обслуговування* – комплекс інформаційних послуг та здійснення операцій по рахунку на підставі дистанційного розпорядження клієнтів.

*Дистанційне розпорядження* – розпорядження банку виконати визначену операцію, яке передається клієнтом через узгоджений канал доступу без відвідування клієнтом банку.

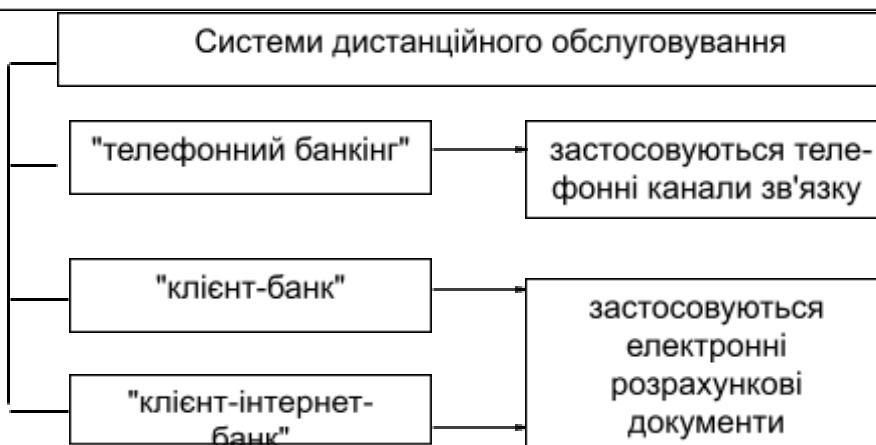

*Касові операції* підприємства пов'язані як із прийняттям, так і з видачею готівки. Порядок проведення касових операцій регламентується НБУ та поширюється на всі підприємства незалежно від форм власності і виду діяльності, а також на фізичних осіб – суб'єктів підприємницької діяльності (крім банків і підприємств зв'язку).

*Ліміт залишку готівки в касі* – гранична сума грошових активів (або їх норматив у днях до обороту), яка може знаходитись на підприємстві у формі готівки; визначається для кожного підприємства комерційними банками за місцем відкриття рахунка з урахуванням режиму і специфіки роботи підприємства, відстані його від установи банку, розміру касових оборотів, установлених строків і порядку передавання готівки в банк.

*Розрахунково-платіжна дисципліна* – сприяє прискоренню кругообігу коштів та зміцненню фінансового стану підприємства.

*Розрахункова дисципліна:*  
передбачає зобов'язання суб'єктів господарювання дотримуватися встановлених правил проведення розрахункових операцій та базується на виконанні основних принципів здійснення грошових розрахунків.

*Платіжна дисципліна:*  
передбачає здійснення підприємствами платежів за фінансовими зобов'язаннями в повному обсязі та у встановлені строки.

*Санкції за порушення розрахунково-платіжної дисципліни*

<p><i>Договірні</i> за порушення господарських угод.</p>	<p><i>Банківські (кредитні)</i> за порушення кредитної дисципліни, незадовільний стан обліку і звітності, нецільове використання кредитних ресурсів, порушення планових строків уведення об'єктів, на які отримано кредит, в експлуатацію.</p>	<p><i>Фінансові</i> за порушення суб'єктами господарювання фінансової дисципліни.</p>
--	--	---

### Тема 3 **Грошові надходження підприємств**

- 1 Характеристика і склад грошових надходжень підприємства.
- 2 Доходи від операційної діяльності.
- 3 Доходи від фінансових операцій.
- 4 Доходи від інвестиційної діяльності.

#### **Стадії кругообігу капіталу**



*Грошові надходження – це сукупність надходжень грошових коштів на банківські рахунки чи в касу підприємства за продану продукцію, виконані роботи, надані послуги, а також за виконання інших господарських операцій операційної, фінансової чи інвестиційної діяльності підприємства.*

*Дохід (виручка) від реалізації продукції (товарів, робіт, послуг)* – загальний дохід (виручка) від реалізації продукції, товарів, робіт або послуг без вирахування наданих знижок, повернення раніше проданих товарів та непрямих податків і зборів (податку на додану вартість, акцизного податку тощо).

*Чистий дохід (виручка від реалізації продукції, робіт, послуг)* визначається шляхом вирахування з доходу від реалізації продукції (робіт, послуг) відповідних податків (податок на додану вартість, акцизний податок та інші вирахування і збори).

*Інші операційні доходи* є сумою інших доходів від операційної діяльності підприємства, а саме: доходів від операційної оренди активів; доходів від операційних курсових різниць; відшкодування раніше списаних активів; доходів від роялті; відсотків, отриманих на залишки коштів на поточних рахунках в банках, доходів від реалізації оборотних активів (крім фінансових інвестицій), необоротних активів, утримуваних для продажу тощо.

*Дохід від участі в капіталі* є сумою доходів підприємства від інвестицій в асоційовані, дочірні або спільні підприємства, які облікуються за методом участі в капіталі.

*Інші фінансові доходи* є сумою доходів у вигляді одержаних дивідендів, відсотків від підприємств, що не є асоційованими, дочірніми та спільними, інших доходів від фінансових операцій.

*Інші доходи* є сумою доходів від реалізації фінансових інвестицій, доходів від неопераційних курсових різниць та інших доходів, які виникають у процесі господарської діяльності, але не пов'язані з операційною діяльністю підприємства.

Надходження грошових коштів від діяльності підприємств	Інші доходи	Грошові надходження від основної (операційної) діяльності	Грошові доходи	Валовий дохід	Чистий дохід	Фінансовий результат до оподаткування	Чистий прибуток	Інші напрями використання
	Доходи від фінансових операцій							Поповнення зареєстрованого (пайового) капіталу
								Виплата дивідендів
	Доходи від іншої операційної діяльності							Створення резервного капіталу
Витрати з податку на прибуток								
Податки та інші платежі до бюджету								



## Класифікація доходів підприємства

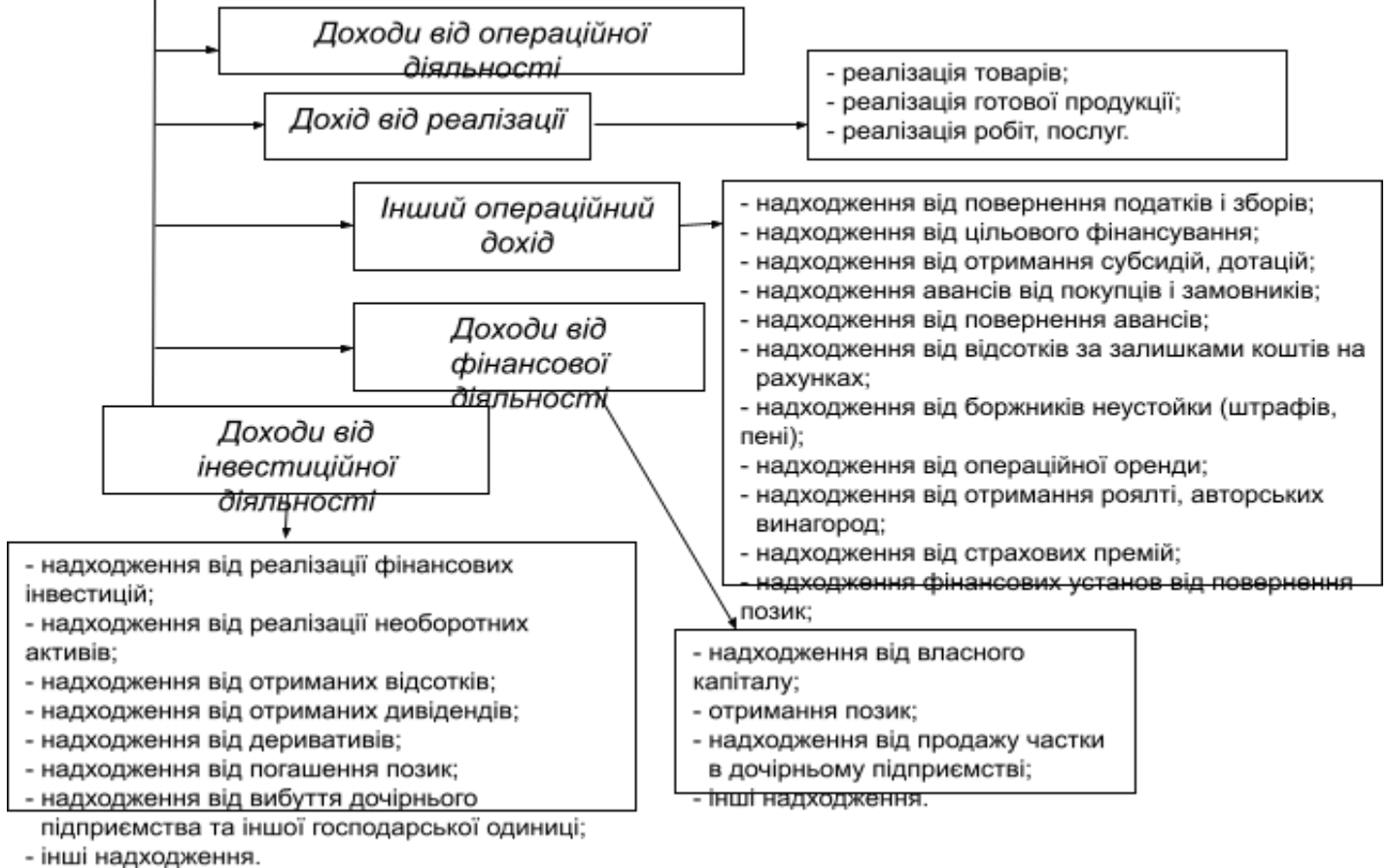

## Види цін

### За рівнем регулювання

**вільні ринкові ціни і тарифи** – формуються на ринку під впливом попиту і пропозиції;

**державні фіксовані ціни** – встановлюються державою переважно на послуги першої необхідності (електроенергія, газ, комунальні послуги тощо);

**державні регульовані ціни і тарифи** – регулюють рівень рентабельності окремих товарів, зокрема, товарів першої необхідності (хлібобулочні вироби, продукти дитячого харчування тощо);

**державні індикативні ціни** – мінімальні та максимальні рівні цін.

### За складовими ціни

**ціна виробника** – складається з витрат на виготовлення продукції та суми прибутку від її реалізації;

→

→ *відпускна ціна* – включає ціну виробника та суму непрямих податків і зборів, які нараховують при реалізації продукції;

→ *роздрібна ціна* – застосовують у роздрібній торгівлі, включає відпускну ціну та суму торгової націнки. Торговельну націнку встановлюють у відсотках до відпускної ціни.

### Методи ціноутворення

#### *Витратний метод*

ціна визначається як сума собівартості продукції та величина прибутку в ціні.

#### *Метод отримання цільової норми прибутку*

орієнтований на витрати і цільову норму прибутку, при цьому використовується концепція беззбитковості і ціна визначається залежно від загальних витрат і виручки від обсягу продаж.

#### *Метод оцінки споживчої вартості*

ґрунтується на оцінці вигоди, яку матиме споживач від використання товару.

#### *Метод пропорційного ціноутворення*

ціна визначається, виходячи з цін конкурентів.

#### *Метод "очікуваного прибутку"*

підприємство пропонує нижчі ціни, ніж інші підприємства, з метою підписання контрактів.

#### *Метод швидкого повернення витрат*

використовується з метою активного продажу великих обсягів продукції і швидкого повернення витрачених коштів.

*Виручка від реалізації* – це сума коштів, які надійшли на поточний рахунок підприємства в банку або в касу підприємства, від продажу продукції, товарів, виконаних робіт та наданих послуг.

### Методи планування виручки від реалізації продукції

*Метод прямого рахунку*

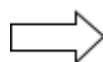

$$B = \sum K_i \cdot C_i$$
  
де  $B$  – виручка від реалізації;  
 $K_i$  – кількість реалізованої продукції і-того виду;  
 $C_i$  – ціна реалізації одиниці продукції і-того виду.

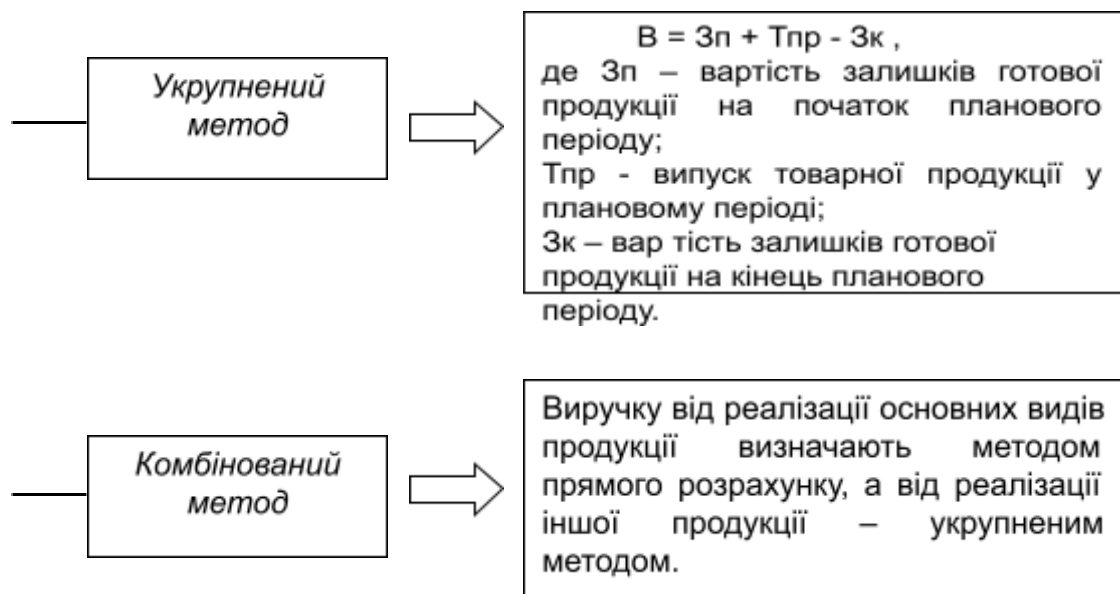

#### Тема 4 **Формування і розподіл прибутку**

- 1 Формування та розрахунок показників прибутку на вітчизняних підприємствах.
- 2 Економічні фактори, що впливають на розмір прибутку.
- 3 Розподіл і використання прибутку на підприємстві.
- 4 Сутність і методи обчислення рентабельності.

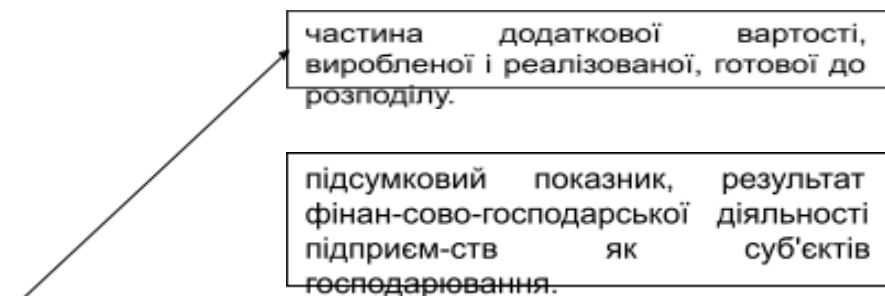

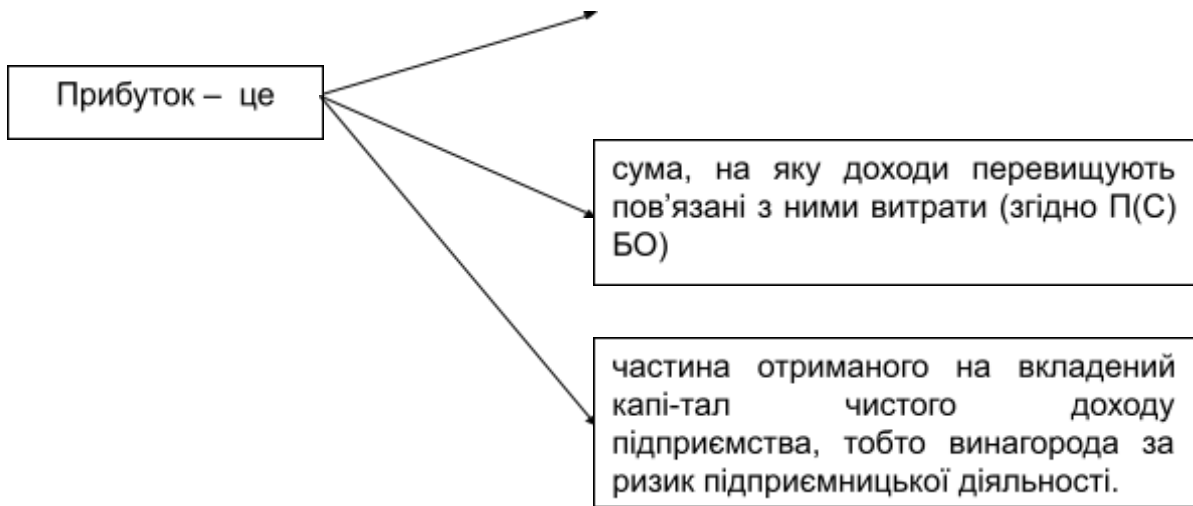

**Собівартість продукції (товарів, робіт, послуг)** – це виражені в грошовій формі поточні витрати підприємства на її виробництво (виконання) і збут.

**Валовий прибуток** – різниця між чистим доходом від реалізації продукції (товарів, робіт, послуг) та собівартістю реалізованої продукції (товарів, робіт, послуг).

**Прибуток від операційної діяльності** – сума валового прибутку та інших операційних доходів за мінусом адміністративних витрат, витрат на збут та інших операційних витрат.

**Чистий прибуток** – частина прибутку, яка залишається в розпорядженні підприємства після оподаткування (сплати податку на прибуток) і підлягає перерозподілу за напрямками використання.

**Методи розрахунку прибутку від реалізації продукції**

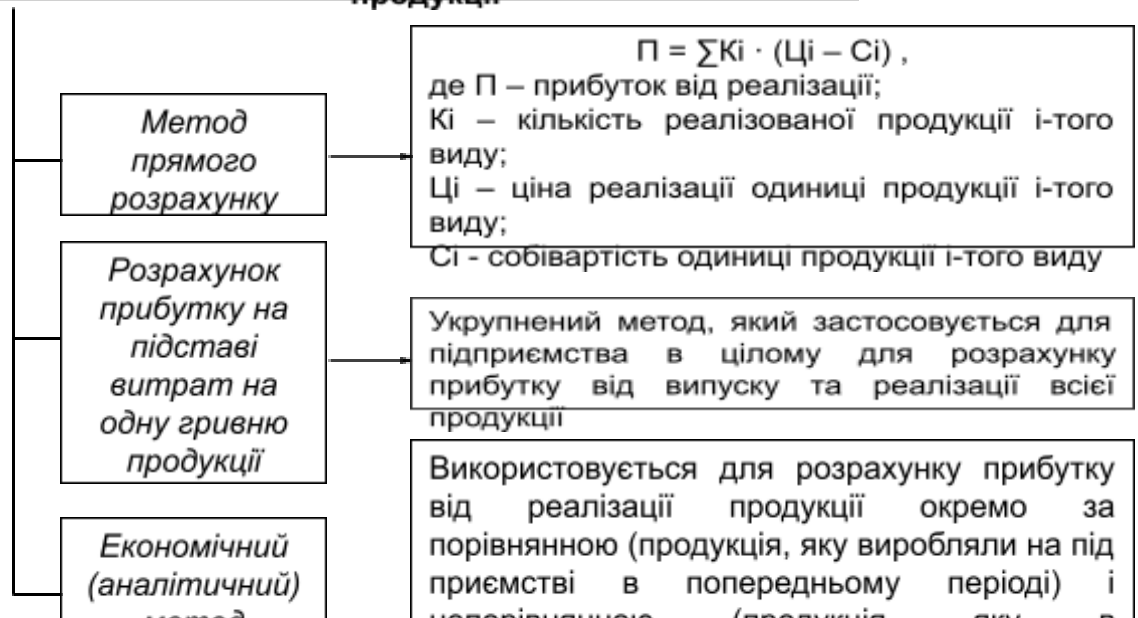



**Рентабельність** – відносний показник прибутковості, який характеризує ефективність діяльності підприємства загалом або ефективність виробництва окремих видів продукції, вимірюється у відсотках

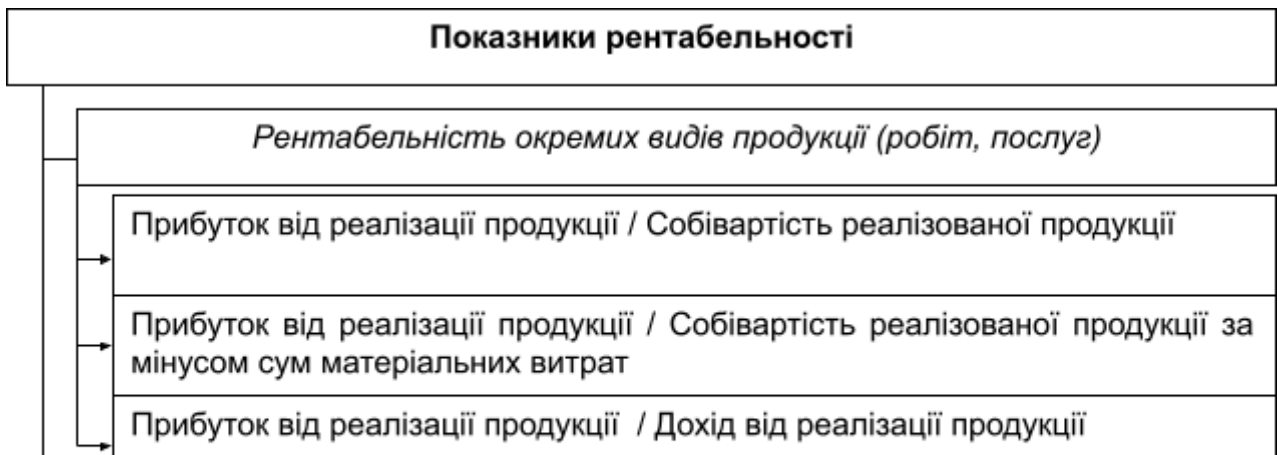

## Тема 5 Оподаткування підприємств

- 1 Система оподаткування підприємств.
- 2 Сплата прямих та непрямих податків.
- 3 Сплата зборів та місцевих обов'язкових платежів.

*Податок – обов'язковий, безумовний платіж до відповідного бюджету, що справляється з платників податку відповідно до Податкового кодексу.*

*Збір (плата, внесок)* – обов'язковий платіж до відповідного бюджету, що справляється з платників зборів, з умовою отримання ними спеціальної вигоди, у тому числі внаслідок вчинення на користь таких осіб державними органами, органами місцевого самоврядування, іншими уповноваженими органами та особами юридично значимих дій.

*Система оподаткування* – сукупність податків та зборів (обов'язкових платежів), що стягуються в порядку, установленому Податковим кодексом, до бюджетів різних рівнів, а також до державних цільових фондів.



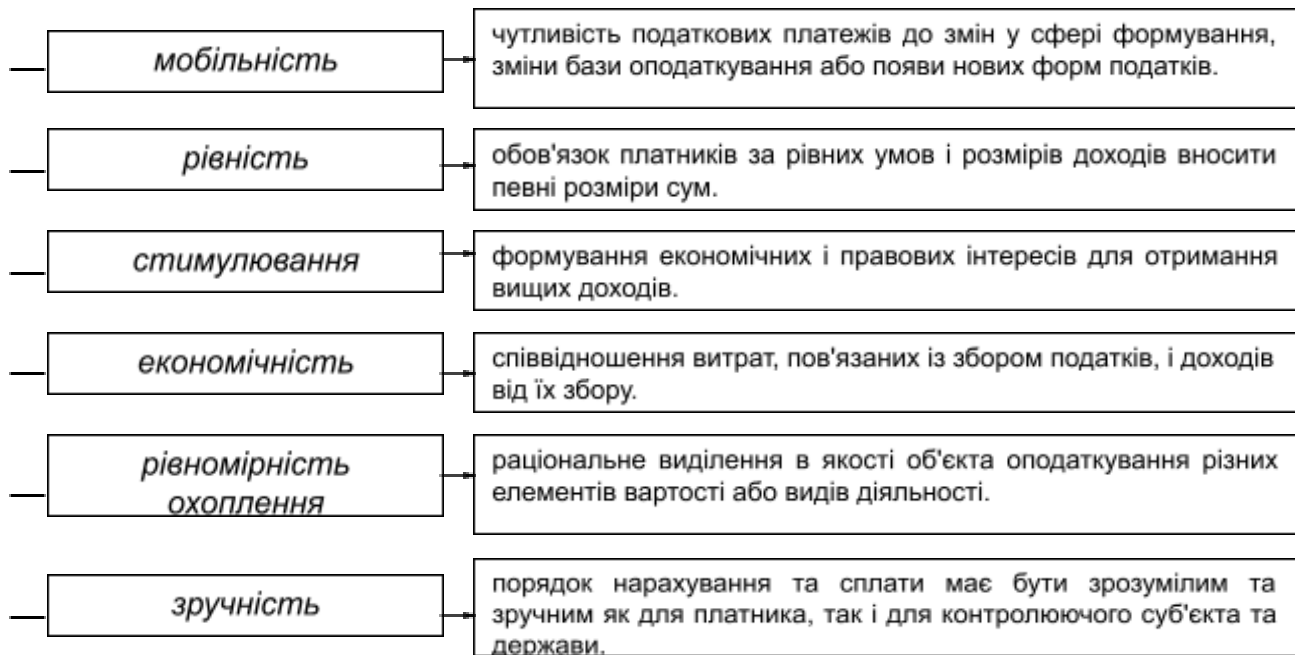

### Види податків

Види податків	Сутність податків
<b>1 За рівнем органів державної влади, що встановлюють податки</b>	
Загальнодержавні	сплачуються у державний бюджет;
Місцеві	сплачуються у місцевий бюджет.
<b>2 За економічним змістом</b>	
Прямі	встановлюються безпосередньо на доход чи майно платників податків;
Непрямі	включаються у вигляді надбавки у ціну товару або тарифу на послуги та сплачуються споживачами.
<b>3 За об'єктами оподаткування</b>	
На майно	справляються з власників конкретного виду майна;
На доходи та прибутки	стягуються з чистого доходу фізичних та юридичних осіб;
На споживання	стягуються у процесі споживання товарів та послуг.
<b>4 Залежно від джерел сплати</b>	
Сплачуються з прибутку	податок на прибуток;
Включаються в ціну	ПДВ, мито, акцизний податок;
Включаються у витрати	єдиний соціальний внесок, платежі за ресурси, місцеві податки та збори.

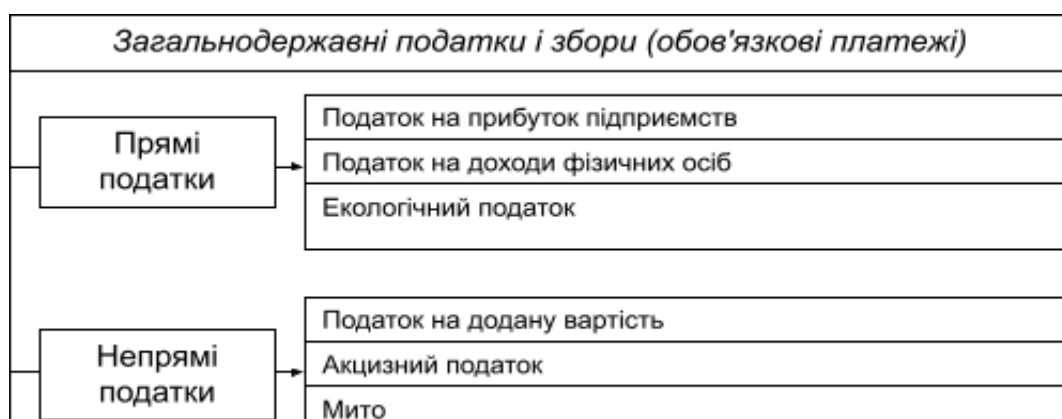

*Єдиний внесок на загальнообов'язкове державне соціальне страхування* – консолідований страховий внесок, збір якого здійснюється до системи загальнообов'язкового державного соціального страхування у обов'язковому порядку та на регулярній основі з метою забезпечення захисту у випадках, передбачених законодавством, прав застрахованих осіб на отримання страхових виплат (послуг) за діючими видами загальнообов'язкового державного соціального страхування.

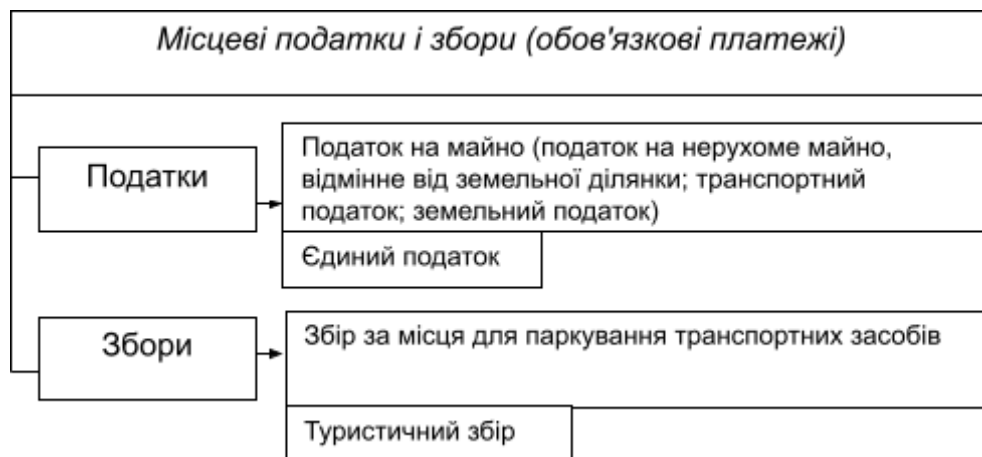

**Прямі податки** – сплачуються безпосередньо з того джерела, яке обкладено цим податком.

*Податок на прибуток підприємства* – загальнодержавний податок, який сплачується з доходів юридичних осіб, одержаних від реалізації продукції (робіт, послуг), основних засобів, нематеріальних активів, цінних паперів, валютних цінностей, інших видів фінансових ресурсів та матеріальних цінностей, а також із прибутку від орендних операцій, роялті та від позареалізаційних операцій.

*Екологічний податок* загальнодержавний обов'язковий платіж, що справляється з фактичних обсягів викидів у атмосферне повітря, скидів у водні об'єкти забруднюючих речовин, розміщення відходів, фактичного обсягу радіоактивних відходів, що утворюються внаслідок діяльності суб'єктів господарювання та/або тимчасово зберігаються їх виробниками понад установлений особливими умовами ліцензії строк, обсягів електричної енергії, виробленої експлуатуючими організаціями ядерних установок (атомних електростанцій).

*Непрямі податки* – податки, які включаються в ціну товарів (робіт, послуг), що реалізуються (виконуються, надаються), і, виконуючи роль ціноутворюючого елемента, суттєво впливають на загальний рівень цін.

*Податок на додану вартість* – непрямий податок, який сплачується до державного бюджету на кожному етапі виробництва продукції, товарів, виконання робіт, надання послуг, при імпорті товарів до або під час митного оформлення.

*Акцизний податок* – непрямий податок, який встановлюється на високорентабельні та монопольні товари і включається в їх ціну.

*Мито* – вид непрямих податків, який стягується з товарів, що переміщуються (ввозяться, вивозяться, перевозяться транзитом) через митний кордон країни.

### **Визначення оподаткованого та чистого прибутку**

Сукупний валовий дохід від усіх видів діяльності, отриманий платником протягом звітного періоду.

*коригування валового доходу:*

**крок 1:**

- зменшення на суму доходів, які за своїм змістом підлягають виключенню зі складу валових доходів з метою оподаткування

**крок 2:**

- зменшення на суму валових витрат

## Тема 6 **Кредитування підприємств**

- 1 Основи кредитування підприємств.
- 2 Банківське кредитування підприємств.
- 3 Небанківське кредитування підприємств.

#### 4 Суть і порядок укладення кредитного договору.

*Кредит* – форма позикового капіталу, яка обумовлює виникнення кредитних відносин між суб'єктами господарювання з приводу надання у тимчасове користування певної вартості з метою її цільового використання на умовах добровільності, платності, забезпеченості для отримання економічних вигод.

*Кредитори* – суб'єкти, які надають свої вільні кошти у тимчасове користування з одержанням відсотків.

*Позичальники* – суб'єкти, які залучають кредит у тимчасове користування.

#### Чинники, що визначають особливості індивідуального кругообігу коштів підприємства

Об'єктивні чинники

Суб'єктивні чинники

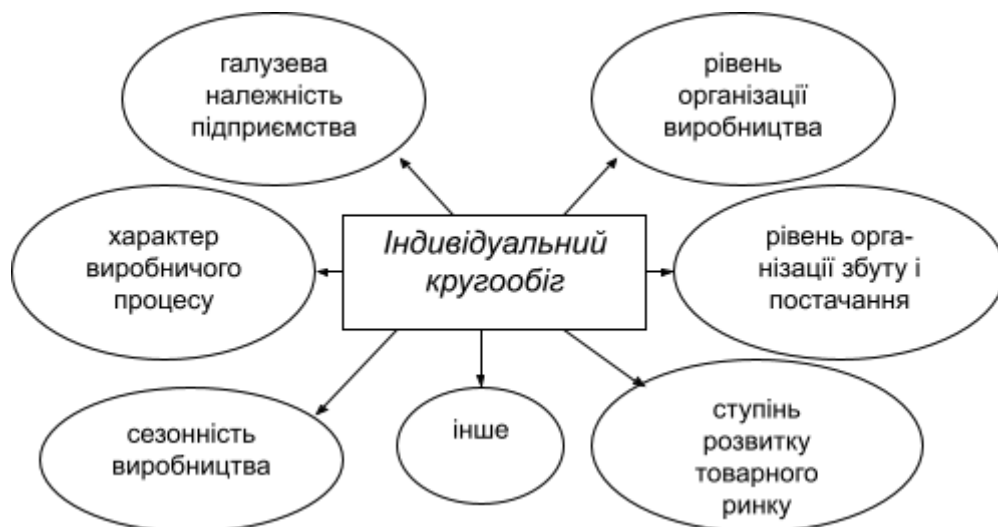

*Кредитні відносини* – це частина грошових відносин, яка пов'язана зі створенням та використанням позикового капіталу; це – специфічні економічні відносини, які виникають при акумулюванні тимчасово вільних ресурсів, наданих на умовах платності, терміновості і поверненості.

#### Причини виникнення кредитних відносин

Загальноекономічні

Специфічні

товарне виробництво

сезонний характер окремих виробництв

<b>Суб'єкти кредитних відносин</b>	
<i>можуть бути:</i> будь-які самостійні підприємства.	<i>не можуть бути:</i> - підприємства, проти яких розпочато справу про банкрутство (окрім кредитування заходів фінансової санації); - підприємства, які мають прострочені заборгованості за раніше наданими кредитами.

<b>Об'єкти кредитних відносин</b>	
<i>можуть бути:</i> - елементи оборотних засобів (короткострокові); - капітальні вкладення, пов'язані з реконструкцією підприємства, його технічним переозброєнням, введенням нової техніки, вдосконаленням технології та ін. (середньо- та довгострокові).	<i>не можуть бути:</i> - збитки від господарської діяльності; - статутні капітали банків; - платежі до бюджету та позабюджетних фондів.

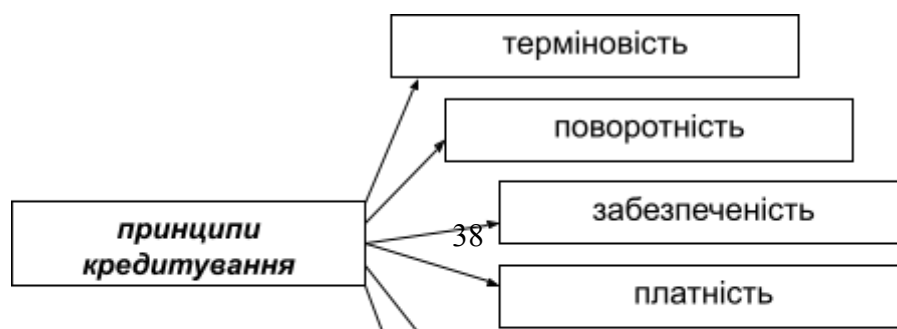

Класифікація кредитів	
	<i>за кредиторами</i>
	надані банківськими та фінансово-кредитними установами
	надані підприємствами
	надані міжнародними фінансово-кредитними установами
	<i>за формами</i>
	грошова форма
	товарна форма
	<i>за видами</i>
	банківський кредит
	комерційний кредит
	державний кредит
	лізинговий кредит
	<i>за методами використання</i>
	на фінансування оборотних засобів
	на фінансування основних засобів та нематеріальних активів
	<i>за термінами надання</i>
	короткострокові (до 1 року)
	середньострокові (1-3 роки)
	довгострокові (понад 3 роки)

*Банківський кредит* – економічні відносини між кредитором і позичальником з приводу надання коштів суб'єкту господарювання спеціалізованими кредитно-фінансовими організаціями та установами на умовах терміновості, платності, повернення, матеріального забезпечення.

Таблиця 6.1 - Класифікація банківських кредитів

Ознака	Види
--------	------

<i>За цільовою спрямованістю</i>	<ul style="list-style-type: none"> <li>- на фінансування оборотних коштів;</li> <li>- на фінансування основних коштів;</li> <li>- на викуп приватизованого підприємства.</li> </ul>
<i>За строками надання</i>	<ul style="list-style-type: none"> <li>- короткострокові;</li> <li>- середньострокові;</li> <li>- довгострокові.</li> </ul>
<i>За видами відсоткової ставки</i>	<ul style="list-style-type: none"> <li>- фіксована ставка (в умовах стабільної економіки);</li> <li>- плаваюча ставка (ставка залежить від рівня відсоткової ставки на міжбанківські кредити й офіційні дисконтні ставки НБУ).</li> </ul>
<i>За валютою кредиту</i>	<ul style="list-style-type: none"> <li>- у національній валюті;</li> <li>- в іноземній валюті.</li> </ul>
<i>За видами обслуговування</i>	<ul style="list-style-type: none"> <li>- строковий кредит;</li> <li>- кредитна лінія;</li> <li>- контокорентний кредит (овердрафт);</li> <li>- обліковий кредит;</li> <li>- акцептний кредит;</li> <li>- авальний кредит;</li> <li>- бланковий кредит;</li> <li>- онкольний кредит;</li> <li>- револьверний кредит;</li> <li>- іпотечний кредит;</li> <li>- роловерний кредит;</li> <li>- ломбардний кредит;</li> <li>- факторинг</li> </ul>

*Строковий кредит* – надається повністю негайно після укладення кредитної угоди.

*Контокорентний кредит (овердрафт)* – короткостроковий кредит, що його надає банк надійному підприємству понад залишок його коштів на поточному рахунку (в межах заз-далегідь обумовленої суми) через дебетування його поточного рахунку.

*Акцептний кредит* – позика, яка передбачає акцептування банком інкасованої підприємством-позичальником тратти за умови, що підприємство надає в розпорядження банку вексель до строку його оплати.

*Кредитна лінія* – згода банку-кредитора надати кредит у майбутньому в розмірах, які не перевищують заздалегідь обумовленої суми за певний період часу без проведення додаткових спеціальних переговорів.

*Сезонна кредитна лінія* – відкривається за періодичного браку оборотних коштів, пов'язаних із сезонністю виробництва або з необхідністю створення запасів товарів на складі.

*Відновлювальна кредитна лінія* – відкривається підприємству тоді, коли воно відчуває постійний брак оборотних коштів для відновлення процесу виробництва в заданому обсязі.

*Обліковий кредит* – короткостроковий кредит, який банківська установа надає пред'явнику векселів, обліковуючи (скуповуючи) їх до настання строку виконання зобов'язань за ними і сплачуючи пред'явнику номінальну вартість векселів за мінусом дисконту

*Авальний кредит* – позика, коли банк бере на себе відповідальність за зобов'язаннями підприємства у формі поручительства або гарантії

*Бланковий кредит* – надається банком фінансово стійкому підприємству, розрахунково-касове обслуговування якого він здійснює, під здійснення окремих господарських операцій на короткостроковий період

*Онкольний кредит* – різновид контокоренту, який надається під заставу товарно-матеріальних цінностей або цінних паперів без зазначення строку його використання із зобов'язанням позичальника погасити кредит за першою вимогою кредитора

*Револьверний кредит* – дозволяє протягом наданого строку кредиту здійснювати вибірку кредитних коштів і часткове (або повне) погашення боргу

*Іпотечний кредит* – довгострокові позики під заставу основних засобів або майнового комплексу підприємства

*Роловерний кредит* – довгостроковий вид кредитування зі ставкою відсотка, яка періодично переглядається

*Ломбардний кредит* – надається під заставу високоліквідних активів із формою забезпечення у вигляді:

- застави майна позичальника (нерухомість, цінні папери, товарно-матеріальні цінності, транспортні та товарні документи);
- прав позичальника на інтелектуальну власність, землю;
- гарантії чи поручительства;
- іншого забезпечення.

*Факторинг* – система фінансування, за умовами якої підприємство-постачальник товарів перевідступає короткострокові вимоги за торговельними операціями комерційному банку

*Комерційний кредит* – економічні, кредитні відносини, які виникають між окремими суб'єктами підприємницької діяльності; пов'язаний з торговельно-посередницькими операціями; відповідна кредитна угода між двома підприємствами – продавцем (кредитором) і покупцем (позичальником)

*Державний кредит* – це економічні відносини, які виникають між підприємством і державою внаслідок купівлі першим державних цінних паперів (підприємство стає кредитором держави), а також унаслідок одержання бюджетних і позабюджетних кредитів (підприємство стає позичальником)

Види факторингових операцій	
За місцезнаходженням суб'єктів факторингових операцій	
<p><i>внутрішній факторинг</i> – передбачає, що постачальник, його контрагент та банк перебувають в одній країні;  <i>зовнішній факторинг</i> – постачальник, контрагент та банк перебувають у різних країнах.</p>	
За рівнем охоплення факторингом продукції, що реалізується	
<p><i>оплата всієї реалізованої продукції</i>;  <i>оплата частини реалізованої продукції</i>.</p>	
За способом повідомлення дебіторів підприємства	
<p><i>конвенційний (відкритий)</i>– постачальник повідомляє по купця (дебітора) про те, що права на одержання оплати перевідступлено банку;  <i>конфіденційний (закритий)</i> – ніхто з контрагентів не знає про перевідступлення прав на одержання оплати.</p>	
За формою взаємовідносин підприємства і банку	
<p><i>факторинг з правом регресу</i> дає змогу банку повернути постачальнику розрахункові документи, від оплати яких відмовився покупець, і вимагати по поверненню постачальником коштів;  <i>факторинг без права регресу</i> означає, що банк (факторингова компанія) бере на себе весь ризик щодо платежу.</p>	
За порядком оплати розрахункових документів постачальника	
<p><i>факторинг з попередньою оплатою</i> передбачає негайну оплату документів постачальника, як тільки їх буде надано банку;  <i>факторинг без попередньої оплати</i> – банк зобов'язується оплатити передані йому постачальником документи в день оплати документів боржником.</p>	



## Види комерційного кредиту

*за відкритим рахунком* – застосовуються, коли постачання наступної партії товарів на умовах комерційного кредиту здійснюється до моменту погашення попередньої заборгованості;

*у формі консигнації* – використовується в господарських операціях підприємства з його постійними постачальниками при багаторазових поставках заздалегідь узгодженого асортименту товарів дрібними партіями;

*із відстрочкою платежу* – оговорюється умовами контракту на постачання товарів і не потребує спеціальних документів на його оформлення;

*із використанням векселів* – вид зовнішньоекономічної комісійної торговельної операції, за якою постачальник (консигнант) відвантажує товари на склад підприємства (консигнатора) з дорученням їх реалізації.

*Кредитування за рахунок засобів міжнародних фінансово-кредитних інститутів* – економічні відносини, що виникають між окремими господарюючими суб'єктами і міжнародними фінансово-кредитними інститутами з приводу надання коштів у тимчасове користування.

*Лізинговий кредит* – це відносини між юридичними особами, які виникають у разі оренди майна і супроводжуються укладанням лізингової угоди

Лізингу притаманний **тристоронній характер** відносин:

- лізингодавець (передає в користування об'єкти лізингу);
- лізингоодержувач (отримує в користування об'єкти лізингу);
- постачальник лізингового майна (виробник устаткування)

## Види лізингових (орендних) операцій

*Фінансова оренда* – господарська операція, що передбачає придбання орендодавцем за замовленням орендатора основних засобів із подальшим їх переданням у користування орендатору на строк, що не перевищує строку повної амортизації такого майна, з обов'язковою подальшою передачею права власності на основні засоби орендатору.

*Операційна оренда* – господарська операція, що передбачає передачу орендодавцю права користування основними засобами на строк, що не перевищує строку їх повної

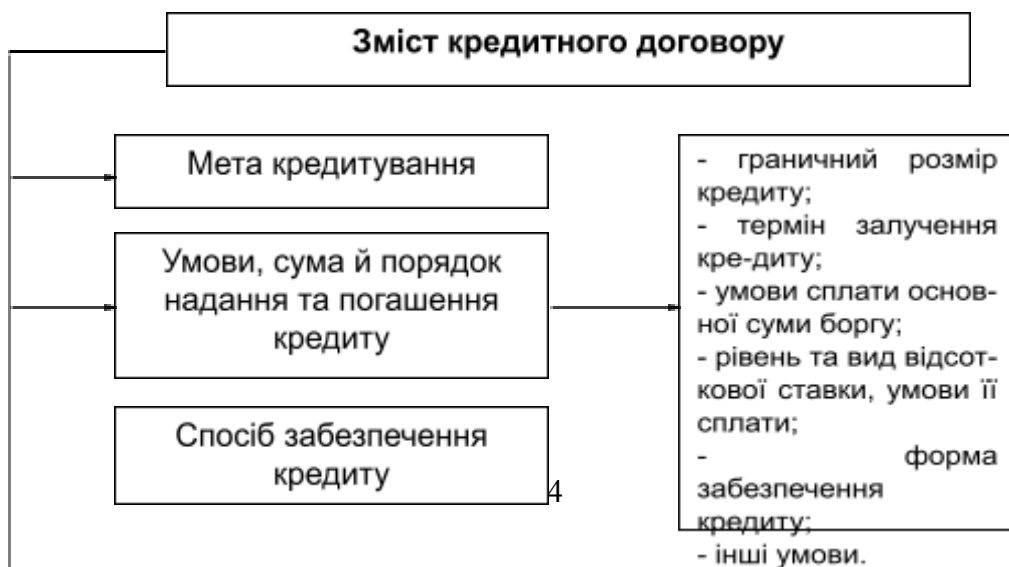



## Тема 7 Обігові кошти

- 1 Економічний зміст та основи організації обігових коштів.
- 2 Джерела фінансування обігових коштів.
- 3 Визначення нормативу обігових коштів.
- 4 Показники стану обігових коштів.

**Обігові кошти підприємства** – це кошти, спрямовані на фінансування оборотних активів підприємства, що використовуються для забезпечення неперервності процесу виробництва та реалізації продукції.

**Склад обігових коштів** – це сукупність елементів, що утворюють оборотні виробничі фонди і фонди обігу.

**Структура обігових коштів** – це співвідношення окремих елементів оборотних виробничих фондів і фондів обігу. Вона показує частку кожного елемента в загальній сумі оборотних коштів.

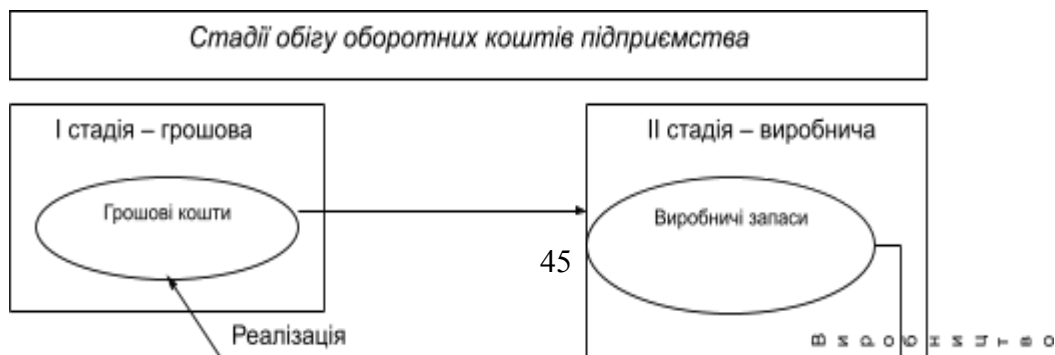

## Класифікація оборотних коштів

### За джерелами формування:

- власні оборотні кошти;
- позичені оборотні кошти;
- залучені оборотні кошти.

### За участю у процесі виробництва та реалізації продукції:

- оборотні фонди – частина обігових коштів, яка обслуговує процес виробництва продукції, тобто обігові кошти вкладені у виробничі запаси та у виробництво;
- фонди обігу – частина обігових коштів, що обслуговує процес реалізації продукції (готова продукція, грошові кошти та їх еквіваленти, дебіторська заборгованість).

### За способом обґрунтування потреби:

- нормовані оборотні кошти;
- ненормовані оборотні кошти.

### За характером використання:

- традиційні оборотні кошти;
- ринкові оборотні кошти – авансування оборотних коштів в цінні папери.



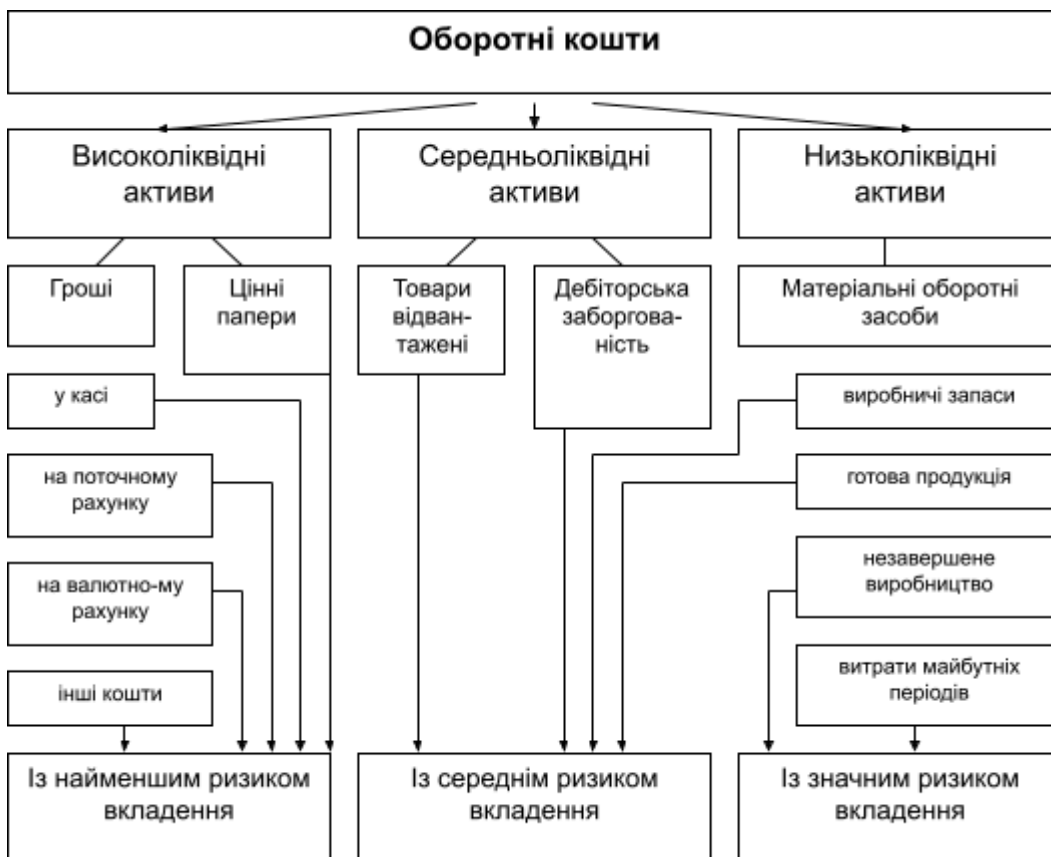



**Сталі пасиви** – мінімальна (стійка) заборгованість із заробітної плати працівникам, відрахувань по єдиному соціальному внеску, резерв майбутніх платежів, авансування покупців (замовників).

Визначення потреби підприємства в достатній кількості оборотних коштів здійснюється в процесі нормування, тобто визначення нормативу оборотних коштів.

**Норматив оборотних коштів** – грошовий вираз планового запасу товарно-матеріальних цінностей, мінімально необхідних для нормальної діяльності підприємства.

**Норма** – це відносна величина, що відповідає обсягу запасу кожного елемента оборотних коштів. Норми встановлюються в днях запасу і означають тривалість періоду, забезпечування даним видом матеріальних цінностей. Норма включає транспортний, підготовчий, технологічний, поточний (складський), гарантійний (страховий) запас.

Транспортний запас встановлюється як різниця між часом перебування вантажу в дорозі від постачальників до споживача та часом пробігу розрахункових документів, їх оформлення вантажовідправником і опрацювання банком за місцезрозташуванням постачальника і споживача.

Підготовчий запас – це час для прийняття, розвантаження, сортування, складування матеріалів, проведення аналізу.

Технологічний запас включає час на підготовчі операції, якщо вони не є складовою виробничого циклу.

Поточний запас – норма оборотних коштів у частині поточного запасу, що залежить від частоти та ритмічності поставок матеріалів, рівномірності їх споживання у виробництві і встановлюється в розмірі 50% середнього інтервалу між поставками.

Гарантійний (страховий) запас створюється з метою запобігання наслідкам можливих перебоїв у постачанні і встановлюється в межах 50% поточного запасу.



<i>Аналітичний метод</i>	
Застосовується, коли в плановому періоді не передбачено істотних змін в умовах роботи підприємства в порівнянні з минулим	
<p><u>Виробничий норматив</u> включає статті, прямо залежні від обсягів витрат на виробництво (сировина, основні та до-поміжні матеріали, напівфаб-рикати, тара, незавершене ви-робництво, готова продукція)</p> $N_{\text{вир пл}} = N_{\text{вир ф}} \cdot TP_Q / 100$	<p><u>Невиробничий норматив</u> включає статті оборотних коштів, які прямо не залежать від зміни витрат на виробництво (запасні частини для ремо-нту устаткування, МШП, витрати майбутніх періодів)</p> $N_{\text{невир пл}} = N_{\text{невир ф}} \cdot 0,5TP_Q / 100$
<p><math>N_{\text{вир пл}}, N_{\text{невир пл}}</math> – відповідно виробничий та невиробничий плановий норматив оборотних коштів, грн.;</p> <p><math>N_{\text{вир ф}}, N_{\text{невир ф}}</math> – відповідно виробничий та невиробничий фактичний норматив оборотних коштів, грн.;</p> <p><math>TP_Q</math> – темп зростання обсягів виробництва, %</p>	
<i>Коефіцієнтний метод</i>	
Новий норматив визначається на базі старого шляхом внесення в нього змін з урахуванням умов виробництва, постачання, реалізації продукції, розрахунків. Одержана сума коригується з урахуванням зміни швидкості оборотності оборотних коштів.	

Таблиця 7.1 – Розрахунок нормативу за елементами нормованих оборотних коштів

<i>Норматив виробничих запасів (сировини, основних та допоміжних матеріалів, напівфабрикатів, палива, малоцінних швидкозношуваних предметів) <b>Нвз</b></i>	$N_{\text{вз}} = N_{\text{вз}} \cdot D_{\text{в}}$ <p>де <math>N_{\text{вз}}</math> – норматив виробничих запасів у днях;  <math>D_{\text{в}}</math> – добова витрата матеріальних цінностей</p>
<i>Норматив у незавершеному виробництві <b>Ннзв</b></i>	$N_{\text{нзв}} = D_{\text{вип}} \cdot T_{\text{ц}} \cdot K_{\text{зв}}$ <p>де <math>D_{\text{вип}}</math> – добовий випуск товарної продукції;  <math>T_{\text{ц}}</math> – тривалість виробничого циклу;  <math>K_{\text{зв}}</math> – коефіцієнт зростання витрат</p>
<i>Норматив готової продукції <b>Нгп</b></i>	$N_{\text{гп}} = N_{\text{гп}} \cdot B_{\text{гп}}$ <p>де <math>N_{\text{гп}}</math> – норма запасу готової продукції в днях;  <math>B_{\text{гп}}</math> – денний випуск товарної продукції</p>
<i>Норматив витрат майбутніх періодів <b>Нвмп</b></i>	$N_{\text{вмп}} = B_{\text{мппр}} + B_{\text{мппл}} - B_{\text{мпл}}$ <p>де <math>B_{\text{мппр}}</math> – витрати майбутніх періодів на початок року;  <math>B_{\text{мппл}}</math> – витрати майбутніх періодів у плановому році;  <math>B_{\text{мпл}}</math> – витрати майбутніх періодів, що планується погасити в плановому році</p>

Таблиця 7.2 - Показники стану оборотних коштів

<i>Наявність власних оборотних коштів</i>	ВК+ДЗ-НА	Характеризує величину власних оборотних активів
<i>Нестача коштів</i>	ОАф<Н	Характеризує перевищення нормативу оборотних коштів над фактичною наявністю.
<i>Надлишок коштів</i>	ОАф>Н	Характеризує перевищення фактичної наявності оборотних коштів над нормативною.
<i>Коефіцієнт реальної вартості оборотних коштів у майні підприємства</i>	ОАф/ВБ	Відображає питому вагу оборотних коштів у загальній вартості майна підприємства.
<i>Абсолютне вивільнення</i>	ОАф-ОАб	Пряме скорочення потреби в оборотних коштах проти попереднього періоду за одночасного збільшення обсягу виробництва.
<i>Відносне вивільнення</i>	Врф/Кобб-ОАф	Виникає внаслідок поліпшення використання оборотних активів з такою самою їх сумою або з незначним їх зростанням у плановому році, що збільшує обсяг виробництва.
<p>ВК – власний капітал; ДЗ – довгострокові зобов'язання; НА – необоротні активи; ОАф – фактична наявність оборотних активів; Н – норматив оборотних коштів; ВБ – валюта балансу; ОАб – наявність оборотних активів в базовому періоді; Врф – фактична виручка від реалізації; Кобб – коефіцієнт оборотності оборотних активів в базовому періоді</p>		

## Тема 8 Фінансове забезпечення відтворення основних засобів

- 1 Сутність основних засобів, знос і амортизація.
- 2 Показники стану та ефективності використання основних засобів.
- 3 Капітальні вкладення на відтворення основних засобів.
- 4 Джерела і порядок фінансування капітальних вкладень.

**Основні засоби** – матеріальні активи, які підприємство утримує з метою використання їх у процесі виробництва або постачання товарів, надання послуг, здавання в оренду іншим особам або для здійснення адміністративних і соціально-культурних функцій, очікуваний строк корисного використання (експлуатації) яких більше одного року (або операційного циклу, якщо він довший за рік).

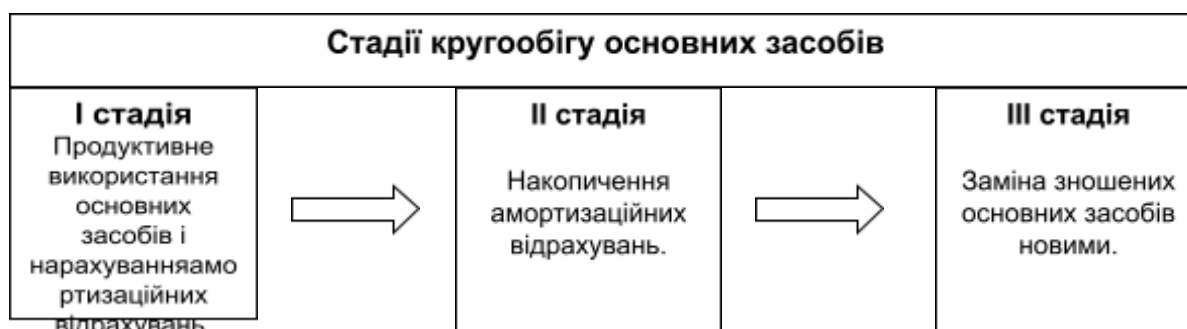

## Класифікація основних засобів

### *За участю у виробничому процесі:*

- виробничі – частина основних засобів, яка безпосередньо бере участь у процесі виробництва тривалий час, зберігаючи при цьому натуральну форму;
- невиробничі – житлові будинки та інші об'єкти соціально-культурного й побутового обслуговування, які не використовуються в господарській діяльності, але перебувають на балансі підприємства.

### *За належністю підприємству:*

- власні основні засоби;
- орендовані основні засоби.

### *За формою участі в підприємницькій діяльності:*

- активна частина – машини та обладнання, транспортні засоби, вимірвальні й регулюючі прилади, обчислювана техніка та устаткування;
- пасивна частина – будівлі, споруди, господарський інвентар, передавальні пристрої, земельні ділянки.

## Види оцінки основних засобів

*Первісна вартість* – історична (фактична) собівартість необоротних активів у сумі грошових коштів або справедливої вартості інших активів, сплачених (переданих), витрачених для придбання (створення) необоротних активів.

*Ліквідаційна вартість* – сума коштів або вартість інших активів, яку підприємство очікує отримати від реалізації (ліквідації) необоротних активів після закінчення строку їх корисного використання (експлуатації), за вирахуванням витрат, пов'язаних із продажем (ліквідацією).

*Справедлива вартість* – сума, за якою здійснюється обмін активу або оплачуються зобов'язання в результаті операції між обізнаними, зацікавленими та незалежними сторонами.

*Залишкова вартість* – це різниця між первісною вартістю основних засобів і сумою їх накопиченої амортизації (зношення).

*Відновлювальна вартість* – це вартість відтворення основних засобів у сучасних умовах і дійсних цінах, з урахуванням їх переоцінки на підставі морального й фізичного зносу.

*Переоцінена вартість* - вартість необоротних активів після їх переоцінки. Підприємство може переоцінювати об'єкт основних засобів, якщо залишкова вартість цього об'єкта суттєво відрізняється від його справедливої вартості на дату балансу.

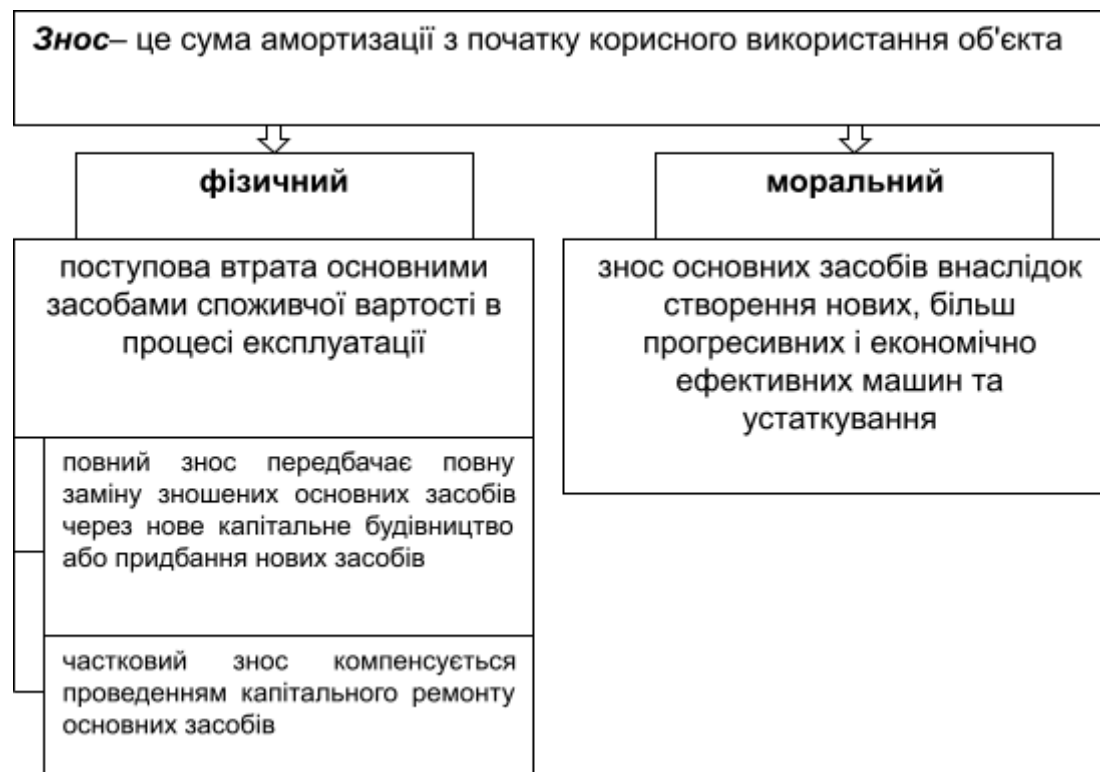

**Амортизація** – це процес поступового перенесення вартості основних виробничих засобів з урахуванням витрат на їх придбання, виготовлення або поліпшення згідно з нормами амортизаційних відрахувань, встановленими законодавчими актами

*Не підлягають амортизації та проводяться за рахунок відповідних джерел фінансування:* витрати на придбання/самостійне виготовлення та ремонт, а також на реконструкцію, модернізацію або інші поліпшення невикористаних основних засобів.

*Бухгалтерські методи розрахунку амортизаційних відрахувань (ПСБО (7))*

**Прямолінійний метод** – річна сума амортизації визначається діленням вартості, яка амортизується, на очікуваний термін корисного використання (експлуатації) об'єкта основних засобів.

**Метод зменшення залишкової вартості** – річна сума амортизації визначається як добуток залишкової вартості об'єкта на початок звітного року та річної норми амортизації. Річна норма амортизації у відсотках обчислюється як різниця між одиницею та результатом добування кореня  $n$

**Метод прискореного зменшення залишкової вартості** – річна сума амортизації визначається як добуток залишкової вартості об'єкта на початок звітного року та річної норми амортизації, яка обчислюється, виходячи зі строку корисного використання об'єкта, і подвоюється.

**Кумулятивний метод** – річна сума амортизації визначається як добуток вартості, що амортизується, та кумулятивного коефіцієнта. Кумулятивний коефіцієнт розраховується діленням кількості років, що залишаються до кінця очікуваного строку використання об'єкта основних засобів, на суму показників кількості років його корисного використання  $(1 + 2 + 3 + \dots + n)$ .

**Виробничий метод** – місячна сума амортизації визначається як добуток фактичного місячного обсягу виробництва продукції (робіт, послуг) та виробничої ставки амортизації. Виробнича ставка амортизації обчислюється діленням вартості, яка амортизується, на загальний обсяг продукції (робіт, послуг), що його підприємство очікує виробити (виконати) з використанням об'єкта основних засобів.

**Вартість, що амортизується** - первісна або переоцінена вартість необоротних активів за вирахуванням їхньої ліквідаційної вартості.

**Метод згідно Податкового кодексу України**, відповідно до якого виділяють 16 груп основних засобів із пооб'єктним їх обліком та встановленням для кожної групи мінімально допустимого терміну корисного використання (амортизації) об'єктів (залежно від групи основних засобів — від 2 до 20 років). Такий строк визначається платником податку самостійно з урахуванням дати введення об'єктів основних засобів в експлуатацію.

Класифікація груп основних засобів та мінімально допустимі строки їх корисного використання (амортизації)

*Термін корисного використання (експлуатації) - це очікуваний період часу, протягом якого необоротні активи будуть використовуватися підприємством, або з їхнім використанням буде виготовлений (виконаний) очікуваний підприємством обсяг продукції (робіт, послуг).*

*Переоцінку об'єкта основних засобів проводять уразі, якщо залишкова вартість такого об'єкта **суттєво (на 10% і більше) відрізняється** від його справедливої вартості (п. 3 розд. III НП(С)БО 121)*

*Переоцінена первісна вартість та сума зносу об'єкта основних засобів визначається множенням відповідно первісної вартості і суми зносу об'єкта основних засобів на індекс переоцінки. Індекс переоцінки визначається діленням справедливої вартості об'єкта, який переоцінюється, на його залишкову вартість.*

Суму дооцінки залишкової вартості основних засобів слід відносити на збільшення капіталу в дооцінках, а суму уцінки — до складу витрат звітного періоду (п. 7 розд. III НП(С)БО 121)



Таблиця 8.1 - Показники оцінки основних засобів

Показник	Порядок розрахунку	Характеристика показника
1	2	3
1 Показники наявності		
1.1 Вартість основних засобів на кінець року, ОЗк.р.	$OZk.p. = OZп.p. + OZвв - OZвив$	Характеризує наявність основних засобів на певну дату
1.2 Середньорічна вартість основних засобів, ОЗс	$OZc = (OZп.p. + OZк.p.) / 2$	Характеризує наявність основних засобів за певний період
1.3 Коефіцієнт реальної вартості основних засобів у майні підприємства. Крв	$Kpв = OZз / M$	Відображає питому вагу залишкової вартості основних засобів у загальній вартості майна підприємства
1.4 Фондоозброєність, Фо	$Fo = OZк.p. / COЧ$	Показує величину основних засобів на одного працівника
1.5 Фондомісткість, Фм	$Fм = OZс / TP$	Характеризує забезпеченість підприємства основними засобами
2 Показники руху		

*Відтворення основних засобів – це процес їх безперервного поновлення.*

*Просте відтворення основних засобів – це заміна окремих зношених частин або заміна устаткування на аналогічне нове, тобто постійне відновлення попередньої виробничої потужності .*

*Розширене відтворення основних засобів – це кількісне та якісне збільшення діючих основних засобів або придбання нових, які забезпечують вищий рівень продуктивності активної частини основних засобів.*

*Капітальні вкладення — це витрати на створення нових, реконструкцію і технічне переозброєння діючих основних засобів, тобто на просте та розширене відтворення.*

#### **Джерела фінансування капітальних вкладень**

**Власні фінансові**

**Централізовані**

*Бюджет капітальних вкладень* – це визначення запланованих витрат на капітальні вкладення.

**1 КАПІТАЛЬНІ ВИТРАТИ**

- 1) виділення із загального обсягу інвестиційних витрат частини, яка належить до поточного року;
- 2) уточнення обсягу інвестиційних витрат поточного року з урахуванням корективів, які вносяться підрядчиком у технологію робіт;
- 3) уточнення обсягу і структури капітальних витрат у зв'язку зі зміною індексу цін після затвердження показників бізнес-плану;
- 4) уточнення первісного обсягу капітальних витрат з урахуванням резерву фінансових коштів, передбачених у контракті на покриття непередбачених витрат.

**2 НАДХОДЖЕННЯ КОШТІВ**

- 1) уточнення загального обсягу надходження коштів з метою збалансування цього показника з показником загального обсягу капітальних витрат, які відображені в першому розділі бюджету;
- 2) уточнення структури джерел надходження коштів у разі зміни обсягу капітальних витрат;
- 3) забезпечення узгодження обсягу надходження коштів за окремими періодами формування дохідної частини бюджету з обсягом капітальних витрат, передбачених в окремі періоди згідно з календарним планом здійснення робіт.

Структура капітальних вкладень	
<b>ТЕХНОЛОГІЧНА:</b> - будівельні роботи; - придбання та монтаж устаткування, інструментів та інвентарю; - проектно-дослідні роботи.	<b>ВІДТВОРЮВАЛЬНА:</b> - нове будівництво; - технічне переозброєння та реконструкція діючих підприємств; - розширення підприємств

Порядок фінансування капітальних робіт	
<b>Підрядний спосіб виконання капітальних робіт</b> Роботи виконують відповідні підрядні організації	<b>Господарський спосіб виконання капітальних робіт</b> Роботи виконує підприємство власними силами
<b>Порядок фінансування:</b> - авансові платежі; - після завершення робіт.	<b>Порядок фінансування:</b> - розрахунки здійснюються за фактично виконані роботи.



## Тема 9 Оцінка фінансового стану підприємства

- 1 Фінансовий стан підприємства, методи оцінки та інформаційне забезпечення.
- 2 Показники оцінки фінансового стану підприємства.

*Фінансовий стан підприємства* - це комплексне поняття, яке є результатом взаємодії всіх елементів системи фінансових відносин підприємства, визначається сукупністю виробничо-господарських чинників і характеризується системою показників, що відображають наявність, розміщення і використання фінансових результатів.

**Фінансовий аналіз** - це метод оцінки і прогнозування фінансового стану підприємства на підставі даних бухгалтерського обліку і звітності за певний період та на певну дату.

### Основні завдання фінансового аналізу:

- дослідження рентабельності та фінансової стійкості;
- дослідження ефективності використання майна;
- дослідження забезпечення підприємства власними обіговими коштами;
- об'єктивна оцінка стану ліквідності, платоспроможності та фінансової стійкості;
- оцінка стану підприємства на фінансовому ринку і кількісна оцінка його конкурентоспроможності;
- визначення ефективності використання фінансових ресурсів.

### Зміст фінансового аналізу

<i>Зовнішнього</i>	<i>Внутрішнього</i>
<ul style="list-style-type: none"> <li>- аналіз абсолютних показників підприємства;</li> <li>- аналіз показників рентабельності;</li> <li>- аналіз фінансового стану, фінансової стабільності, платоспроможності і ліквідності балансу;</li> <li>- аналіз ефективності використання залученого капіталу;</li> <li>- економічна діагностика фінансового стану підприємства.</li> </ul>	<ul style="list-style-type: none"> <li>- аналіз динаміки прибутку і рентабельності підприємства і чинників, що впливають на них</li> <li>- аналіз кредитоспроможності підприємства;</li> <li>- оцінка використання майна і вкладеного капіталу;</li> <li>- ефективність використання власних та залучених фінансових ресурсів;</li> <li>- аналіз ліквідності і платоспроможності підприємства;</li> <li>- аналіз самоокупності підприємства</li> </ul>

### Основні прийоми проведення аналізу

**Горизонтальний (часовий) аналіз**

одна із систем фінансового аналізу, у процесі здійснення якої визначаються абсолютні та відносні зміни різних статей звітності порівняно з минулим періодом, тобто досліджується динаміка окремих фінансових показників у часі.

**Вертикальний (структурний) аналіз**

одна із систем фінансового аналізу, у процесі здійснення якої обчислюється питома вага окремих статей звітності в загальному підсумковому показнику.

**Трендовий аналіз**

метод фінансового аналізу, що базується на порівнянні показників з іншим базовим показником у динаміці та дає змогу дослідити тенденцію зміни показників у певному часовому проміжку.

Порівняльний  
аналіз

аналіз показників підприємства та його філій, а також порівнянні з показниками конкурентів або середньогалузевих чи середніх показників

**Таблиця 9.1 - Інформаційні потреби основних користувачів фінансової звітності**

Користувачі звітності	Інформаційні потреби
Інвестори, власники	Придбання, продаж та володіння цінними паперами. Участь у капіталі підприємства. Оцінка якості управління. Визначення суми дивідендів.
Керівництво підприємства	Регулювання діяльності підприємства.
Банки, постачальники та інші кредитори	Забезпечення зобов'язань підприємства. Оцінка здатності підприємства своєчасно виконувати свої зобов'язання.
Замовники	Оцінка здатності підприємства своєчасно виконувати свої зобов'язання.
Працівники підприємства	Оцінка здатності підприємства своєчасно виконувати свої зобов'язання. Забезпечення зобов'язань підприємства перед працівниками.
Органи державного управління	Формування макроекономічних показників.

**Таблиця 9.2 – Призначення основних компонентів фінансової звітності**

Компоненти фінансової звітності	Зміст	Використання інформації
Баланс (звіт про фінансовий стан)	Наявність економічних ресурсів, які контролюються підприємством, на дату балансу.	Оцінка структури ресурсів підприємства, їх ліквідності та платоспроможності підприємства; прогнозування майбутніх потреб у позиках, оцінка та прогнозування змін в економічних

		ресурсах, які підприємство контролюватиме в майбутньому.
Звіт про фінансові результати (Звіт про сукупний дохід)	Доходи, витрати та фінансові результати за звітний період.	Оцінка та прогноз прибутковості діяльності підприємства; структури доходів та витрат.
Звіт про рух грошових коштів	Генерування та використання грошових коштів протягом звітного періоду.	Оцінка та прогноз операційної, інвестиційної та фінансової діяльності підприємства.
Звіт про власний капітал	Зміни в складі власного капіталу протягом звітного періоду.	Оцінка та прогноз змін у власному капіталі.
Примітки до річної фінансової звітності	Додатковий аналіз статей звітності, необхідний для забезпечення її правильного розуміння користувачами	Оцінка та прогноз облікової політики; ризиків або непевностей, які впливають на підприємство, його ресурси та зобов'язання; діяльність підрозділів підприємства.

<b>Методи фінансового аналізу</b>	
<p style="text-align: center;"><i>Неформалізовані методи</i> (базуються на описі аналітичних процедур на логічному рівні):</p> <ul style="list-style-type: none"> <li>- експертних оцінок і сценаріїв;</li> <li>- психологічні;</li> <li>- морфологічні;</li> <li>- порівняльні;</li> <li>- побудова системи показників;</li> <li>- побудова аналітичних таблиць.</li> </ul>	<p style="text-align: center;"><i>Формалізовані методи</i> (базуються на жорстко формалізованій аналітичній залежності):</p> <ul style="list-style-type: none"> <li>- ланцюгових підстановок;</li> <li>- арифметичних різниць;</li> <li>- балансовий;</li> <li>- логарифмічний;</li> <li>- інтегральний;</li> <li>- дисконтування;</li> <li>- економіко-математичний;</li> <li>- відсоткових чисел.</li> </ul>

**Таблиця 9.3 – Показники, що характеризують фінансовий стан підприємства**

Показник	Порядок розрахунку	Характеристика показника
1	2	3
1 Показники оцінки майнового стану підприємства		
Сума господарських коштів, які є в розпорядженні підприємства	Валюта балансу	Дає загальну вартісну оцінку активів, які перебувають на балансі підприємства.

Питома вага активної частини основних засобів	Вартість активної частини основних засобів / Вартість основних засобів * 100%	Характеризує технологічну структуру основних засобів.
2 Показники ліквідності та платоспроможності		
Величина власного капіталу	Підсумок звіту про власний капітал	Характеризує частину власного капіталу підприємства, яка є джерелом покриття поточних активів підприємства.
Маневреність грошових коштів	Грошові кошти / Власний капітал	Зростання – позитивна тенденція.
Коефіцієнт покриття загальний	Оборотні активи / Поточні зобов'язання	Характеризує достатність оборотних засобів для покриття своїх боргів.
Коефіцієнт проміжної ліквідності	(Грошові кошти та їх еквіваленти + Дебіторська заборгованість) / Поточні зобов'язання	Показує, яка частина поточних зобов'язань може бути погашена не тільки за рахунок грошових коштів, але й за рахунок очікуваних фінансових надходжень.
Коефіцієнт абсолютної ліквідності	Грошові кошти / Поточні зобов'язання	Характеризує негайну готовність підприємства ліквідувати короткострокову заборгованість.
Співвідношення нерозподіленого прибутку та суми активів	Нерозподілений прибуток / Сума активів	Характеризує ступінь капіталізації прибутку.
3 Показники фінансової стійкості та стабільності		
Коефіцієнт автономії	Власний капітал / Майно підприємства	Характеризує частку власності самого підприємства у загальній сумі коштів, інвестованих у його діяльність.
Коефіцієнт фінансового ризику	Позикові кошти / Власні кошти	Характеризує незалежність підприємства від його кредиторів.
Коефіцієнт довгострокового залучення позикових коштів	Довгострокові зобов'язання / (Власний капітал + Довгострокові зобов'язання)	Характеризує структуру капіталу.
Коефіцієнт маневреності власного капіталу	(Власний капітал + Довгострокові зобов'язання – Необоротні активи) / (Власний капітал + Довгострокові зобов'язання)	Показує, яка частина власного капіталу використовується для фінансування поточної діяльності, тобто яку вкладено в оборотні кошти, а яка капіталізована.
Коефіцієнт фінансової залежності	Активи / Власний капітал	Зростання цього показника в динаміці означає збільшення частки позичених коштів у фінансуванні підприємства.
Коефіцієнт структури залученого капіталу	Довгострокові зобов'язання / Залучений капітал	Характеризує співвідношення довгострокових та поточних зобов'язань.

Продовження таблиці 9.3

1	2	3
4 Показники прибутковості підприємства		
Рентабельність продаж	Прибуток від реалізації / Виручку від реалізації	Характеризує розмір прибутку, що надходить на підприємство з кожної

		гривні проданої продукції (робіт, послуг).
Рентабельність виробництва	Валовий прибуток / Витрати на виробництво продукції	Показує, скільки прибутку отримало підприємство в розрахунку на 1 гривню понесених витрат.
Рентабельність власного капіталу	Чистий прибуток / Середня величина власного капіталу	Показує величину одержаного прибутку в розрахунку на 1 гривню капіталу власників.
Період окупності власного капіталу	Середня величина власного капіталу / Чистий прибуток	Характеризує термін, протягом якого буде повернуто кожну гривню, яка була вкладена власниками.
Рентабельність активів	Загальний прибуток / Середня вартість активів	Показує скільки прибутку припадає на 1 грн. активів та характеризує ефективність управління підприємством
<b>5 Показники ділової активності</b>		
Коефіцієнт оборотності оборотних активів	Чиста виручка від реалізації / Середньорічна вартість оборотних активів	Характеризує кількість оборотів, що їх здійснюють оборотні кошти за аналізований період.
Коефіцієнт оборотності власних оборотних активів	Чиста виручка від реалізації / Середньорічна вартість власних оборотних активів	Характеризує кількість оборотів, що їх здійснюють власні оборотні кошти за аналізований період.
Коефіцієнт оборотності запасів	Чиста виручка від реалізації / Середньорічна вартість запасів	Характеризує кількість оборотів, що їх здійснюють запаси за аналізований період.
Коефіцієнт оборотності дебіторської заборгованості	Чиста виручка від реалізації / Середньорічна вартість дебіторської заборгованості	Характеризує кількість оборотів, що їх здійснює дебіторська заборгованість за аналізований період.
Тривалість одного обороту	360 / Коефіцієнт оборотності	Показує час у днях необхідний для здійснення всіх стадій кругообороту.
Коефіцієнт завантаження оборотних коштів	1 / Коефіцієнт оборотності	Характеризує участь оборотних коштів у кожній гривні реалізованої продукції.
<b>6 Показники акціонерного капіталу</b>		
Прибутковість акцій	Сума дивідендів / Ринкова ціна акцій * 100%	Показує скільки грошових одиниць припадає на кожну гривню вартості акцій.
Дохід на звичайну акцію	Прибуток після сплати податків та дивідендів на привілейовані акції / Кількість звичайних акцій	Показує скільки грошових одиниць припадає на звичайну акцію.
Коефіцієнт котирування акцій	Ринкова ціна акції / Облікова ціна акції	Показує у скільки разів ринкова ціна акцій перевищує облікову ціну.

**Таблиця 9.4 – Нормативні значення основних оцінних показників фінансового стану підприємства**

№ з/п	Показники	Нормативні значення показника
1	Коефіцієнт співвідношення залучених і власних коштів	<1
2	Коефіцієнт маневреності власних коштів	> 0,3
3	Коефіцієнт абсолютної ліквідності	> 0,2
4	Проміжний коефіцієнт покриття	> 0,7
5	Загальний коефіцієнт покриття	>1
6	Коефіцієнт автономії	≥ 0,5
7	Коефіцієнт забезпечення запасів і витрат власними коштами	> 0,6-0,8
8	Коефіцієнт майна виробничого призначення	≥ 0,5
9	Коефіцієнт поточної ліквідності	<2
10	Коефіцієнт швидкої ліквідності	>1
11	Коефіцієнт концентрації залученого капіталу	<0,5
12	Коефіцієнт фінансової залежності	<1
13	Коефіцієнт котирування акцій	>1
14	Коефіцієнт забезпечення поточних активів власними оборотними коштами	> 0,1
15	Коефіцієнт співвідношення матеріально-виробничих запасів і власних коштів	1 - 2
16	Коефіцієнт накопичення амортизації	<0,25
17	Співвідношення ліквідних і неліквідних коштів	1 : 1
18	Співвідношення дебіторської та кредиторської заборгованості	>2

*Ліквідність балансу підприємства – це спроможність підприємства швидко погашати свою заборгованість.*

*Аналіз ліквідності балансу здійснюється через порівняння коштів за активом, які згруповані за мірою їхньої ліквідності (в порядку її зниження) із зобов'язаннями за пасивом, об'єднаними за термінами їхнього погашення (в порядку зростання термінів сплати)*

АКТИВИ	ПАСИВИ
<p><b>A<sub>1</sub></b>- найліквідніші активи (усі грошові кошти підприємства, їх еквіваленти та поточні фінансові вкладення);</p> <p><b>A<sub>2</sub></b>- активи, що легко реалізуються (дебіторська заборгованість та інші легкореалізовані активи);</p> <p><b>A<sub>3</sub></b> - активи, що повільно реалізуються (запаси, інші поточні активи II розділу активу);</p> <p><b>A<sub>4</sub></b> - активи, що важко реалізуються (основні засоби, нематеріальні активи, незавершені капітальні вкладення, довгострокова дебіторська заборгованість, інші активи I розділу активу).</p>	<p><b>П<sub>1</sub></b>- найтерміновіші пасиви (кредиторська заборгованість та інші найтерміновіші пасиви);</p> <p><b>П<sub>2</sub></b> – короткострокові пасиви (короткострокові кредити і позикові кошти);</p> <p><b>П<sub>3</sub></b> – довгострокові пасиви (довгострокові зобов'язання (розділ II пасиву));</p> <p><b>П<sub>4</sub></b> - постійні пасиви (власні кошти I розділу пасиву, забезпечення наступних витрат і платежів).</p>

*Баланс вважається ліквідним, якщо:  $A_1 \geq P_1$ ;  $A_2 \geq P_2$ ;  $A_3 \geq P_3$ ;  $A_4 \leq P_4$*

## Тема 10 **Фінансове планування на підприємствах**

- 1 Зміст та методи фінансового планування.
- 2 Зміст поточного фінансового плану та порядок його складання.
- 3 Зміст і значення оперативного фінансового плану.

**Фінансове планування** — процес визначення обсягів та джерел надходження фінансових ресурсів у плановому періоді, а також обґрунтування напрямів їх використання, або це розроблення системи фінансових планів за окремими напрямками фінансової діяльності підприємства, які забезпечують реалізацію його фінансової стратегії у плановому періоді

**Поточне фінансове планування** — це планування фінансової діяльності підприємства на плановий період, переважно на рік, з деталізацією основних показників по кварталах.

**Оперативне фінансове планування** — це процес конкретизації надходжень і використання фінансових ресурсів підприємства за короткі проміжки часу (місяць, декада, тиждень, день).

**Довгострокове фінансове планування** пов'язане з розробкою фінансової стратегії розвитку господарюючого суб'єкта.

### **Логічна послідовність фінансового планування**

#### **Фінансова стратегія**

включає методи і практику формування фінансових ресурсів, їх планування і забезпечення фінансової стійкості підприємства в ринкових умовах; охоплює всі форми фінансової діяльності підприємства: оптимізацію основних і оборотних коштів, формування і розподіл прибутку, грошові розрахунки, інвестиційну політику. Розробляється з врахуванням ризику неплатежів, інфляційних коливань, фінансової кризи і інших непередбачених обставин.

#### **Фінансова політика**

визначається за основними напрямками фінансової діяльності: податкова, цінова, амортизаційна, дивідендна, інвестиційна.

#### **Фінансові прогнози**

передбачають вивчення фінансового стану на перспективу і передбачають розробку альтернативних фінансових показників і параметрів. Їх використання відповідно до тенденцій змін ситуації на ринку дає можливість визначити один з варіантів розвитку фінансового стану підприємства.

#### **Перспективні фінансові плани (1-3 роки)**

#### **Поточні фінансові плани (на 1 рік)**

#### **Оперативні фінансові плани (на квартал, місяць)**

**Фінансова стратегія** – частина загальної стратегії економічного розвитку підприємства, з одного боку, носить стосовно неї підлеглий характер, узгоджена з її цілями й напрямками; з іншого боку, сама впливає на формування загальної стратегії економічного розвитку підприємства.

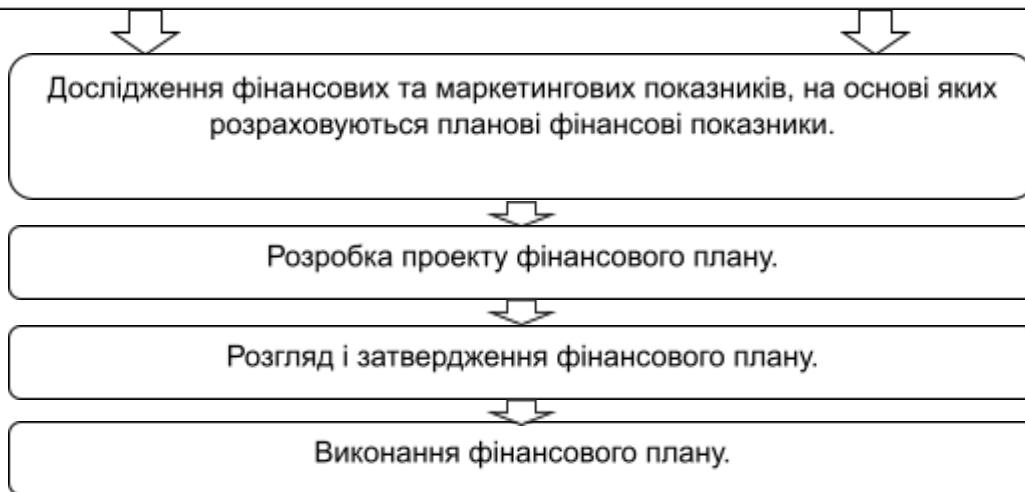

**Фінансовий план** – це найважливіший елемент бізнес-плану, який складається як для обґрунтування конкретних інвестиційних проектів, так і для управління поточною та стратегічною фінансовою діяльністю.

Цей розділ бізнес-плану включає такі складові:

- прогноз обсягів реалізації;
- баланс грошових надходжень;
- таблицю доходів та витрат;
- прогнозований баланс активів та пасивів підприємства;
- розрахунок точки беззбитковості.

### Методи фінансового планування

Балансовий метод

полягає не тільки в балансуванні підсумкових показників доходів і витрат, а й у визначенні для кожної статті витрат конкретного джерела покриття.

Нормативний метод

передбачає розрахунок фінансових показників на основі встановлених норм.

Розрахунково-аналітичний метод

передбачає зміну планових фінансових показників на визначену долю (коефіцієнт), виходячи з рівня їх виконання в попередньому звітному році.

**Бюджет** – це оперативний фінансовий план, що складається у формі кошторису або балансу доходів і витрат на короткостроковий період і забезпечує ефективний контроль за надходженнями та витратами коштів на підприємстві.

### Схема бюджетів підприємства

#### Первинний бюджет

- (пов'язаний з основним орієнтиром фінансово-господарської діяльності підприємства)
- бюджет реалізації продукції, товарів, робіт, послуг.

#### Група основних бюджетів:

- бюджет доходів та витрат;
- оперативний фінансовий бюджет;
- бюджет руху грошових коштів.

#### Група часткових бюджетів:

- бюджет виробництва;
- бюджет фонду оплати праці;
- бюджет матеріальних витрат;
- бюджет податкових платежів та інші.

**Консолідований (зведений) бюджет** складається з інтегрованих індивідуальних бюджетів, що характеризують прогнозовані обсяги продажу, витрат, інших фінансових операцій у наступному періоді.

**Операційний (поточний, періодичний, оперативний) бюджет** — це система бюджетів, що характеризує доходи і витрати за операціями або окремими функціями підприємства.

- бюджет продажу
- бюджет виробництва
- бюджет витрат
- прогноз прибутків і збитків

**Фінансовий бюджет** — це план, в якому відображаються обсяг і структура грошових коштів та їх використання.

- бюджет грошових коштів
- бюджет капітальних інвестицій
- прогнозований бухгалтерський баланс

**Реальність бюджету** – це величина відхилень фактичних значень від запланованих (бюджетних). Чим ближчі фактичні і бюджетні значення показників, тим вищою є реальність бюджету, що оцінюється за співвідношеннями:

- *Обсяг продажу* – фактична виручка  $\geq$  виручці за бюджетом
- *Сума витрат* – фактичні витрати  $\leq$  витратам за бюджетом
- *Сума прибутку* – фактичний прибуток  $\geq$  прибутку за бюджетом

## Тема 11 Фінансова санація та банкрутство підприємств

- 1 Фінансова санація підприємств, її економічний зміст та порядок проведення.
- 2 Планування та фінансування санації підприємства.
- 3 Економіко-правові аспекти санації та банкрутства підприємств.

**Фінансова криза** - це фаза розбалансованої діяльності підприємства й обмеження можливостей впливу його керівництва на фінансові відносини, що виникають при цьому на підприємстві.



### Причини виникнення фінансової кризи на підприємствах

#### Зовнішні

- спад кон'юнктури в економіці в цілому;
- зменшення купівельної спроможності населення;
- значний рівень інфляції;
- нестабільність господарського і податкового законодавства;
- нестабільність фінансового і валютного ринків;
- посилення конкуренції в галузі;
- криза окремої галузі;
- сезонні коливання;
- посилення монополізму на ринку;
- дискримінація підприємства органами влади і управління;
- політична нестабільність у країні місцезнаходження підприємства чи в країнах постачальниках сировини (споживачів продукції);
- конфлікти між засновниками (власниками) тощо

#### Внутрішні

- низька якість менеджменту;
- дефіцит в організаційній структурі;
- низький рівень кваліфікації персоналу;
- недоліки у виробничій сфері;
- прорахунки в області постачання;
- низький рівень маркетингу і втрата ринків збуту продукції;
- прорахунки в інвестиційній політиці;
- недостатність інновацій і раціоналізаторства;
- дефіцити у фінансуванні;
- відсутність або незадовільна робота служб контролінгу (планування, аналіз, інформаційне забезпечення, контроль) тощо

### Наслідки

- втрата клієнтів і покупців готової продукції
- зменшення кількості замовлень і контрактів з продажу продукції
- неритмічність виробництва, неповне завантаження потужностей
- підвищення собівартості і різке зниження продуктивності праці
- збільшення розміру неліквідних оборотних коштів і наявність наднормових запасів
- виникнення внутрішньовиробничих конфліктів і підвищення плинності кадрів
- підвищення тиску на ціни
- істотне зменшення об'ємів реалізації і, як наслідок, недоотримання виручки від реалізації продукції

**Банкрутство** – припинення присудженням господарської діяльності суб'єкта підприємництва в результаті нездатності задовольнити у встановлений термін визнані ним (або визнані судом правомірними) вимоги кредиторів і виконати зобов'язання перед бюджетом у зв'язку з перевищенням зобов'язань боржника над вартістю його майна.

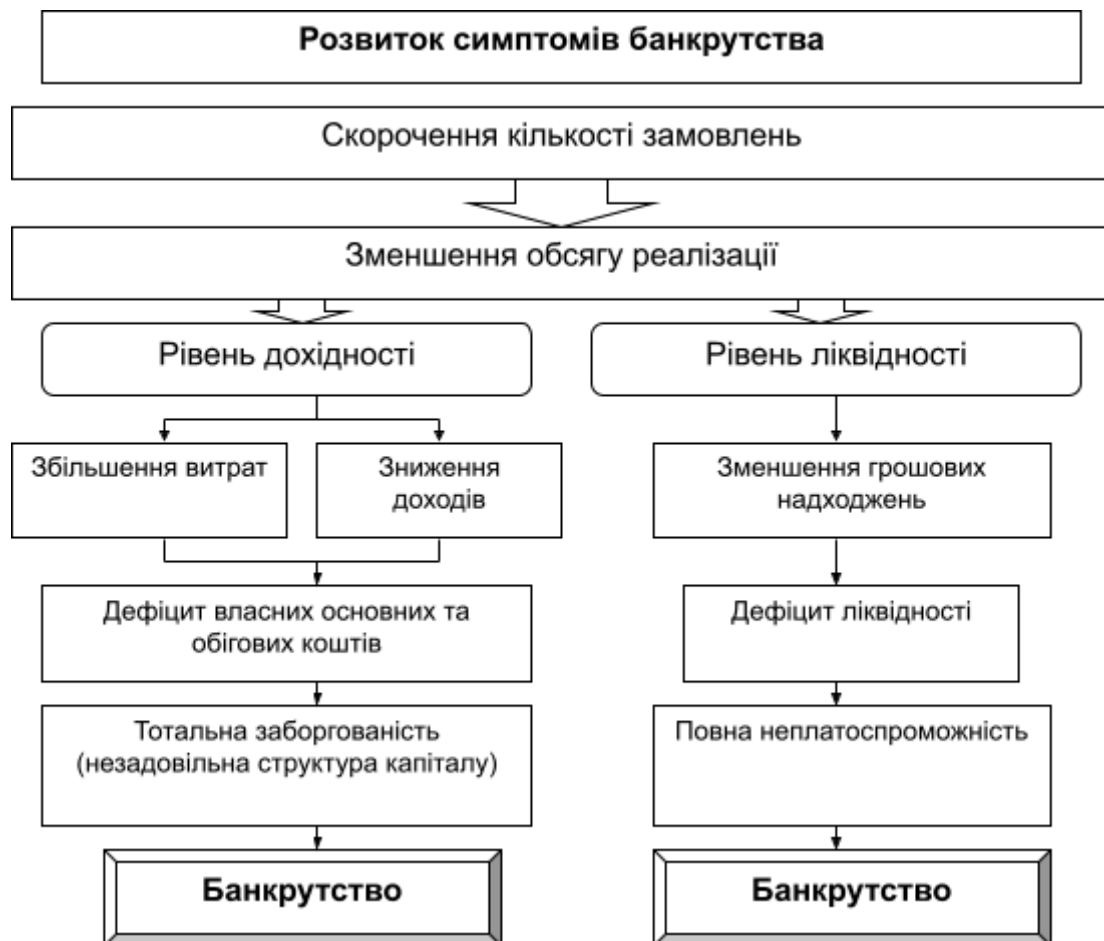

**Діагностика банкрутства** — це система цільового фінансового аналізу, спрямованого на виявлення параметрів кризового розвитку підприємства, які представляють загрозу його банкрутства в майбутньому.

#### **Критерії банкрутства**

- перевищення боргових зобов'язань підприємства-боржника над вартістю його майна;
- нездатність підприємства-боржника у встановлений термін задовольнити правомірні вимоги кредиторів;
- нездатність підприємства-боржника виконати зобов'язання перед бюджетом;
- визнання судом підприємства-боржника банкрутом.

#### **Ранні ознаки банкрутства**

- зниження попиту на продукцію підприємства;
- негативна реакція споживачів, партнерів, кредиторів;
- часті організаційні перебудови;
- стан фінансових звітів, що не задовольняє партнерів;
- негативні результати аудиторських перевірок;
- позачергові перевірки підприємства органами влади;

**Таблиця 11.1 - Система індикаторів загрози банкрутства підприємства в розрізі окремих об'єктів спостереження**

Об'єкти спостереження	Показники-індикатори	
	Об'ємні	Структурні
1	2	3
Структура капіталу підприємства	1 Сума власного капіталу 2 Сума позиченого капіталу	1 Коефіцієнт автономії 2 Коефіцієнт фінансового ризику
Склад активів підприємства	1 Сума позаоборотних активів 2 Сума оборотних активів 3 Сума дебіторської заборгованості всього, в т.ч. простроченої 4 Сума грошових активів	1 Коефіцієнт маневреності активів 2 Коефіцієнт забезпеченості високоліквідними активами 3 Коефіцієнт поточної плато-спроможності 4 Коефіцієнт абсолютної плато-спроможності
Склад фінансових зобов'язань підприємства	1 Сума довгострокових фінансових зобов'язань 2 Сума короткострокових фінансових зобов'язань 3 Сума фінансового кредиту 4 Сума товарного кредиту 5 Сума внутрішньої кредиторської заборгованості	1 Коефіцієнт співвідношення довгострокових та короткострокових фінансових зобов'язань 2 Коефіцієнт співвідношення залученого фінансового та товарного кредиту 3 Коефіцієнт невідкладних фінансових зобов'язань у загальній їх сумі

<p>Ділова активність підприємства</p>	<p>1 Сума виручки від реалізації продукції</p>	<p>1 Оборотність активів підприємства  2 Коефіцієнт співвідношення дебіторської та кредиторської заборгованості  3 Період звернення дебіторської заборгованості  4 Тривалість операційного циклу  5 Період повернення кредиторської заборгованості</p>
---------------------------------------	--	--

**Санація** — це комплекс послідовних, взаємозв'язаних заходів фінансово-економічного, виробничо-технічного, організаційного, соціального характеру, спрямованих на виведення суб'єкта господарювання з кризи і відновлення або досягнення його прибутковості і конкурентоспроможності.

**Мета фінансової санації**

- покриття поточних збитків і усунення причин їх виникнення;
- відновлення або збереження ліквідності і платоспроможності підприємств;
- скорочення всіх видів заборгованості;
- поліпшення структури оборотного капіталу;
- формування фондів фінансових ресурсів, необхідних для проведення санаційних заходів виробничо-технічного характеру.

**Порядок погашення боргів підприємства банкрута**

- 1 відшкодування витрат господарського суду, ліквідаційної комісії, розпорядника майна;
- 2 задоволення вимог кредиторів забезпечених заставою;
- 3 виконання зобов'язань перед працівниками підприємства (крім внесків у статутний фонд і виплат за акціями);
- 4 задоволення вимог за державними і місцевими податками, неподатковими платежами в бюджет;
- 5 задоволення вимог органів держстраху та пенсійного забезпечення;
- 6 задоволення вимог кредиторів незабезпечених заставою;
- 7 задоволення вимог за поверненням внесків до статутного фонду та виплат за акціями;



Таблиця 11.2 – Структурно-логічна послідовність плану санації

Зміст	Коротка характеристика етапу
Вступ	<p><i>Загальна характеристика підприємства:</i></p> <ul style="list-style-type: none"> <li>- правова форма організації бізнесу та форми власності;</li> <li>- організаційна структура;</li> <li>- сфера діяльності;</li> <li>- історична довідка.</li> </ul>
Розділ 1	<p><i>Аналіз вихідних даних:</i></p> <ul style="list-style-type: none"> <li>- оцінка зовнішніх умов;</li> <li>- аналіз фактичного фінансового стану підприємства;</li> <li>- аналіз причин кризової ситуації та слабких місць підприємства;</li> <li>- стан ринків збуту продукції;</li> <li>- наявний потенціал підприємства;</li> <li>- обґрунтування доцільності санації.</li> </ul>
Розділ 2	<p><i>Стратегія санації, оперативна (CRASH-) програма:</i></p> <ul style="list-style-type: none"> <li>- стратегічні цілі санації (дерево цілей);</li> <li>- каталог оперативних заходів щодо відновлення ліквідності.</li> </ul>
Розділ 3	<p><i>План санаційних заходів:</i></p> <ul style="list-style-type: none"> <li>- план маркетингу та оцінка рівня збуту;</li> <li>- план виробництва та капіталовкладень;</li> <li>- організаційний план;</li> <li>- фінансовий план.</li> </ul>

Розділ 4	<p><i>Ефективність санації та заходи для реалізації плану:</i></p> <ul style="list-style-type: none"> <li>- організація реалізації плану;</li> <li>- критерії оцінки ефективності;</li> <li>- оперативний санаційний контролінг;</li> <li>- можливі ризики в процесі виконання;</li> <li>- суми можливих збитків;</li> <li>- можливі позитивні та додаткові прибутки.</li> </ul>
----------	--

**Санаційний аудит** — економіко-правова експертиза наявної санаційної концепції з метою визначення доцільності вкладання коштів у об'єкт.

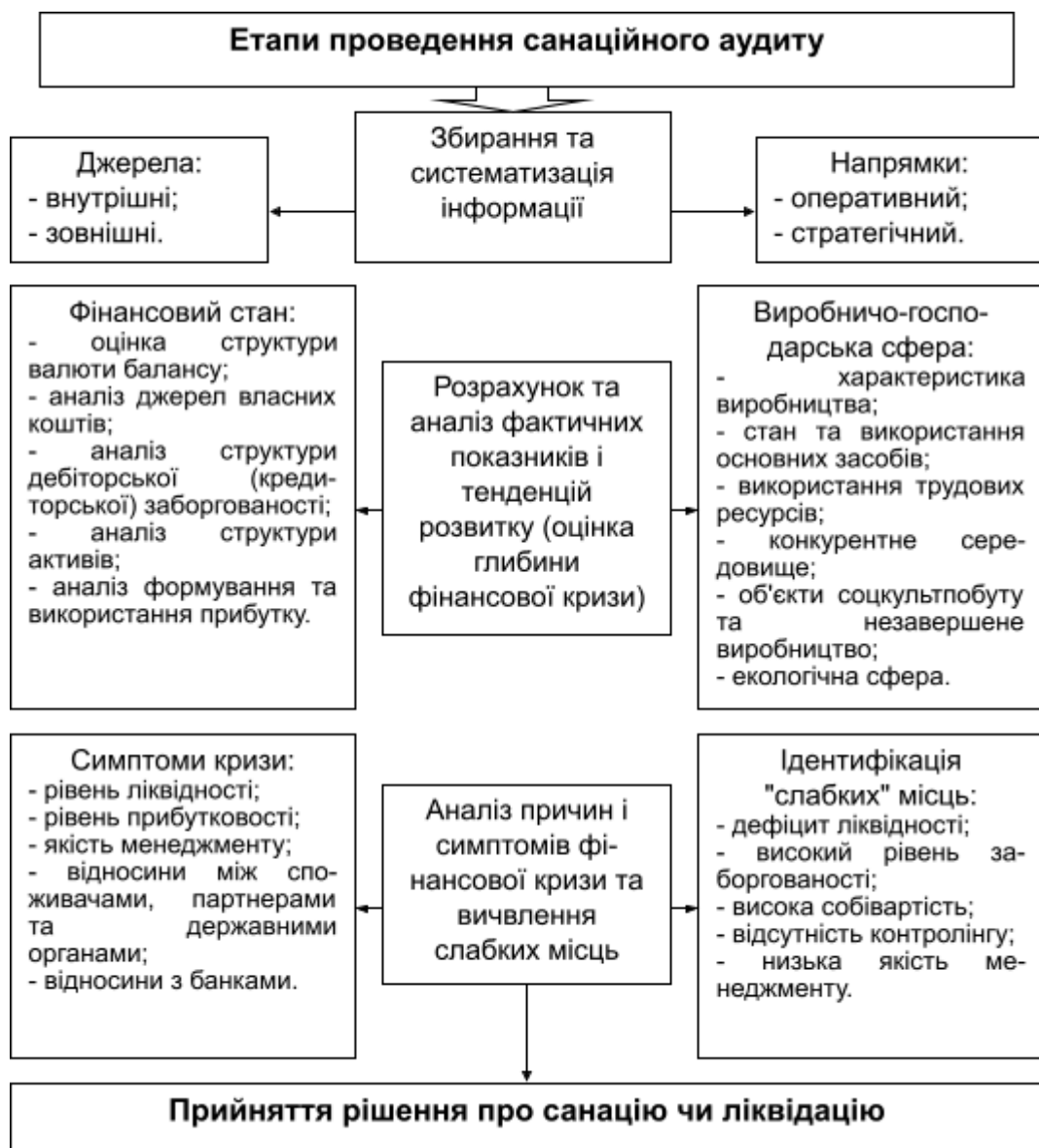

**Менеджмент санації** — це система антикризового управління, яка має на меті ефективне використання фінансового механізму для запобігання банкрутству та проведення фінансового оздоровлення підприємства.



**Реструктуризація підприємства** — це здійснення організаційно-господарських, фінансово-економічних, правових, технічних заходів, спрямованих на реорганізацію підприємства, зміну форм власності, управління, організаційно-правової форми, що сприятиме фінансовому оздоровленню підприємства, збільшенню обсягів випуску конкурентоспроможної продукції, підвищенню ефективності виробництва та задоволенню вимог кредиторів.

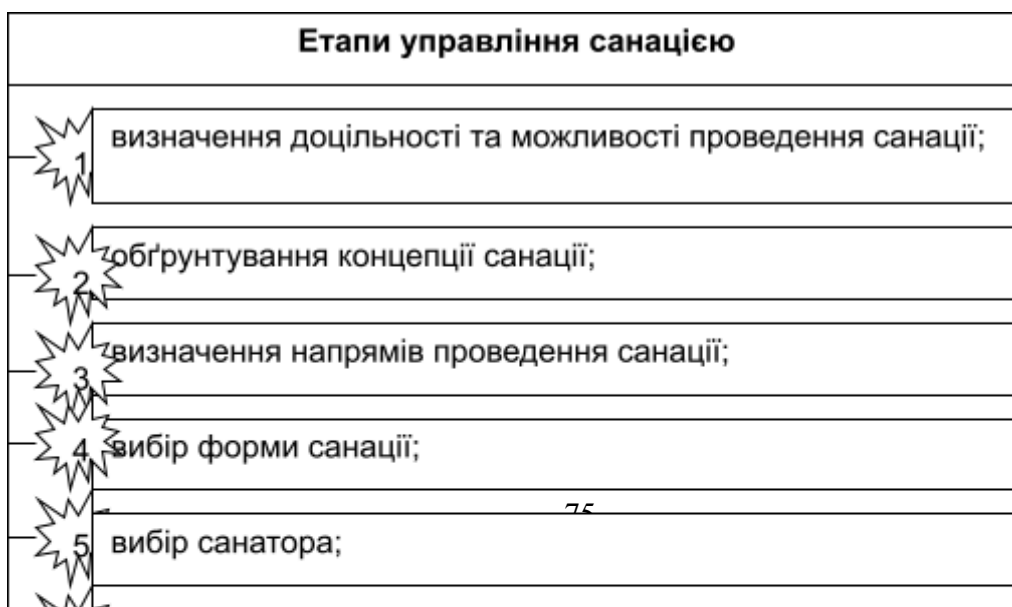

Зміст реорганізації полягає в повній або частково вий зміні власника статутного фонду юридичної особи, а та кож у зміні організаційно-правової форми здійснення бізнесу.

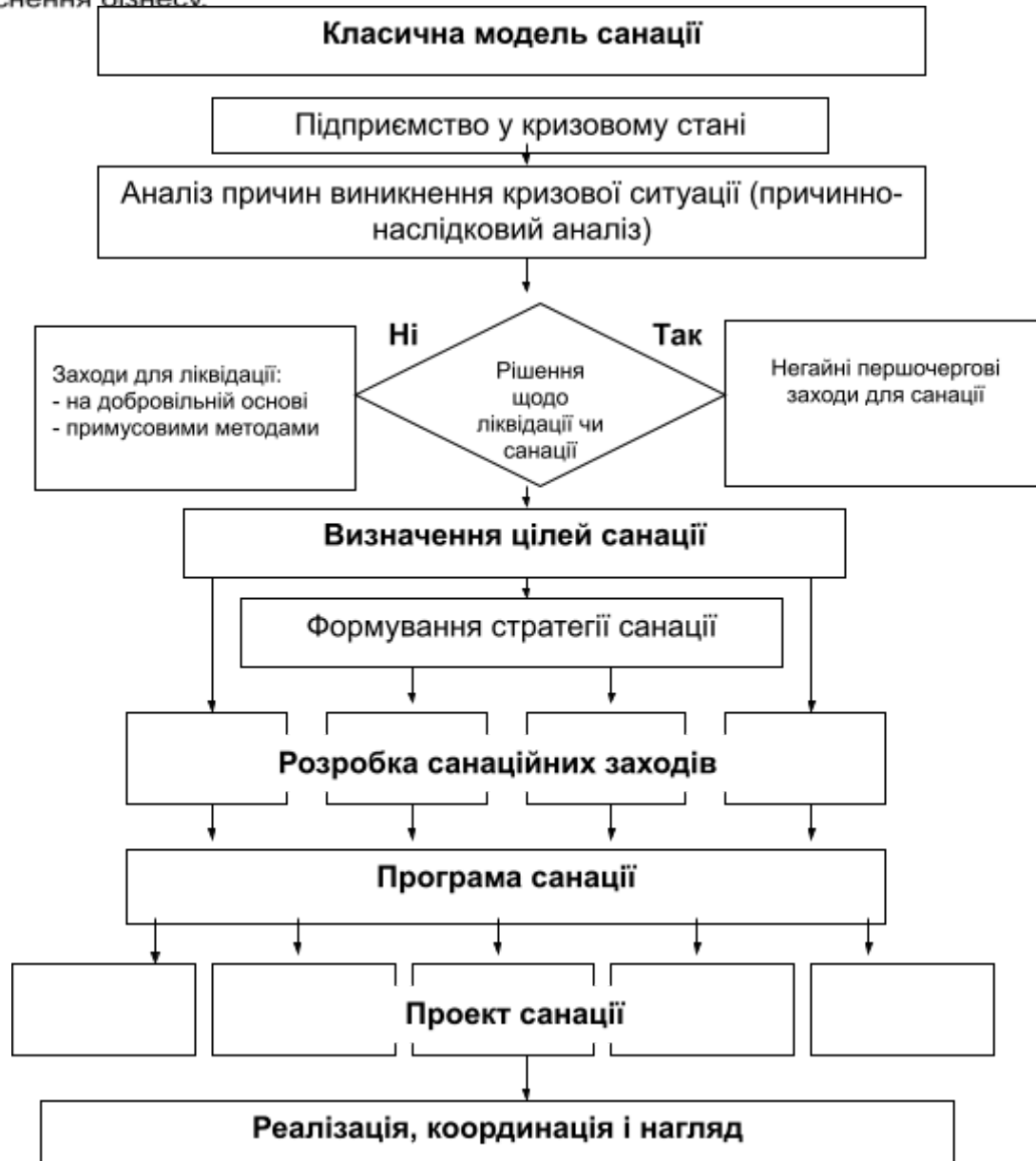

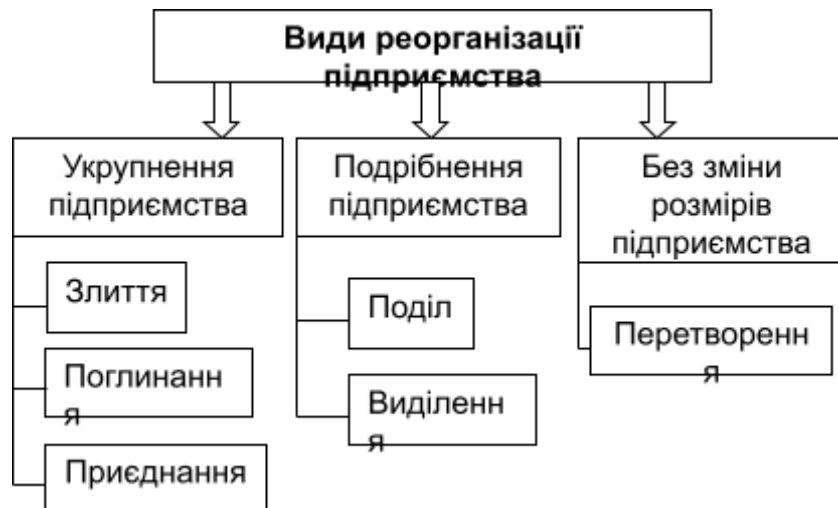

Головною метою нуль-базис-бюджетування є визначення оптимального рівня валових витрат підприємства та пріоритетних напрямків використання обмежених фінансових ресурсів.

### 3 ПРАКТИЧНІ ЗАВДАННЯ З ДИСЦИПЛІНИ ЗА ТЕМАМИ

#### Тема 1 Основи фінансів підприємств

##### План заняття.

- 1 Сутність і функції фінансів підприємств.
- 2 Фінансові ресурси: суть та джерела формування.
- 3 Організація фінансової роботи на підприємстві.
- 4 Зміст та завдання управління фінансами підприємств.

##### Реферати.

- 1 Фінанси підприємств в ринкових умовах господарювання.
- 2 Система управління фінансами на підприємстві.
- 3 Підприємство у сфері фінансово-правових відносин.
- 4 Державне регулювання формуванням ресурсів підприємства.

##### Питання для обговорення.

- 1 Що таке фінанси як система господарських відносин?
- 2 На яких стадіях суспільного відтворення мають місце фінансові відносини і в чому вони виражаються, зокрема, на стадії виробництва?
- 3 За яких умов грошові відносини можуть перетворитися на фінансові?
- 4 Сутність та значення децентралізованих фінансів на сучасному етапі.
- 5 Охарактеризувати об'єкт та суб'єкт управління фінансами підприємств.
- 6 Назвіть основні принципи організації фінансів підприємств і розкрийте їх зміст.
- 7 Розкрийте економічний зміст самокупності і самофінансування і назвіть їх основні відмінності.

- 8 Дайте характеристику основних функцій фінансів.
- 9 Охарактеризуйте додаткові функції фінансів підприємств.
- 10 Охарактеризуйте поняття грошових коштів, грошових фондів і фінансових ресурсів.
- 11 Чим характерні склад (власні, позикові та залучені) і структура фінансових ресурсів підприємства будь-якої форми власності?
- 12 Які основні напрямки організації роботи щодо управління фінансовими ресурсами на підприємстві?
- 13 Сутність та складові елементи фінансового механізму.
- 14 Що розуміється під ефективним використанням фінансових ресурсів?

### Тести для самоперевірки.

1.1 Фінанси підприємств – це ...

- а) грошові кошти;
- б) кредитні ресурси;
- в) економічні відносини в грошовій формі, які виявляються в процесі руху вартості;
- г) грошові фонди підприємства;
- д) немає правильної відповіді.

1.2 Об'єктом фінансів підприємств є:

- а) економічні відносини;
- б) грошові кошти;
- в) грошові відносини;
- г) грошові фонди;
- д) оборотні активи.

1.3 Суб'єктами фінансів підприємств виступають:

- а) підприємці;
- б) юридичні особи;
- в) фізичні особи;
- г) юридичні та фізичні особи;
- д) немає правильної відповіді.

1.4 Процес відтворення включає:

- а) виробництво, розподіл, обмін та споживання;
- б) виробництво, обмін та споживання;
- в) виробництво та розподіл;
- г) виробництво, розподіл, обмін, реалізацію та споживання;
- д) немає правильної відповіді.

1.5 Під фінансовими ресурсами розуміють:

- а) грошові кошти, що є в розпорядженні підприємств;

- б) грошові фонди, що є в розпорядженні підприємства;
- в) власні кошти підприємства;
- г) зареєстрований капітал підприємства;
- д) усі відповіді вірні.

1.6 Яку функцію не виконують фінанси підприємств:

- а) розподільчу;
- б) акумулюючу;
- в) цільову;
- г) контролюючу;
- д) немає правильної відповіді.

1.7 Об'єктом розподільчих фінансових відносин є ...

- а) грошові надходження на підприємство;
- б) валовий дохід від операційної діяльності;
- в) дохід від здачі в оренду майна;
- г) необоротні активи підприємства;
- д) немає правильної відповіді.

1.8 До складу власних та прирівняних до власних джерел формування фінансових ресурсів належать ...

- а) зареєстрований капітал;
- б) цільові внески юридичних та фізичних осіб;
- в) короткострокові банківські кредити;
- г) бюджетні субсидії;
- д) страхові відшкодування.

1.9 До складу залучених джерел формування фінансових ресурсів підприємства не належать:

- а) короткострокові банківські кредити;
- б) довгострокові банківські кредити;
- в) кошти, мобілізовані на фінансовому ринку;
- г) амортизаційні відрахування;
- д) немає правильної відповіді.

1.10 Основний орієнтир підприємств, що діють в умовах ринку, це ...

- а) максимізація грошових коштів;
- б) максимізація прибутку;
- в) максимізація обсягів виробництва;
- г) підвищення рентабельності;
- д) немає правильної відповіді.

Задачі для розв'язування

**Задача 1.1** Визначити обсяг власних та залучених фінансових ресурсів підприємства.

Підприємство на звітну дату мало такі дані:

- зареєстрований капітал – 845,2 тис. грн.;
- відстрочені податкові зобов'язання – 101,3 тис. грн.;
- додатковий капітал – 33,4 тис. грн.;
- поточна заборгованість за довгостроковими зобов'язаннями – 42,1 тис. грн.;
- інші поточні зобов'язання – 145,1 тис. грн.;
- нерозподілений прибуток – 641,8 тис. грн.;
- довгострокові фінансові зобов'язання – 230,1 тис. грн.;
- поточні зобов'язання за розрахунками з одержаних авансів - 83,3 тис. грн.;
- неоплачений капітал – 75,4 тис. грн.;
- поточні зобов'язання за розрахунками з позабюджетних платежів – 84,3 тис. грн.;
- забезпечення виплат персоналу – 143,9 тис. грн.;
- кредиторська заборгованість за товари, роботи, послуги – 254,1 тис. грн.;
- поточні зобов'язання за розрахунками з оплати праці – 45,8 тис. грн.;
- інші забезпечення – 206,8 тис. грн.;
- довгострокові кредити банків – 278,6 тис. грн.

**Задача 1.2** Визначити обсяг позичених та залучених фінансових ресурсів підприємства.

Підприємство на звітну дату мало такі дані:

- зареєстрований капітал – 124,6 тис. грн.;
- поточна заборгованість за довгостроковими зобов'язаннями – 84,6 тис. грн.;
- короткострокові кредити банків – 257,6 тис. грн.;
- інший додатковий капітал – 105,4 тис. грн.;
- відстрочені податкові зобов'язання – 64,3 тис. грн.;
- поточні зобов'язання за розрахунками зі страхування – 83,4 тис. грн.;
- довгострокові фінансові зобов'язання – 112,0 тис. грн.;
- нерозподілений прибуток – 893,5 тис. грн.;
- поточні зобов'язання за розрахунками з бюджетом по сплаті податків – 450,2 тис. грн.

**Задача 1.3** На основі інформації звітного балансу та звіту про фінансові результати діяльності підприємства оцінити склад та структуру позикового капіталу підприємства в динаміці. Вказати основних кредиторів підприємства. Вказати терміни кредитування та проаналізувати дотримання платіжної дисципліни підприємством. Вказати можливі фактори, які вплинули на утворення даної ситуації.

Зробити відповідні висновки та розробити пропозиції щодо вдосконалення структури позикового капіталу підприємства.

Результати розрахунків оформити у вигляді таблиці.

## Тема 2 Організація грошових розрахунків підприємств

### План заняття

- 1 Суть готівкового та безготівкового грошового обігу.
- 2 Основи і принципи організації розрахунків.
- 3 Форми безготівкових розрахунків
- 4 Розрахунково-платіжна дисципліна.

### Реферати:

- 1 Організація грошово-готівкових розрахунків на підприємствах.
- 2 Вексельний обіг. Міжнародна та вітчизняна практика.
- 3 Порядок пред'явлення претензій та застосування санкцій.

### Питання для обговорення.

- 1 Переваги та недоліки готівкової та безготівкової системи розрахунків.
- 2 Які головні принципи організації системи безготівкових розрахунків в Україні?
- 3 Види рахунків в національній валюті.
- 4 Види рахунків в іноземній валюті.
- 5 Які умови відкриття рахунків в банку?
- 6 Як вирішується проблема черговості платежів з рахунків підприємства при недостатності коштів для виконання всіх фінансових зобов'язань?
- 7 Чому в Україні найпоширенішою формою безготівкових розрахунків є розрахунки платіжними дорученнями?
- 8 Що таке платіжна вимога-доручення?
- 9 Що собою являє платіжна-вимога?
- 10 Які основні риси безготівкових розрахунків чеками?
- 11 Що таке акредитив та його види?
- 12 Класифікація векселів та їх характеристика.
- 13 Переваги та недоліки вексельної форми розрахунків.
- 14 Які основні завдання фінансових та юридичних служб підприємства у забезпеченні безперебійних розрахунків з контрагентами?
- 15 Які права підприємства щодо ведення розрахунків у готівковій формі?
- 16 Що таке ліміт залишку готівки в касі?
- 17 Суть платіжно-розрахункової дисципліни.
- 18 Види санкцій.

### Тести для самоперевірки.

2.1 Товарний вексель – це ...

- а) дає можливість отримати готівку у будь-який час;
- б) видається за реальні товарні угоди;
- в) не дає можливості отримувати готівку взагалі;

- г) має закладену функцію накопичення;
- д) немає правильної відповіді.

#### 2.2 Хто має право закривати поточний рахунок підприємства:

- а) податковий орган своїм розпорядженням;
- б) підприємство – власник рахунку за своєю заявою;
- в) вищий орган своїм рішенням;
- г) головний бухгалтер своїм рішенням;
- д) немає правильної відповіді.

#### 2.3 Грошовий оборот – це ...

- а) формування і розподіл грошових коштів;
- б) виявлення сутності грошей в русі;
- в) розподіл виручки від реалізації продукції, робіт, послуг;
- г) виробництво і реалізація продукції;
- д) немає правильної відповіді.

#### 2.4 Прямі безготівкові розрахунки – це ...

- а) розрахунки, які пов'язані з кредитною системою;
- б) розрахунки, які здійснюються в межах одного населеного пункту;
- в) розрахунки, які здійснюються безпосередньо між постачальниками;
- г) розрахунки, які забезпечують гарантію платежу за рахунок депонування коштів;
- д) немає правильної відповіді.

#### 2.5 Тратта – це ...

- а) власник переказного векселя;
- б) документ, який регулює відносини трьох сторін;
- в) вексель гарантований заставою;
- г) особа, що переказує свій платіж на іншу особу;
- д) один із видів державних цінних паперів.

#### 2.6 Доміцильований вексель – це ...

- а) який погашається в будь-якому відділенні банку;
- б) в якому вказано конкретне місце платежу;
- в) який не погашається взагалі;
- г) який існує тільки в паперовій формі;
- д) немає правильної відповіді.

#### 2.7 Платіжна вимога-доручення – це ...

- а) письмове доручення власника рахунку перерахувати вказану в ньому суму зі свого рахунка на рахунок отримувача грошей;
- б) форма розрахунку, за якої банк-емітент на доручення свого клієнта повинен здійснити платіж;

- в) комбінований документ, який містить вимогу постачальника і доручення платника;
- г) письмове зобов'язання відповідної форми, яке надає право його власнику на отримання певної суми у будь-який час;
- д) немає правильної відповіді.

2.8 Фінансовий вексель – це документ, що...

- а) дає можливість отримати готівку у будь-який час (на пред'явника);
- б) має строковий характер;
- в) не дає можливості отримувати готівку взагалі;
- г) видається за реальні товарні угоди;
- д) має закладену функцію накопичення.

2.9 Скільки поточних рахунків і в яких установах банку має право відкривати підприємство:

- а) один рахунок в одній установі банку;
- б) два рахунки в одній установі банку;
- в) декілька рахунків в різних установах банку;
- г) декілька рахунків в одній установі банку;
- д) немає правильної відповіді.

2.10 Якщо покупець заздалегідь депонує кошти для розрахунків з постачальником, тоді такий акредитив слід вважати ...

- а) безвідзивний;
- б) непокритий;
- в) акцептований;
- г) покритий;
- д) гарантованим.

### Задачі для роз'язування

**Задача 2.1** Підприємство «Машбудпостач» придбало облигації державної позики на загальну суму 20000 грн. під 24 % річних строком на 3 місяці. Через 2 місяці підприємство «Машбудпостач» розрахувалося з заводом «Будмаш» облигаціями державної позики.

Дохід за облигаціями державної позики нараховується щомісяця.

Визначити суму контракту між підприємством «Машбудпостач» та «Будмашем». Який додатковий прибуток отримає завод «Будмаш» у результаті цього контракту?

**Задача 2.2** Підприємство МП «Мрія» в рахунок своєї заборгованості перед банком за неповернений кредит оформило вексель строком на 3 місяці під 36 % річних.

Банк, купуючи комп'ютерну техніку через 2 місяці після оформлення

векселя, розрахувався з фірмою «Інтертехніка» векселем, перевівши його на суму 10 600 грн.

Яка первісна вартість векселя? Яку суму отримає «Інтертехніка» від МП «Мрія» після інкасації векселя по закінченні терміну його дії?

**Задача 2.3** Для забезпечення господарських потреб підприємства відділу постачання було виділено 20.05 три чекові книжки на загальну суму 1 500 000 грн, які були депоновані банком на рахунок «Розрахунки чеками», причому ліміт третьої книжки становив 600 000 грн.

20.06 відділ збуту, звітуючи перед бухгалтерією, склав реєстр використаних чеків, загальна сума якого за першою книжкою становить 420 000 грн. Залишок за другою книжкою — 140 000 грн. Третя книжка використана повністю. Усього відділ збуту використав чеків на загальну суму 1 300 000 грн.

Визначити, у межах якої суми ліміту була видана кожна книжка.

**Задача 2.4** Підприємство станом на 10.04 на поточному рахунку мало кошти в сумі 4350 грн.

Протягом дня на поточний рахунок було ще зараховано платежів на загальну суму 20 700 грн.

Крім того, до банку надійшло ряд платіжних доручень щодо списання з рахунка підприємства сум податку на прибуток у розмірі 2750 грн, оплати рахунка-фактури за поставку комплектуючих у сумі 9500 грн.

Також банк отримав вимоги-доручення від енергопостачальної організації державного комунального господарства в сумі 3730 грн, підприємства-постачальника на підставі рішення арбітражного суду — у сумі 10 000 грн.

- 1) В якому порядку візьме до сплати ці розрахункові документи операціоніст банку?
- 2) Чи вистачить коштів на поточному рахунку?
- 3) Якщо ні, то які можливі дії підприємства?

**Задача 2.5** Підприємство станом на 20.05 отримало такі платежі:

- 1) виручку від реалізації на суму 2350 грн;
- 2) попередню оплату за продукцію у сумі 1 570 грн;
- 3) комунальні платежі за передане в оренду приміщення — 590 грн.

Залишок коштів на поточному рахунку станом на 20.05 дорівнював 3 750 грн.

20.05 — термін, коли банк здійснює розрахунки за договором про касове обслуговування. Відповідно до цього договору послуги банку становлять 1 % від обороту по касі та оплата за перебування коштів на поточному рахунку — 0,5 % від обороту за поточним рахунком. Оборот по касі за звітний місяць становив 15 780 грн.

Протягом звітнього місяця на поточному рахунку підприємства щоденно в середньому було коштів на суму 2500 грн. Платежів упродовж 20.05

підприємство не здійснювало.

Визначити залишок коштів на поточному рахунку станом на 21.05.

**Задача 2.6** Протягом операційного дня 15.03 підприємство отримало такі кошти:

- 1) касову виручку від реалізації готової продукції в сумі 3 275 грн;
- 2) повернення підзвітних сум готівкою на суму 981,50 грн;
- 3) премію від участі в аукціоні на суму 2500 грн.

Підприємство в лютому мало тимчасово вільні кошти на загальну суму 10 000 грн, які були 04.02 покладені на депозитний рахунок банку під 24 % безстрокове на невизначений термін.

Для здійснення платежів 15.03 підприємство відкликала депозитні кошти разом з нарахованими відсотками. Станом на 15.03 підприємство доходу від депозиту не отримувало.

Визначити надходження на поточний рахунок.

**Задача 2.7** Станом на 15.07 підприємство виплачує заробітну плату своїм працівникам.

За звітний період по ЄСВ було нараховано такі платежі (нарахування на заробітну плату, яка має бути видана 15.07): до фонду страхування на випадок безробіття (1,9%) — 311,4 грн; податок з доходів фізичних осіб у розмірі 1620 грн, а також платежі до Пенсійного фонду та фонду соціального страхування (розрахувати самостійно).

Протягом липня було нараховано витрати на відрядження на суму 1280 грн.

Яка сума коштів повинна бути в підприємства на поточному рахунку станом на 15.07?

Яка сума коштів буде оформлена за чеком на отримання готівки в банку?

### Тема 3 Грошові надходження підприємств

#### План заняття

- 1 Склад і структура грошових потоків підприємств.
- 2 Собівартість продукції. Кошторис витрат на виробництво і витрати на реалізовану продукцію (роботи, послуги).
- 3 Виручка від реалізації продукції.
- 4 Грошові надходження від іншої реалізації.
- 5 Надходження від фінансово-інвестиційної діяльності.
- 6 Надходження коштів від оренди основних засобів.

#### Реферати

- 1 Особливості реалізації нафти, газу та нафтопродуктів.
- 2 Особливості формування виручки від реалізації на підприємствах різних

галузей економіки.

Питання для обговорення

- 1 Дайте характеристику грошових надходжень та поясніть їх необхідність для підприємств.
- 2 Назвіть внутрішні та зовнішні джерела грошових надходжень.
- 3 Назвіть фактори, що впливають на абсолютну суму виручки від реалізації продукції.
- 4 Склад та структура виробничих та позавиробничих витрат.
- 5 Види цін на продукцію і фактори, що на них впливають.
- 6 Розкрийте порядок розподілу виручки від реалізації продукції на підприємстві.
- 7 Охарактеризуйте дохід підприємства від фінансово-інвестиційної діяльності.
- 8 Дайте визначення валового та чистого доходу підприємства, охарактеризуйте його складові елементи.

Тести для самоперевірки.

3.1 До зовнішніх факторів, які впливають на величину грошових надходжень підприємств, належить...

- а) обсяг виробництва;
- б) амортизаційна політика;
- в) склад і структура витрат підприємства;
- г) система оподаткування підприємств;
- д) правильної відповіді немає.

3.2 До зовнішніх джерел формування грошових потоків належать...

- а) чистий прибуток підприємства;
- б) амортизаційні відрахування;
- в) банківські кредити;
- г) виручка від реалізації продукції;
- д) правильної відповіді немає.

3.3 Не визнаються доходами...

- а) надходження за договорами комісії;
- б) надходження від первинного розміщення цінних паперів;
- в) надходження податкових платежів у виручці від реалізації продукції;
- г) усі відповіді вірні;
- д) правильної відповіді немає.

3.4 Фіксовані ціни встановлюються...

- а) для регулювання рівня рентабельності товарів першої необхідності;

- б) під впливом попиту та пропозиції за домовленістю сторін;
- в) з метою поширення експорту виготовлених товарів;
- г) на товари, які монополюють виготовляються державними структурами;
- д) правильної відповіді немає.

3.5 З метою встановлення ціни на продукцію можуть бути використані такі методи ціноутворення...

- а) витратний;
- б) маркетинговий;
- в) дизбалансний;
- г) «великих хвиль»;
- д) правильної відповіді немає.

3.6 Основним джерелом відшкодування коштів на виробництво та реалізацію продукції, утворення доходів і формування фінансових ресурсів є...

- а) банківські кредити;
- б) кредиторська заборгованість;
- в) чистий дохід від реалізації продукції;
- г) сплачені податкові зобов'язання;
- д) правильної відповіді немає.

3.7 Прямий вплив на розмір виручки від реалізації продукції здійснює...

- а) асортимент продукції;
- б) ціна на продукцію;
- в) якість продукції;
- г) пропозиція і попит на продукцію;
- д) правильної відповіді немає.

3.8 До доходів від фінансових операцій належать:

- а) одержані пені, штрафи, неустойки;
- б) одержані гранти та субсидії;
- в) дохід від списання кредиторської заборгованості;
- г) одержані дивіденди;
- д) інші доходи.

3.9 Інший операційний дохід — це...

- а) дохід від безкоштовно отриманих активів;
- б) дохід від неопераційної курсової різниці;
- в) дохід від реалізації фінансових інвестицій;
- г) дохід від реалізації товарів;
- д) відшкодування раніше списаних активів.

3.10 За якими критеріями відбувається поділ грошових потоків?

- а) формами власності;
- б) видами діяльності;
- в) характером руху.

### Задачі для розв'язування.

**Задача 3.1** На основі наведених даних визначити доходи від основної операційної діяльності: реалізовано продукції з відстрочкою платежу 3 дні — 3500 грн; надано послуг — 2500 грн; отримано дохід від реалізації основних фондів — 3400 грн; надійшло відшкодування від технічних аварій — 1500 грн; здійснено для замовників ремонтні роботи загальною вартістю 5650 грн.

**Задача 3.2** На основі наведених даних розрахувати операційний Cash-flow прямим методом: сплата відсотків за користування позиками — 1000 грн; грошові видатки на утримання персоналу — 1500 грн; грошові надходження від реалізації продукції (товарів, робіт, послуг) — 15 000 грн; інші грошові надходження, які не належать до інвестиційної та фінансової діяльності, — 5000 грн; грошові виплати за сировину, матеріали, послуги — 10000 грн; отримані відсотки за облігаціями — 650 грн; дохід від реалізації іноземної валюти — 350 грн; дохід від інвестицій в асоційовані підприємства — 1000 грн; сплата податку на прибуток — 350 грн.

**Задача 3.3** На основі наведених даних розрахувати виручку від реалізації товарів прямим методом: обсяг виробництва товарів А та Б, відповідно, — 1000 шт. та 900 шт.; залишок товарів на початок періоду — 100 шт. та 120 шт., а на кінець — 150 шт. та 60 шт.; витрати на оплату праці за звітний рік, відповідно, — 1000 грн та 1200 грн, а вартість використаної сировини — 12 000 грн та 8000 грн; ціна товару А — 30,0 грн/шт., а товару Б — 25,0 грн/шт.

**Задача 3.4** На основі наведених даних розрахувати ціну товарів за умови, що: обсяг реалізації товарів А та Б, відповідно, — 8500 грн та 15 900 грн; вартість запасів товарів на початок періоду — 1000 грн та 1500 грн, а на кінець — 2500 грн та 600 грн; кількість одиниць виробленого товару А — 2000 шт., а товару Б — 1000 шт.; ціна товару А в три рази менша за ціну товару Б.

**Задача 3.5** У липні поточного року фірмою «Моноліт» відвантажені товари російській компанії «Русь» на суму 3000 доларів США, що підтверджено вантажно-митною декларацією. Курс НБУ за один долар становив = 5,33 грн (протягом III кварталу не змінювався).

У серпні поточного року на валютний рахунок фірми «Моноліт» надійшли кошти за відвантажені товари, які підлягають продажу згідно з чинним законом у розмірі 50 %. Комісійні банку становлять 0,4 %.

Фірма «Моноліт» має нерухомість, яку надає в оренду фірмі «Скайнлайн» протягом III кварталу. Договором передбачається щомісячна сплата оренди за 206 м<sup>2</sup> площі за ціною 47 грн/м<sup>2</sup> (в т. ч. ПДВ) не пізніше 20 числа наступного за звітним місяця.

Визначити суму, яка буде визнана валовим та чистим доходом фірми «Моноліт» за III квартал поточного року за податковим обліком, а також залишок грошових коштів на розрахунковому рахунку на 30.09 поточного року.

**Задача 3.6** Товариство «Медікус» закупило в оптовій фірмі «ВВС+» лікарські засоби та вироби медичного призначення для подальшої реалізації в такому асортименті, визначеному нижче.

Таблиця 1 – Вихідні дані до задачі 3.6

Найменування товару	Ціна виробника за одиницю товару, грн	Закуплено за опто-вою ціною за одиницю товару, грн	Кількість реалізованого товару, тис. шт.	Питома вага продукції, реалізованої оптом, %
1. Анальгін	1,2	1,23	100	20
2. Цитрамон	0,22	0,27	300	30
3. Новопасіт	7,88	8,91	30	10

Оптова торгова націнка визначена підприємством на рівні 15 % від ціни виробника й на рівні 30 % для реалізації через роздрібну торгівлю.

Розрахувати обсяг грошових надходжень товариства «Медікус» за звітний період:

- I варіант: від реалізації товарів оптом.
- II варіант: від реалізації через мережу аптек.
- III варіант: загальний по товариству.

**Задача 3.7** Розрахувати виручку від реалізації продукції в оптових цінах на плановий рік згідно отриманих даних:

1. Залишки нереалізованої продукції за виробничою собівартістю, тис.грн.:  
на початок планового року – 568;  
на кінець планового року – 632.
2. Товарна продукція планового року, тис. грн.:  
за оптовими цінами підприємства – 35450;  
за виробничою собівартістю – 22180.
2. Товарна продукція звітного року, тис. грн.:  
за оптовими цінами підприємства – 31700;  
за виробничою собівартістю – 18600.

**Задача 3.8** Визначити планову річну виручку від реалізації продукції за даними таблиці.

Таблиця 2– Вихідні дані до задачі 3.8

Показник	Значення
1. Випуск продукції в плановому році, шт	5000

2. Залишки нереалізованої продукції на початок року, шт	158
3. Оптова ціна підприємства за одиницю продукції, грн	75
4. Питома вага випуску продукції в IV кв. планового року, %	32
5. Норма запасу в днях:	
а) готової продукції на складі	6
б) товарів відвантажених термін оплати яких не настав	12

**Задача 3.9** Визначити виконання плану реалізації продукції з урахуванням договорів поставки. Обсяг реалізації продукції згідно плану I кв. – 9000 грн., фактично реалізовано продукції на суму 9900 грн., в т. ч. одному покупцю поставлено понад договір виробів на 600 грн., другому – на 500 грн., третьому – на 700 грн., а четвертому недопоставлено продукції на 900 грн.

#### Тема 4 **Формування і розподіл прибутку**

##### План заняття

- 1 Прибуток як результат фінансово-господарської діяльності.
- 2 Формування прибутку підприємства.
- 3 Прибуток від реалізації продукції. Методи розрахунку.
- 4 Розподіл та використання прибутку підприємства.

##### Реферати

- 1 Роль і місце прибутку в економіці підприємства.
- 2 Прибуток та ринок цінних паперів.
- 3 Функціональне призначення прибутку в ринкових умовах.

##### Питання для обговорення

- 1 В чому різниця між прибутком і податком на додану вартість як формами нагромадження?
- 2 Що таке загальний прибуток підприємства?
- 3 Від чого залежить фінансовий результат від реалізації матеріальних активів (крім готової продукції)?
- 4 Які позареалізаційні видатки (збитки) впливають на фінансовий результат діяльності підприємства в сучасних умовах?
- 5 В чому сенс планування прибутку на підприємстві?
- 6 Яка процедура визначення планового прибутку методом прямого рахунку?
- 7 В чому суть аналітичного методу планування прибутку від реалізації продукції?
- 8 Як використовується прибуток, що залишається у підприємства після сплати податків?

Тести для самоперевірки.

4.1 Виберіть фактор, що не впливає на величину прибутку від реалізації товарної продукції:

- а) підвищення ставок акцизного податку;
- б) зміна обсягу нарахованих амортизаційних відрахувань;
- в) зниження собівартості товарної продукції;
- г) скорочення залишків нереалізованої продукції на кінець року;
- д) немає правильної відповіді.

4.2 Назвіть складові прибутку від основної операційної діяльності:

- а) прибуток від реалізації оборотних активів;
- б) одержані дивіденди;
- в) прибуток від реалізації продукції, послуг;
- г) прибуток від реалізації іноземної валюти;
- д) відсотки, одержані за облігаціями та іншими цінними паперами.

4.3 Назвіть фактори, що не впливають на виручку від реалізації товарної продукції:

- а) зниження собівартості товарної продукції;
- б) зміна обсягу нарахованих амортизаційних відрахувань;
- в) зміна ставки ПДВ на продукцію підприємства;
- г) скорочення залишків нереалізованої продукції на кінець року;
- д) зміна норм запасу готової продукції на складі.

4.4 З-поміж поданих нижче відповідей виберіть найбільший за величиною „прибуток підприємства”.

- а) прибуток від операційної діяльності;
- б) прибуток від фінансової діяльності;
- в) прибуток від інвестиційної діяльності;
- г) прибуток від основної та іншої операційної діяльності.

4.5 Резервний капітал створюється за рахунок ...

- а) валового доходу;
- б) чистого прибутку;
- в) нерозподіленого прибутку;
- г) чистого доходу;
- д) валових витрат.

4.6 Рентабельність сукупних активів характеризує:

- а) раціональність застосування усього майна;
- б) ефективність використання основних засобів підприємства;
- в) ефективність використання оборотних коштів;
- г) ефективність використання активів підприємства, створених за рахунок власних коштів.

д) вірної відповіді немає.

4.7 Прибуток підприємства - це:

- а) сума чистого доходу підприємства;
- б) частина чистого доходу підприємства;
- в) різниця між чистим доходом підприємства і витратами на отримання цього доходу;
- г) різниця між прибутками від усіх видів діяльності та витратами на їх отримання;
- д) немає вірної відповіді.

4.8 Чистий прибуток підприємства - це:

- а) валовий прибуток;
- б) прибуток, що залишився у підприємства після сплати податку на прибуток;
- в) прибуток, що залишився у підприємства після сплати податку на прибуток і виплати дивідендів;
- г) прибуток, що залишився у підприємства після сплати податку на прибуток і поповнення зареєстрованого капіталу.

4.9 Фінансові результати діяльності підприємства - це:

- а) сума грошових коштів, отриманих підприємством за відповідний звітний період;
- б) різниця між валовим доходом (виручкою) підприємства і його витратами, пов'язаними з отриманням цього доходу;
- в) економічний результат виробничо-фінансової діяльності підприємства у вартісній формі;
- г) усі відповіді вірні;
- д) немає вірної відповіді.

4.10 Назвіть напрямки можливого розподілу чистого прибутку підприємства:

- а) сплата ПДВ;
- б) сплата податку на прибуток;
- в) виплата оздоровчих робітникам;
- г) виплата дивідендів;
- д) виплата орендної плати за оренду офісу.

4.11 Як відбувається розподіл тезаврованого прибутку?

- а) поповнюється резервний капітал;
- б) нарощується нерозподілений прибуток;
- в) поповнюється зареєстрований капітал.

4.12 Прибуток як фінансова категорія відображає:

- а) джерело формування бюджетів різних рівнів;

- б) частину додаткової вартості, створеної у реальному секторі економіки;
- в) основний елемент фінансових ресурсів підприємств;
- г) різницю між доходами та витратами підприємства.

4.13 Витрати підприємства від операційної діяльності за функціональною належністю поділяються на:

- а) виробництво, управління, збут;
- б) операційні, виробничі, збутові;
- в) операційні, адміністративні, збутові;
- г) операційні, виробничі, невиробничі.

4.14 Найбільше впливають на розмір виручки від реалізації продукції чинники:

- а) залишки нереалізованої продукції за минулий період;
- б) кількість продукції;
- в) рівень реалізаційних цін;
- г) прибуток підприємства;
- д) асортимент та якість продукції.

4.15 До доходів підприємства від фінансових операцій відносяться:

- а) дохід від операційної курсової різниці;
- б) дохід від реалізації іноземної валюти;
- в) одержані пені, штрафи, неустойки;
- г) одержані гранти та субсидії;
- д) дохід від участі в капіталі.

4.16 Сукупність операцій підприємства з придбання та продажу необоротних активів можна віднести до діяльності:

- а) основної;
- б) інвестиційної;
- в) фінансової;
- г) операційної;
- д) неопераційної.

4.17 Інший операційний дохід при визначенні фінансових результатів підприємства до оподаткування включає:

- а) дохід від безкоштовно отриманих активів;
- б) дохід від неопераційної курсової різниці;
- в) дохід від реалізації фінансових інвестицій;
- г) дохід від реалізації товарів;
- д) відшкодування раніше списаних активів.

4.18 Фінансова діяльність підприємства за Положеннями (стандартами) бухгалтерського обліку – це:

- а) діяльність, яка приводить до змін розміру і складу власного і позикового капіталу підприємства;
- б) придбання і реалізація необоротних активів, а також фінансових інвестицій, які не є складовою частиною грошових коштів;
- в) операції, пов'язані з виробництвом або реалізацією продукції (товарів, робіт, послуг), що є основною метою створення підприємства і забезпечують основну частку його доходу.

4.19 Складовими прибутку від операційної діяльності підприємства є:

- а) прибуток від реалізації фінансових інвестицій;
- б) прибуток від реалізації необоротних активів;
- в) прибуток від реалізації майнових комплексів;
- г) дохід від операційної оренди;
- д) дохід від реалізації продукції (робіт, послуг).

4.20 Дохід від участі в капіталі включає:

- а) дивіденди одержані;
- б) відсотки одержані;
- в) інші доходи від фінансових операцій;
- г) доходи від інвестицій в асоційовані та дочірні підприємства;
- д) доходи від спільної діяльності.

4.21 До загально виробничих витрат підприємства включають:

- а) вартість сировини та основних матеріалів;
- б) витрати на опалення, освітлення, водопостачання та інші витрати на утримання виробничих приміщень;
- в) витрати на удосконалення технології й організації виробництва;
- г) витрати на рекламу та дослідження ринку.

4.22 До власних джерел формування інвестиційних ресурсів підприємства не належить:

- а) частина чистого прибутку, що залишається після виплати дивідендів;
- б) кошти, що надійшли від продажу облігацій;
- в) страхова сума відшкодування збитків, обумовлена втратою майна;
- г) іммобілізована в інвестиції частина надлишкових оборотних активів підприємства;
- д) реінвестована сума коштів від продажу частини основних засобів.

#### Задачі для розв'язування.

**Задача 4.1** Публічне акціонерне товариство «Ярило», що виробляє безалкогольні напої, на початок звітного періоду мало власний капітал у такому складі: зареєстрований капітал — 800 тис. грн, резервний капітал — 250 тис. грн, нерозподілений прибуток — 130 тис. грн.

Собівартість 1 літра продукції в середньому по підприємству становить

1,5 грн. Рентабельність продукції— 15 %. Продукція оподатковується ПДВ.

Керівництво акціонерного товариства «Ярило» має на меті на кінець звітного року:

- направити на виплату дивідендів 10 % чистого прибутку (ставка податку на прибуток дорівнює 25 %);
- відрахувати на поповнення резервного капіталу 5,6 тис. грн;
- збільшити нагромаджувальну суму нерозподіленого прибутку на 80 тис. грн.

Визначити необхідний обсяг виробництва по підприємству для досягнення намічених цілей на кінець звітного року та обсяг грошових надходжень від реалізації безалкогольних напоїв на кінець звітного року.

**Задача 4.2** Підприємство «Неофіт» у поточному році планує розширити асортимент випуску своєї продукції за допомогою виробництва нового товару.

Про новий товар відомо: собівартість одиниці товару — 8 грн; рентабельність товару — 20 %; акцизний збір — 3 грн з одиниці товару; торгова націнка — 25 %.

У поточному році планується виробити 1000 одиниць продукції.

Залишки нереалізованої продукції на кінець поточного року становили 200 шт.

Витрати на реалізацію нової продукції через роздрібну мережу, тобто на рекламу й передпродажну підготовку товарів, оформлення вітрин, транспортно-експедиційні витрати передбачаються в розмірі 2000 грн.

У поточному році підприємство «Неофіт» має на меті збільшити валові доходи. Тому перед фінансовим відділом поставлене завдання: зробити розрахунки та визначити, як доцільно реалізувати новий товар: через мережу роздрібних магазинів чи оптом.

**Задача 4.3** Розрахувати розмір виручки від реалізації товарної продукції підприємства на прогнозний рік за допомогою аналітичного методу, на основі нижченаведеної інформації:

- очікуваний обсяг виручки від реалізації товарної продукції за поточний рік (не враховуючи ПДВ та акцизний податок) - 28560 ум.грош.од.;
- очікувана повна собівартість продукції за поточний рік - 25480 ум.грош.од.;
- у прогнозному році передбачається в середньому зростання цін на продукцію підприємства на 2,5%;
- ціни на сировину, матеріали, інші матеріальні ресурси та витрати на оплату праці, які формують собівартість продукції, по розрахунках зростуть на 3,00%;
- темп зростання обсягу реалізації в прогнозному році в порівнянні з поточним роком у фізичному вимірі дорівнює 109%;
- аналіз утворення прибутку підприємства у поточному році дозволив виявити наступні резерви зростання прибутку (в розрахунку на рік):

а) за рахунок ліквідації непродуктивних та понаднормативних витрат, які відносяться на собівартість, передбачається приріст прибутку на 230 ум.грош.од.;

б) за рахунок ліквідації фактів поставки готової продукції покупцям з відхиленням від технічних та якісних параметрів - приріст прибутку може становити 90 ум.грош.од.;

- можливості збільшення прибутку за рахунок структурних змін в асортименті продукції розрахувати самостійно на основі нижченаведених даних:

Таблиця 3 – Вихідні дані до задачі 4.3

Види продукції	Питома вага в обсязі випуску поточного року, %	Рентабельність випуску продукції поточного року, %	Питома вага в обсязі випуску прогнозного року, %
А	80	13	90
В	20	9	10

Провести розподіл отриманого прибутку за напрямками його використання враховуючи наступну інформацію:

- підприємство не має податкових пільг і оподатковує прибуток на загальних засадах;

- потреба підприємства у формуванні фінансових ресурсів, що формуються за рахунок чистого прибутку складає: фонд заохочення - 1000 ум.грош.од.; фонд соціального розвитку - 200 ум.грош.од.; фонд виплати дивідендів -1600 ум.грош. од. Інші напрямки використання - 400 ум.грош.од.;

- залишок чистого прибутку (після задоволення вищеназваних потреб) планується використати наступним чином: 70% - на поповнення власних обігових активів, 30% - на інвестиційні цілі.

**Задача 4.4** Визначте прибуток підприємства за фінансовими операціями, використовуючи таку інформацію про результати його діяльності у звітному періоді. Здійснено покриття збитку від спільної діяльності після її припинення на суму 72,5 тис. грн. Сплачено власникам 65,0 тис. грн. як грошові дивіденди, у т. ч. нерезиденту — 28,0 тис. грн. Проведено уцінку фінансової інвестиції в асоційоване підприємство на 42,5 тис. грн. Сплачено процентів (купонних платежів) за облігаціями — 39,0 тис. грн. Отримано відсотків (купонних платежів) за облігаціями — 13,5 тис. грн.

**Задача 4.5** Визначте прибуток підприємства, що буде отриманий від реалізації інвестиційного проекту, виходячи з таких даних. Вартість інвестиційного проекту, розрахованого на 9 місяців, становить 100 тис. грн і на 60 % фінансується за рахунок банківського кредиту. Ставка за користування банківським кредитом — 27 % річних. Строк залучення кредиту дорівнює терміну реалізації проекту плюс 2 тижні. Проценти за кредитом виплачуються

одноразово в момент погашення кредиту після завершення терміну його використання. Рентабельність інвестиції планується на рівні 27,5 % від вкладених коштів.

**Задача 4.6** Визначте, які зміни абсолютної величини фінансового результату (прибутку) підприємства від операційної діяльності очікуються в плановому періоді. У звітному періоді ціна виробника за одиницю продукції становила 17 грн і, враховуючи тенденції ринку, у плановому періоді зміна її величини не очікується. За рахунок удосконалення технологічних норм виробничого процесу очікується скорочення середніх умовно-змінних витрат підприємства на одиницю продукції з 11,25 грн до 10,80 грн. Така можливість забезпечується за рахунок введення в дію нових технологій, що, у свою чергу, призводить до збільшення умовно-постійних витрат на 10 %. Врахуйте, що у звітному періоді підприємство за обсягів реалізації в 135,4 тис. виробів зазнало збитків у сумі 87 450 грн. За рахунок збільшення місткості ринку та посилення ринкової конкурентної позиції підприємства очікується зростання обсягів реалізації продукції на 25 %.

## Тема 5 Оподаткування підприємств

### План заняття

- 1 Сутність оподаткування підприємств.
- 2 Сплата підприємством непрямих податків.
- 3 Оподаткування прибутку підприємств.
- 4 Нарахування плати за ресурси.
- 5 Нарахування та сплата місцевих податків та зборів.

### Реферати:

- 1 Необхідність та особливості сплати непрямих податків.
- 2 Оподаткування прибутку підприємств.
- 3 Вплив спрощеної системи оподаткування суб'єктів малого підприємництва на фінансово-господарську діяльність.
- 4 Рентні платежі в нафтовій та газовій промисловості.

### Тести для самоперевірки.

5.1 Платниками податку на прибуток на території України є:

- а) публічне акціонерне товариство — резидент України;
- б) постійне представництво нерезидента;
- в) філія підприємства, що здійснює консолідовану сплату податку на прибуток;
- г) об'єднання юридичних осіб, що утримуються лише за рахунок внесків засновників і не проводять господарської діяльності;
- д) приватний підприємець.

5.2 Об'єктом оподаткування податком на прибуток на території України є:

- а) чистий прибуток підприємства;
- б) валовий прибуток підприємства;
- в) оподаткований прибуток підприємства;
- г) чистий дохід підприємства;
- д) правильної відповіді немає.

5.3 Податок на прибуток може обчислюватись за ставкою:

- а) 21 %;
- б) 15%;
- в) 18 %;
- г) 20%;
- д) правильної відповіді немає.

5.4 Джерелом сплати ПДВ є...

- а) чистий прибуток;
- б) дохід (виручка) від реалізації товарів, робіт, послуг;
- в) чистий дохід від реалізації товарів, робіт, послуг;
- г) собівартість реалізованої продукції;
- д) оподатковуваний прибуток.

5.5 Підакцизними товарами в Україні є...

- а) автомобілі;
- б) біжутерія;
- в) ювелірні вироби;
- г) кольорові телевізори;
- д) вироби з шоколаду.

5.6 Які види мита не застосовуються в Україні?

- а) ввізне;
- б) антидемпінгове;
- в) спеціальне;
- г) компенсаційне мито;
- д) транзитне мито.

5.7 Джерелом сплати відрахувань по ЄСВ є...

- а) чистий прибуток;
- б) чистий дохід від реалізації товарів, робіт, послуг;
- в) собівартість реалізованої продукції;
- г) валові витрати.

5.8 Об'єкт оподаткування – це ...

- а) особа, яка сплачує податок;
- б) предмет, що підлягає оподаткуванню;
- в) особа, що підлягає оподаткуванню;

- г) джерело, з якого платник сплачує податок;
- д) вірної відповіді немає.

5.9 За формою оподаткування податки бувають:

- а) прогресивні, пропорційні та регресивні;
- б) окладні та розкладні;
- в) прямі та непрямі;
- г) загальнодержавні та місцеві;
- д) загальні та спеціальні.

## Тема 6 Кредитування підприємств

### План заняття

- 1 Суть та причини виникнення кредитних відносин.
- 2 Види та форми кредитів.
- 3 Банківський кредит, порядок отримання та погашення.
- 4 Переваги та недоліки комерційного кредитування.
- 5 Особливості державного кредитування.

### Реферати

- 1 Кредитування підприємств за рахунок міжнародних фінансово-кредитних закладів.
- 2 Особливості лізингового кредитування підприємств.
- 3 Плата за кредит та порядок його погашення.
- 4 Товарний кредит, умови його отримання і погашення.

### Питання для обговорення

- 1 Чим викликана об'єктивна необхідність участі банківського кредитування у складі фінансових ресурсів підприємств різних галузей підприємництва?
- 2 Що може бути об'єктом кредитування?
- 3 Хто встановлює відсоткову ставку за користування бюджетними позиками?
- 4 На які цілі надається банківський кредит?
- 5 За рахунок яких коштів формують свої позичкові ресурси комерційні банки?
- 6 Які основні зобов'язання сторін кредитного договору?
- 7 Які засоби забезпечення принципу повернення кредиту використовують комерційні банки?
- 8 Що таке об'єкт кредиту?
- 9 Які міркування треба враховувати, вирішуючи питання про договірний відсоток за банківські позики?
- 10 Що таке ломбардний кредит?
- 11 Що таке кредитна лінія?
- 12 На які цілі забороняється видача кредитів?
- 13 Що таке непряме кредитування?

14 З якого моменту повинні нараховуватися проценти за користування кредитом?

15 Суть та функції факторингу.

16 Хто і чому кредитує приватизовані підприємства?

### Тести для самоперевірки

6.1 До причин виникнення і функціонування кредитних відносин відносяться:

- а) необхідність забезпечення безперервності процесу відтворення;
- б) наявність тимчасово вільних фінансових ресурсів у суб'єктів господарювання;
- в) структура оборотних засобів підприємства;
- г) вірні відповіді а і б;
- д) усі відповіді вірні.

6.2 При іпотечному кредитуванні кредиторами виступають:

- а) іпотечні банки, іпотечні компанії;
- б) фізичні особи;
- в) страхові і інвестиційні фонди;
- г) усі відповіді вірні;
- д) немає вірної відповіді.

6.3 За ступенем ризику банківські позики поділяють на:

- а) стандартні та з підвищеним ризиком;
- б) пролонговані та прострочені;
- в) безнадійні до погашення;
- г) вірні відповіді а, в;
- д) усі відповіді вірні.

6.4 Розмір плати за використання позичкового капіталу встановлюється банком з врахуванням:

- а) облікової ставки НБУ і маржі за використання кредиту;
- б) терміну кредиту;
- в) суми кредиту;
- г) вірні відповіді б і в;
- д) усі відповіді вірні.

6.5 Плата за короткостроковий кредит розраховується з використанням:

- а) денної відсоткової ставки;
- б) місячної;
- в) річної;
- г) відсоткового числа;
- д) вірні відповіді а і г.

6.6 Джерелом коштів для надання позички можуть бути:

- а) як власні так і позикові кошти;
- б) власні кошти;
- в) позикові або залучені кошти;
- г) усі відповіді вірні;
- д) немає вірної відповіді.

6.7 Кредит – це ...

- а) джерело формування основних і оборотних коштів;
- б) тимчасово вільні кошти;
- в) позиковий капітал у товарно-матеріальній чи грошовій формі, що передається в тимчасове користування на умовах забезпеченості, зворотності, терміновості, платності та цільового характеру;
- г) позичені кошти;
- д) усі відповіді вірні.

6.8 Учасниками кредитних відносин при міжнародному кредиті виступають:

- а) держави;
- б) банки;
- в) міжнародні валютно-кредитні організації;
- г) юридичні особи;
- д) усі відповіді вірні.

6.9 Реалізовані товари, виконані роботи та надані послуги – об'єкт ...

- а) лізингового кредиту;
- б) комерційного кредиту;
- в) факторингової операції;
- г) споживчого кредиту;
- д) вірні відповіді б і г.

6.10 Терміновість, забезпеченість, цільовий характер, поворотність і платність – це ...

- а) принцип споживчого кредитування;
- б) принцип банківського кредитування;
- в) принцип комерційного кредитування;
- г) принцип державного кредитування;
- д) усі відповіді вірні.

### **Задачі для розв'язування**

**Задача 6.1** Підприємство «Агрос» 25.05 звітного року отримало кредит на фінансування реконструкції технологічної лінії в розмірі 100 тис. грн під 26 %

річних. За умовами договору відсотки погашаються щомісячно, а сума основного боргу має бути погашена одноразово 25.05 наступного року.

Підприємство «Агрос» прострочило виплату відсоткового платежу на 7 днів. Кредитним договором передбачено нарахування пені на прострочену суму в розмірі облікової ставки НБУ за кожний день затримки платежу при порушенні строку виплати кредиту й відсотків за ним. Облікова ставка НБУ на дату погашення простроченого платежу становила 8 % річних.

Визначити, яку суму поверне підприємство банку, а яку буде віднесено до валових витрат підприємства протягом строку кредитування.

**Задача 6.2** Підприємство «Софт» щоквартально реалізує продукції на суму 450 тис. грн (без ПДВ). 01.06 поточного року підприємство отримало кредит для закупівлі сировини в розмірі 60 тис. грн під 24 % річних на 3 місяці. За умовами кредитного договору сума основного боргу повертається щомісячно рівними частинами. Відсотки за користування кредитом теж сплачуються щомісячно. У разі порушення строку погашення основної суми кредиту й відсотків за ним кредитним договором передбачено нарахування пені на прострочену суму в розмірі облікової ставки НБУ за кожний день затримки платежу. Облікова ставка НБУ на дату погашення простроченого платежу становила 8 % річних.

Визначити, яку суму поверне підприємство банку, та на скільки зросте собівартість продукції» підприємства, якщо останній платіж від підприємства «Софт» було отримано 21.09 поточного року, а собівартість його продукції за попередній період становила 80 % від ціни реалізації.

**Задача 6.3** Підприємство «Авангард» 1.03 поточного року отримало кредит у сумі 230 тис. грн на 6 місяців для придбання обладнання. У кредитному договорі передбачено щомісячну сплату відсотків і погашення основної суми кредиту рівними частинами через три місяці та в кінці строку кредитування. 1.06 у банк надійшло 119 600 грн. Визначити відсоткову ставку за кредитом та суму, яку отримає банк за весь термін кредитування.

**Задача 6.4** Підприємство «Вектор» щоквартально отримує виручку від реалізації продукції в розмірі 492 тис. грн. Собівартість виробленої за квартал продукції підприємства (з урахуванням відсотків за користування кредитом) дорівнює 245 тис. грн. Витрати на реалізацію продукції за квартал становлять 15 тис. грн. Підприємство є платником ПДВ і пільг з податку на прибуток не має.

Визначити термін окупності кредиту в сумі 150 тис. грн, наданого підприємству на 3 місяці для розширення виробництва, якщо відсоткова ставка за користування кредитом — 24 % річних.

**Задача 6.5** Підприємство через брак обігових коштів звернулось до банку 1.04 поточного року з проханням викупити рахунки-фактури за відвантажену продукцію на суму 120 тис. грн. Банк погодився здійснити факторингову

операцію і 10.04 на рахунок підприємства було перераховано 104 тис. грн, а через 2 місяці — залишок суми за вирахуванням плати за факторинг. Плата за факторинг — 10 % річних, комісійні банку становлять 2 % від суми угоди. Визначити, чи доцільним було здійснення факторингової операції, враховуючи, що підприємство мало можливість отримати короткостроковий кредит під 25 % річних.

**Задача 6.6** 1 квітня поточного року ТОВ «Лагода» отримало кредит на 8 місяців під 27 % річних. Кредитною угодою передбачено погашення суми кредиту в кінці строку кредитування та щомісячну сплату відсотків. 1 вересня ставку за кредит було знижено на 3 % у зв'язку зі зниженням облікової ставки НБУ. 1 грудня в банк надійшли кошти в сумі 51 тис. грн. Визначити, яку суму отримав банк протягом строку кредитування.

## Тема 7 **Обігові кошти та їх організація на підприємстві**

### План заняття

- 1 Політика підприємства у сфері оборотного капіталу.
- 2 Нормування оборотних активів.
- 3 Джерела формування оборотних коштів.
- 4 Оцінка й аналіз показників стану поточних активів.
- 5 Порядок розрахунку показників ефективності використання оборотних коштів.

### Реферати

- 1 Резерви та наслідки зменшення запасів матеріальних ресурсів.
- 2 Контроль за використанням оборотних активів.
- 3 Факторингові послуги підприємствам, вимоги до проведення та сфера застосування.

### Питання для обговорення

- 1 В чому полягає значення оборотних коштів для підприємства?
- 2 В чому різниця між термінами "оборотні засоби", "засоби обігу" і терміном "оборотні кошти"?
- 3 Відповідно до чого здійснюється планування оборотних коштів?
- 4 Що таке норматив власних оборотних коштів?
- 5 В чому полягає принципова різниця між методом прямого рахунку та економічним методом розрахунку нормативу оборотних коштів?
- 6 За допомогою яких показників можна визначити потребу підприємства в сировині, матеріалах, покупних напівфабрикатах?
- 7 У чому полягає різниця між сезонним та постійним капіталом?
- 8 Які показники необхідно використовувати, визначаючи потребу в оборотних коштах економічним методом?

- 9 Що таке приріст нормативу власних оборотних коштів і які фактори його зумовлюють?
- 10 Чому підприємство завжди намагається тримати певну суму готівкових коштів?
- 11 Які джерела формування оборотних коштів можна віднести до власних та порівняти до них?
- 12 Яким чином визначається стан оборотних коштів?
- 13 До яких наслідків веде прискорення обертання оборотних коштів?
- 14 Що приймається в якості ціни підтримання необхідного рівня ліквідності?

### Тести для самоперевірки

#### 7.1 Оборотний капітал - це:

- а) вартість, авансована в кругообіг виробничих оборотних фондів і фондів обігу для забезпечення безперервності процесу виробництва;
- б) кошти, авансовані у виробничі оборотні фонди;
- в) грошові кошти в касі підприємства, на поточних і валютних рахунках, у розрахунках;
- г) засоби праці;
- д) немає правильної відповіді.

#### 7.2 До виробничих оборотних засобів належать:

- а) сировина, матеріали, паливо, запасні частини, незавершене виробництво, витрати майбутніх періодів;
- б) готова та реалізована продукція;
- в) грошові кошти на рахунках в банках і в касі підприємства, кошти в розрахунках;
- г) залишки готової продукції на складі;
- д) грошові кошти в дебіторській заборгованості.

#### 7.3 Структура оборотних активів- це ...

- а) співвідношення між окремими їх елементами та загальною їх сумою;
- б) сукупність їх окремих елементів або статей;
- в) це співвідношення між окремими їх елементами;
- г) співвідношення між загальною їх сумою та окремими їх складовими;
- д) немає вірної відповіді.

#### 7.4 Джерелами формування власних оборотних активів державних підприємств при їх створенні є:

- а) кошти бюджету;
- б) кошти засновників підприємства;
- в) кошти акціонерів;
- г) кошти інших підприємств;
- д) немає вірної відповіді.

7.5 Які напрямки розміщення оборотних коштів можна віднести до високоліквідних активів?

- а) матеріальні оборотні активи;
- б) основні засоби;
- в) товари відвантажені;
- г) дебіторська заборгованість;
- д) гроші на банківських рахунках і в касі підприємства.

7.6 Які напрямки розміщення оборотних коштів можна віднести до низьколіквідних активів?

- а) дебіторська заборгованість;
- б) гроші на банківських рахунках і в касі підприємства;
- в) товари відвантажені;
- г) основні засоби;
- д) матеріальні оборотні засоби.

7.7 До нормованих оборотних активів належать:

- а) дебіторська заборгованість та грошові кошти в касі та на рахунках в банках;
- б) грошові кошти в касі та на рахунках в банках, витрати майбутніх періодів;
- в) кредиторська заборгованість;
- г) виробничі запаси, незавершене виробництво, готова продукція на складі, витрати майбутніх періодів;
- д) готова продукція на складах та відвантажена.

7.8 До яких наслідків веде прискорення обороту оборотних коштів?

- а) до абсолютного їх вивільнення з обороту;
- б) до відносного їх вивільнення з обороту;
- в) до зростання іммобілізації оборотних коштів;
- г) до збільшення обсягів позикового і залученого капіталу;
- д) немає вірної відповіді.

7.9 Які напрямки розміщення оборотних коштів можна віднести до середньоліквідних активів?

- а) кредиторську заборгованість;
- б) дебіторську заборгованість;
- в) основні засоби;
- г) цінні папери;
- д) гроші на банківських рахунках і в касі підприємства.

7.10 До показників ефективності використання оборотних коштів відносять...

- а) фондвіддача;
- б) коефіцієнт оборотності;

- в) коефіцієнт фінансової залежності;
- г) коефіцієнт автономії;
- д) ліквідність.

7.11 Відношення власних оборотних коштів до загальної суми оборотних засобів називають:

- а) коефіцієнтом зносу основних засобів;
- б) коефіцієнтом забезпечення власними оборотними коштами;
- в) коефіцієнтом швидкої ліквідності.

7.12 Коефіцієнт абсолютної ліквідності характеризує:

- а) частину короткострокової заборгованості, яку підприємство може погасити найближчим часом;
- б) питому вагу довгострокових позик, залучених для фінансування активів підприємства;
- в) ступінь мобільності використання власних засобів підприємства.

7.13 Коефіцієнт автономії (незалежності) визначається як відношення:

- а) позикових коштів до власних коштів;
- б) власних коштів до позикових коштів;
- в) позикових довгострокових коштів до власних коштів;
- г) власних оборотних коштів до залучених коштів;
- д) суми власних коштів та довгострокових залучених коштів до позикових коштів.

7.14 Оборотні активи за фінансовими особливостями їх формування поділяються на:

- а) власні та позикові;
- б) валові та чисті;
- в) матеріальні та фінансові;
- г) постійні та тимчасові.

7.15 До нормованих відносяться такі оборотні активи:

- а) оборотні виробничі фонди;
- б) виробничі запаси;
- в) фонди обігу;
- г) оборотні виробничі фонди й готова продукція.

7.16 Прискорення оборотності дебіторської заборгованості є чинником:

- а) погіршення фінансового стану підприємства;
- б) покращання фінансового стану підприємства;
- в) не впливає на фінансовий стан підприємства.

7.17 До низьколіквідних активів можна віднести такі напрями розміщення оборотних коштів:

- а) дебіторська заборгованість;
- б) гроші на банківських рахунках і в касі підприємства;
- в) незавершене виробництво;
- г) товари відвантажені;
- д) виробничі запаси.

7.18 Тривалість одного обороту оборотних коштів у днях визначається як:

- а) відношення середньорічної вартості оборотних коштів до прибутку;
- б) відношення виручки від реалізації до середньорічної вартості оборотних коштів;
- в) добуток залишків оборотних коштів на кількість днів в періоді, поділений на обсяг реалізації;
- г) відношення суми середнього залишку оборотних коштів до суми одноденної виручки за період, що аналізується.

7.19 Тимчасова та постійна потреба в оборотних активах підприємства задовольняється за рахунок короткострокового позикового капіталу за умови дотримання:

- а) агресивної політики фінансування активів;
- б) помірної політики фінансування активів;
- в) консервативної політики фінансування активів.

7.20 До високоліквідних активів можна віднести такі напрями розміщення оборотних коштів:

- а) матеріальні оборотні активи;
- б) товари відвантажені;
- в) дебіторська заборгованість;
- г) готова продукція;
- д) гроші на банківських рахунках і в касі підприємства.

7.21 Дебіторська заборгованість є складовою:

- а) короткострокових пасивів;
- б) поточних активів;
- в) нематеріальних активів;
- г) позаоборотних активів;
- д) виробничих оборотних фондів.

7.22 Оборотні активи за приналежністю поділяються на:

- а) власні та позикові;
- б) валові та чисті;
- в) матеріальні та фінансові;
- г) постійні та тимчасові.

7.23 Прискорення обороту оборотних коштів приводить до:

- а) абсолютного їх вивільнення з обороту;
- б) відносного їх вивільнення з обороту;
- в) зростання імобілізації оборотних коштів;
- г) збільшення обсягів позичкового і залученого капіталу.

7.24 Складовими оборотних виробничих фондів є:

- а) дебіторська заборгованість;
- б) кредиторська заборгованість;
- в) основні матеріали ;
- г) паливо;
- д) готова продукція на складі;
- е) витрати майбутніх періодів.

7.25 Коефіцієнт оборотності оборотних коштів розраховується як:

- а) відношення власних оборотних коштів до загальної суми власного капіталу;
- б) відношення виробничої собівартості до величини виробничих запасів;
- в) відношення виручки від реалізації готової продукції . до середньорічної вартості оборотних активів;
- г) відношення вартості оборотних коштів до виробничої собівартості.

7.26 Оборотні активи за формами функціонування у конкретному періоді часу поділяються на:

- а) власні та позикові;
- б) валові та чисті;
- в) матеріальні та фінансові;
- г) постійні та тимчасові.

### Задачі для розв'язування.

**Задача 7.1** Випуск товарної продукції за рік становить 22 тис. одиниць; собівартість виробу — 2 тис. грн; ціна виробу на 30 % перевищує його собівартість; середньорічний залишок оборотних коштів — 20 млн. грн.; виробничий цикл виготовлення виробу становить 6 днів; коефіцієнт нарощування витрат у незавершеному виробництві — 0,25.

Визначити норматив оборотних коштів у незавершеному виробництві та оборотність оборотних коштів підприємства (коефіцієнт оборотності, тривалість одного обороту й коефіцієнт завантаженості оборотних коштів).

**Задача 7.2** У першому кварталі підприємство реалізувало продукції на 200 тис. грн.; середньоквартальні залишки оборотних коштів становили 15 тис. грн.

У другому кварталі обсяг реалізації продукції зросте на 14%, а час одного обороту оборотних коштів буде зменшено на один день.

Визначити:

- 1) коефіцієнт оборотності оборотних коштів і час одного обороту в днях у першому кварталі;
- 2) коефіцієнт оборотності оборотних коштів і їхню абсолютну величину в другому кварталі;
- 3) вивільнення оборотних коштів у результаті зменшення тривалості одного обороту оборотних коштів.

**Задача 7.3** Визначити норматив оборотних коштів щодо сировини деревообробного підприємства, якщо деревина від двох постачальників надходить за 8 днів, від третього — за 6 днів, а документи, включаючи акцепт, обробку в обслуговуючих банках — відповідно 5, 3 та 2 дні. Приймання сировини від двох постачальників займає по 3 дні, від третього — 4 дні. Сушіння деревини триває 10 днів. Разові поставки деревини від першого постачальника здійснюються кожні 10 днів на суму 10 тис. грн, від другого — кожні 16 днів на суму 60 тис. грн, а від третього — кожні 20 днів на суму 16 тис. гривень. Витрати сировини в 4 кварталі становлять 59 400 грн.

**Задача 7.4** Визначити норму оборотних коштів на створення запасів матеріалу, якщо сировину відвантажили 5 числа, а надійшла вона 23 числа поточного місяця. Для опрацювання рахунка знадобилось 2 дні, за цей же період покупець подає платіжне доручення в банк. Час на обробку документів становить один день. Період приймання, розвантаження й складування матеріалів становить 2 дні. Постачання матеріалів здійснюється двома постачальниками. Перший постачальник надсилає матеріал через кожні 6 днів на суму 10 000 грн, а другий — через кожні 8 днів на суму 6000 грн.

**Задача 7.5** Вибрати та обґрунтувати найбільш вигідну для підприємства пропозицію щодо оптимізації розміру дебіторської заборгованості підприємства:

- зменшення суми дебіторської заборгованості за рахунок введення цінової знижки в розмірі 2% при розрахунку протягом перших 10 днів враховуючи, що:

- а) обсяг продажу з відстрочкою платежу за рік 10 тис. ум. грош. од.;
- б) період інкасації дебіторської заборгованості 3 місяці;
- в) середня норма прибутковості активів -15 % на місяць;
- г) 30% усіх товарів було реалізовано з використанням даної цінової знижки, що призвело до скорочення періоду погашення дебіторської заборгованості на 1,5 місяця.

- лібералізація надання відстрочки платежу для збільшення обсягів продажу враховуючи, що:

- а) середня норма рентабельності обороту - 6% на місяць;

б) збільшення періоду погашення дебіторської заборгованості до 4 місяців, за експертними оцінками дозволить збільшити річний обсяг реалізації на 15%;

в) додаткові поточні витрати, що пов'язані з обслуговуванням клієнтів-дебіторів складають 0,5% від додаткового обсягу реалізації в кредит;

г) безнадійні борги складають 0,1% від загального обсягу дебіторської заборгованості.

## Тема 8 Фінансове забезпечення відтворення основних засобів

### План заняття

- 1 Суть основних засобів та їх відтворення.
- 2 Показники стану та ефективності використання основних засобів.
- 3 Характеристика процесу зношення та відтворення основних засобів.
- 4 Методи та порядок нарахування амортизації.
- 5 Роль амортизаційних відрахувань в технічному переозброєнні підприємств.
- 6 Фінансування ремонтних робіт.

### Реферати

- 1 Порівняльна характеристика методів нарахування амортизаційних відрахувань.
- 2 Джерела залучених коштів для фінансування капітальних вкладень.
- 3 Особливості відтворення основних засобів.

### Питання для обговорення

- 1 Дайте визначення категорії "основні засоби".
- 2 Що таке первісна, відновна, залишкова вартість основних засобів?
- 3 Який порядок індексації вартості основних засобів в Україні?
- 4 Розкрийте сутність категорії знос, амортизація, амортизаційні відрахування.
- 5 Назвіть основні функції амортизаційних відрахувань та розкрийте їх зміст.
- 6 В чому полягає сутність терміну «основний капітал»?
- 7 Які фактори впливають на норми амортизації необоротних активів?
- 8 В чому проявляється економічна доцільність прискореної амортизації активної частини основних засобів?
- 9 Які основні переваги та недоліки має виробничий метод амортизації?
- 10 Чи піддаються зносу нематеріальні активи підприємства?
- 11 Якими факторами визначається швидкість оновлення основних засобів?
- 12 За допомогою яких показників оцінюється ефективність використання основних засобів на підприємстві?

- 13 Які джерела фінансування капіталовкладень використовують підприємства різних форм власності?
- 14 В чому полягає особливість фінансування витрат на реконструкцію і модернізацію основних засобів?
- 15 Назвіть основні джерела фінансування простого та розширеного відтворення.
- 16 Яку роль відіграють капітальні інвестиції в розвитку підприємницьких структур?
- 17 За рахунок яких джерел здійснюється фінансування поточного і капітального ремонту основних засобів?

### Тести для самоперевірки.

#### 8.1 Капітальні вкладення - це:

- а) витрати на створення нових, реконструкцію й технічне переозброєння діючих основних засобів;
- б) витрати на придбання нових основних засобів і капітальний ремонт діючих основних засобів;
- в) витрати на розширення та реконструкцію діючих виробництв;
- г) інвестиції, які направлені на створення нових, розширення, реконструкцію та модернізацію діючих основних засобів;
- д) немає вірної відповіді.

#### 8.2 На що впливає прискорена амортизація основних засобів:

- а) сприяє збільшенню прибутку від реалізації продукції;
- б) призводить до збільшення суми податку на прибуток;
- в) прискорює процес формування власних фінансових ресурсів;
- г) зменшує валові витрати та зменшує податок на прибуток;
- д) немає вірної відповіді.

#### 8.3 Що можна назвати джерелом фінансування капіталовкладень:

- а) прибуток (доход) підприємства;
- б) кредити банків;
- в) амортизаційні відрахування;
- г) собівартість продукції;
- д) вірні відповіді б, в.

#### 8.4 Як визначаються суми амортизаційних відрахувань звітного періоду згідно податкового обліку:

- а) множенням середньорічної вартості основних виробничих засобів на річну норму амортизаційних відрахувань;
- б) множенням залишкової вартості основних засобів на початок кварталу за групами на квартальну норму амортизаційних відрахувань;
- в) множенням балансової вартості основних засобів на норму амортизаційних відрахувань;

- г) з допомогою застосування норм амортизації балансової вартості груп основних засобів на початок року;
- д) множенням залишкової вартості основних засобів на подвійну норму амортизації.

8.5 До основних виробничих засобів машинобудівного підприємства відносять:

- а) будівлі та споруди, які використовуються у невиробничій сфері;
- б) споруди і обладнання, які використовуються у виробничій сфері;
- в) робоча та продуктивна худоба;
- г) сільськогосподарські землі;
- д) багаторічні насадження.

8.6 Відтворення основних засобів - це:

- а) заміна окремих зношених частин основних засобів;
- б) процес безперервного поновлення основних виробничих засобів;
- в) придбання нових основних засобів;
- г) заміна зношеного устаткування на нове;
- д) виведення з експлуатації морально та фізично застарілого обладнання.

8.7 Знос основних засобів - це:

- а) заміна зношених основних засобів через капітальне будівництво;
- б) втрата вартості основними засобами у процесі їх експлуатації;
- в) матеріальне зношування окремих елементів основних засобів та заміна їх через капітальне будівництво або капітальний ремонт;
- г) заміна основних засобів унаслідок запровадження нового, більш прогресивного обладнання;
- д) усі відповіді вірні.

8.8 Для будівель та споруд за справедливу вартість, як правило, беруть їхню ...

- а) ліквідаційну вартість;
- б) ринкову вартість;
- в) відновну вартість;
- г) залишкову вартість;
- д) первісну вартість.

8.9 Якими показниками характеризується ефективність використання основних засобів:

- а) коефіцієнтом придатності;
- б) коефіцієнтом відновлення;
- в) фондівдачею;
- г) коефіцієнтом зносу;
- д) рівнем зносу основних виробничих засобів.

8.10 Існують такі види вартісної оцінки основних засобів:

- а) первісна вартість;
- б) залишкова вартість;
- в) ліквідаційна вартість;
- г) відновна вартість;
- д) інноваційна вартість;
- є) облікова вартість.

8.11 Амортизація - це:

- а) поступове зниження вартості основних засобів внаслідок їх зносу;
- б) поступове перенесення вартості зносу основних засобів на валові витрати виробництва;
- в) поступове перенесення вартості основних засобів на вироблену продукцію;
- г) процес визначення вартості реалізованої продукції (робіт, послуг);
- д) поступове перенесення вартості основних засобів і нематеріальних активів з урахуванням витрат на їх придбання, виготовлення або поліпшення на створюваний продукт;
- е) процес придбання основних засобів і нематеріальних активів;
- є) поступове перенесення вартості необоротних активів на протязі строку корисного використання;
- ж) систематичний розподіл вартості основних засобів протягом строку їх корисного використання (експлуатації).

8.12 Суми амортизаційних відрахувань звітного періоду визначаються:

- а) множенням середньорічної вартості основних засобів на норму амортизаційних відрахувань;
- б) множенням балансової вартості основних засобів на норму амортизаційних відрахувань;
- в) множенням балансової вартості основних засобів у звітному кварталі з урахуванням введення і вибуття основних засобів у цьому кварталі на норму амортизаційних відрахувань;
- г) з допомогою застосування норм амортизації балансової вартості груп основних засобів на початок звітного періоду.

8.13 Балансова вартість груп основних засобів на початок звітного періоду визначається:

- а) як балансова вартість груп основних засобів на початок періоду, що передував звітному, збільшена на величину придбаних основних засобів і зменшена на суму виведених з експлуатації основних засобів відповідної групи та суму амортизаційних відрахувань періоду, що передував звітному;
- б) як балансова вартість основних засобів у звітному кварталі з урахуванням введення вибуття основних засобів цього кварталу;
- в) як балансова вартість основних засобів на початок періоду, що передував звітному, урахуванням введення і вибуття основних засобів.

8.14 Найбільш поширеними в Україні є такі методи нарахування амортизації:

- а) прямолінійного списання вартості основних засобів;
- б) регресивний;
- в) прискореної амортизації.

8.15 Фондомісткість – це:

- а) відношення випуску товарної продукції за рік до середньорічної вартості основних засобів;
- б) відношення середньорічної вартості основних засобів до величини прибутку;
- в) відношення середньорічної вартості основних засобів до випуску товарної продукції за рік.

8.16 Фондоозбросність – це:

- а) відношення випуску товарної продукції за рік до середньоспискової чисельності працівників;
- б) відношення середньорічної вартості основних засобів до випуску товарної продукції за рік;
- в) відношення середньорічної вартості основних засобів до середньоспискової чисельності працівників;
- г) відношення середньоспискової чисельності працівників до середньорічної вартості основних засобів.

8.17 Фондовіддача – це:

- а) відношення середньорічної вартості основних виробничих засобів до випуску товарної продукції за рік;
- б) відношення товарної продукції за рік до середньорічної вартості основних засобів;
- в) відношення середньорічної вартості основних засобів до середньоспискової чисельності працівників.

8.18 Вкажіть, за якою вартістю оцінюються основні засоби, котрі внесені засновниками до зареєстрованого капіталу:

- а) ліквідаційною;
- б) залишковою;
- в) первісною;
- г) відновлювальною;
- д) немає правильної відповіді.

8.19 До якої з грошових оцінок основних засобів відносять визначення вартість основних засобів на відповідний момент з урахуванням зносу?

- а) відновлювальної;
- б) первісної;

- в) справедливої;
- г) ліквідаційної;
- д) залишкової.

8.20 Вкажіть, за якою вартістю оцінюються нематеріальні активи, які придбані в результаті обміну на неподібний об'єкт:

- а) залишковою;
- б) відновлювальною;
- в) оціночною;
- г) справедливою.

8.21 Коли не проводять індексацію балансової вартості необоротних активів?

- а) якщо коефіцієнт індексації рівний 1;
- б) якщо коефіцієнт індексації рівний 0;
- в) якщо коефіцієнт індексації більший від 1;
- г) якщо коефіцієнт індексації менший від 1.

8.22 Які методи нарахування амортизації ви знаєте?

- а) метод зменшення залишкової вартості;
- б) метод збільшення залишкової вартості;
- в) кумулятивний метод;
- г) прямолінійний метод;
- д) метод прискореного зменшення залишкової вартості;
- є) податковий метод;
- ж) метод прискореної амортизації.

8.23 Які джерела фінансування капітальних вкладень ви знаєте?

- а) прибуток від реалізації продукції (робіт, послуг);
- б) чистий прибуток;
- г) амортизаційні відрахування;
- д) бюджетні асигнування;
- є) кредити банків;
- є) мобілізація внутрішніх ресурсів в будівництві;
- ж) всі відповіді правильні.

8.24 Залежно від способу перенесення вартості на виготовлений продукт всі активи підприємства поділяються на:

- а) матеріальні та нематеріальні;
- б) основні та оборотні;
- в) монетарні та немонетарні;
- г) власні та позикові;
- д) немає правильної відповіді.

### Задачі для розв'язування.

**Задача 8.1** На балансі підприємства ТОВ «Синтез» значиться термобіндер первісною вартістю 55 700 грн. Після чотирьох років амортизаційних списань за податковим методом, коли коефіцієнт зносу термобіндера сягнув 35 %, підприємство вирішило перейти на прямолінійний метод нарахування амортизаційних відрахувань, установивши загальний термін корисного використання обладнання 10 років і ліквідаційну вартість на рівні 7% від первісної вартості.

Визначити місячну суму амортизаційних відрахувань за прямолінійним методом та залишкову вартість термобіндера на кінець восьмого року його експлуатації.

**Задача 8.2** Визначити у звітному році суму амортизаційних відрахувань нематеріальних активів підприємства за податковим і бухгалтерським обліком, якщо підприємство 23 березня поточного року придбало програмне забезпечення ЕОМ вартістю 7,2 тис. грн з терміном використання 6 років, а 20 квітня — право на користування базою даних на 14 років вартістю 6,5 тис. грн.

**Задача 8.3** За даними ТОВ «Компроміс» знайти середньорічну вартість (тис. грн) основних виробничих засобів у звітному році. У поточному році на підприємстві кількість працюючих становила 185 осіб, на кожну гривню основних виробничих засобів припадало 5,25 грн виробленої продукції, а відношення фондоозброєності до фондомісткості становило 9:1.

**Задача 8.4** ПАТ «Аналітприлад» три роки тому придбало обладнання первісною вартістю 240 000 грн. Підприємство вирішило амортизувати основний засіб прямолінійним методом, виходячи з 6-річного терміну його корисного використання та ліквідаційної вартості, що була визначена в сумі 24 тис. грн. Через два роки експлуатації обладнання керівництво ПАТ переглянуло ліквідаційну вартість і строк служби основного засобу способом подовження останнього на два роки.

Вказати, яку суму зносу та залишкової вартості обладнання буде відображено в балансі ПАТ на кінець третього року його експлуатації, якщо підприємство по закінченні терміну корисного використання об'єкта планує отримати від продажу обладнання суму, яка:

- а) не перевищує 6 % первісної вартості основного засобу;
- б) дорівнює 10 тис. грн.

**Задача 8.5** Який із прискорених методів нарахування амортизаційних відрахувань (кумулятивний чи прискореного зменшення залишкової вартості) доцільно застосувати підприємству стосовно придбаного основного засобу первісною вартістю 56 тис. грн, якщо воно бажає замортувати 60 % первісної вартості об'єкта протягом перших 3 років експлуатації основного засобу? Підприємство встановило термін корисного використання об'єкта на рівні 7

років, ліквідаційну вартість — у розмірі 4 тис. грн.

Розрахувати залишкову вартість основного засобу за двома прискореними методами амортизації на кінець четвертого року експлуатації об'єкта.

**Задача 8.6** ТОВ «Орбіта» має на балансі основні засоби первісною вартістю 32 800 грн. З моменту введення в дію національних стандартів бухгалтерського обліку підприємство перейшло на кумулятивний метод нарахування амортизації, визначивши залишковий термін служби обладнання 8 років і ліквідаційну вартість на рівні 7 % від первісної вартості. На цей час підприємство встигло списати на витрати виробництва 9 840 грн вартості об'єкта.

Визначити кумулятивний коефіцієнт і суму амортизаційних відрахувань у перші три роки амортизаційних списань кумулятивним методом.

**Задача 8.7** За даними заводу «Буддеталь», за звітний рік маємо таку інформацію:

- залишкова вартість основних виробничих засобів на кінець року дорівнює 1275 тис. грн, що на 25 % більше, ніж на початок звітного періоду;
- коефіцієнт зносу основних виробничих засобів на початок та на кінець року становив, відповідно, 48 % та 45 %;
- вартість уведених за рік основних засобів дорівнювала 132 тис. грн;
- коефіцієнт приросту основних засобів на заводі «Буддеталь» у 2012 році був на рівні 0,05.

Визначити коефіцієнт вибуття основних виробничих засобів підприємства завод «Буддеталь» у звітному році.

**Задача 8.8** Обґрунтувати вибір методу проведення амортизації нового обладнання, який найбільш доцільно застосовувати при таких вихідних даних:

1. Первісна вартість обладнання 100 тис.ум.грош.од., термін служби 6 років, можлива ліквідаційна вартість у кінці строку служби складе - 4 тис.ум.грош.од.

2. Ставка дисконту - 20% в перші два роки з подальшим зменшенням її на 3 процентних пункти в кожному році.

3. Рівень оподаткування прибутку складає 25% від фінансового результату від звичайної діяльності, але передбачається, що через три роки рівень оподаткування буде знижений до 20%.

Для обґрунтування методу проведення амортизації необхідно:

- розрахувати норму і суму амортизаційних відрахувань при використанні різних методів проведення амортизації (розрахунки оформити у вигляді таблиці);

- розрахувати додаткове збільшення власних фінансових ресурсів підприємства у кожному році та в цілому за амортизаційний період (розрахунки оформити у вигляді таблиці).

## Тема 9 Оцінка фінансового стану підприємства

### План заняття

- 1 Зміст і завдання оцінки фінансового стану підприємств.
- 2 Інформаційне забезпечення оцінки фінансового стану.
- 3 Показники майнового стану.
- 4 Оцінка ліквідності та платоспроможності.
- 5 Оцінка фінансової стійкості.
- 6 Показники ділової активності.

### Реферати

- 1 Комплексна оцінка фінансового стану підприємства.
- 2 Особливості оцінки фінансових результатів підприємств в умовах інфляції.
- 3 Перспективи поліпшення фінансового стану підприємств в сучасних умовах.

### Питання для обговорення

- 1 Аналіз фінансового стану підприємства: поняття, значення, завдання.
- 2 Джерела інформації для проведення аналізу фінансового стану підприємства.
- 3 Які основні риси балансу дозволяють віднести його до "позитивного"?
- 4 Основні користувачі даними аналізу фінансового стану підприємства.
- 5 Дайте визначення методам фінансового аналізу.
- 6 Які методи фінансового аналізу належать до неформалізованих, а які до формалізованих?
- 7 Які коефіцієнти розраховуються для загальної оцінки фінансового стану підприємства?
- 8 Що розуміють під платоспроможністю підприємства і як вона оцінюється на основі показників ліквідності балансу та грошових потоків?
- 9 Типи фінансової стійкості та їх характеристика.
- 10 Що розуміють під фінансовою стійкістю підприємства і за допомогою яких показників вона оцінюється?
- 11 Модель Е.Альтмана.
- 12 Характеристика показників ділової активності підприємства.

### Тести для самоперевірки

9.1 Чим більше значення коефіцієнта автономії та менше значення коефіцієнта фінансового ризику, тим:

- а) більш стійкий фінансовий стан підприємства;
- б) більш нестійкий фінансовий стан підприємства;
- в) більша ймовірність банкрутства підприємства;

- г) велика ймовірність настання фінансової кризи;
- д) вірні відповіді в, г.

9.2 Мінімальна сума грошей, що необхідна для проведення господарської операції, визначається:

- а) відношенням операційних витрат до оборотності грошових коштів;
- б) відношенням кількості днів періоду, що аналізується, до операційних витрат;
- в) відношенням оборотності грошових коштів до операційних витрат;
- г) сумою усіх оборотних активів;
- д) вірна відповідь відсутня.

9.3 Залишок за статтею балансу „Резерв сумнівних боргів” на кінець звітнього періоду зріс, а валова сума дебіторської заборгованості за товари, роботи, послуги зменшилась. Внаслідок цього:

- а) зменшилась балансова вартість дебіторської заборгованості;
- б) збільшився власний капітал за рахунок зростання резервів;
- в) підвищилась балансова вартість оборотних активів;
- г) чиста реалізаційна вартість цієї дебіторської заборгованості не змінилась;
- д) немає вірної відповіді.

9.4 Горизонтальний аналіз — це...

- а) аналіз, за якого обчислюються співвідношення різноманітних абсолютних показників фінансової діяльності підприємства;
- б) одна із систем фінансового аналізу, у процесі здійснення якого визначаються абсолютні та відносні зміни різних статей звітності порівняно з минулим періодом, тобто досліджується динаміка окремих фінансових показників у часі;
- в) аналіз факторів, які впливають на рівень показника, що його аналізують;
- г) метод фінансового аналізу, що базується на порівнянні показників з іншим базовим показником у динаміці та дає змогу дослідити тенденцію зміни показників у певному часовому проміжку;
- д) одна із систем фінансового аналізу, у процесі здійснення якого обчислюється питома вага окремих статей звітності в загальному підсумковому показнику.

9.5 Факторний аналіз — це...

- а) аналіз, за якого обчислюються співвідношення різноманітних абсолютних показників фінансової діяльності підприємства;
- б) одна із систем фінансового аналізу, у процесі здійснення якого визначаються абсолютні та відносні зміни різних статей звітності порівняно з минулим періодом, тобто досліджується динаміка окремих фінансових показників у часі;
- в) аналіз факторів, які впливають на рівень показника, що його аналізують;
- г) метод фінансового аналізу, що базується на порівнянні показників з іншим базовим показником у динаміці та дає змогу дослідити тенденцію зміни показників у певному часовому проміжку;
- д) одна із систем фінансового аналізу, у процесі здійснення якого обчислюється

питома вага окремих статей звітності в загальному підсумковому показнику.

#### 9.6 Аналіз фінансових коефіцієнтів — це ...

- а) аналіз, за якого обчислюються співвідношення різноманітних абсолютних показників фінансової діяльності підприємства;
- б) одна із систем фінансового аналізу, у процесі здійснення якого визначаються абсолютні та відносні зміни різних статей звітності порівняно з минулим періодом, тобто досліджується динаміка окремих фінансових показників у часі;
- в) аналіз факторів, які впливають на рівень показника, що його аналізують;
- г) метод фінансового аналізу, що базується на порівнянні показників з іншим базовим показником у динаміці та дає змогу дослідити тенденцію зміни показників у певному часовому проміжку;
- д) одна із систем фінансового аналізу, у процесі здійснення якого обчислюється питома вага окремих статей звітності в загальному підсумковому показнику.

#### 9.7 Коефіцієнт зносу...

- а) відображає частку вартості основних засобів, що залишилися до списання в наступних періодах;
- б) показує, яка частина основних засобів, з якими підприємство почало діяльність у звітному періоді, вибула з причин зносу та з інших причин;
- в) характеризує частку зношених основних засобів у загальній їхній вартості;
- г) відображає, яку частину наявних на кінець звітного періоду основних засобів становлять нові основні засоби;
- д) немає вірної відповіді.

#### 9.8 Коефіцієнт придатності...

- а) відображає частку вартості основних засобів, що залишилися до списання в наступних періодах;
- б) показує, яка частина основних засобів, з якими підприємство почало діяльність у звітному періоді, вибула з причин зносу та з інших причин;
- в) характеризує частку зношених основних засобів у загальній їхній вартості;
- г) відображає, яку частину наявних на кінець звітного періоду основних засобів становлять нові основні засоби;
- д) немає вірної відповіді.

#### 9.9 Коефіцієнт фінансової незалежності належить до групи показників...

- а) оцінки майнового стану;
- б) ліквідності й платоспроможності;
- в) фінансової стійкості та стабільності;
- г) ділової активності;
- д) рентабельності.

#### 9.10 Коефіцієнт зносу належить до групи показників...

- а) оцінки майнового стану;
- б) ліквідності й платоспроможності;

- в) фінансової стійкості та стабільності;
- г) ділової активності;
- д) фінансової незалежності та структури капіталу.

Задачі для розв'язування

**Задача 9.1** Приведені наступні дані з балансу підприємства А на 31 грудня, тис. грн.

Таблиця 4 – Вихідні дані до задачі 9.1

<b>Необоротні активи</b>	1900
<b>Оборотні кошти:</b>	
дебіторська заборгованість	350
виробничі запаси	150
грошові кошти	5
<b>Короткотермінові пасиви:</b>	
кредиторська заборгованість	315
нарахування	130
позичені кошти	280
<b>Чистий оборотний капітал</b>	-220

Розрахуйте:

- 1) коефіцієнт поточної ліквідності;
- 2) коефіцієнт абсолютної ліквідності.

**Задача 9.2** Величина поточних активів підприємства на кінець звітного періоду – 2350 тис. грн., термінові зобов'язання підприємства – 1680 тис. грн. Яким повинен бути прибуток в наступні шість місяців, щоб досягнути нормативного значення коефіцієнта покриття, який дорівнює двом, при умові, що сума термінових зобов'язань не зросте.

**Задача 9.3** Підприємство володіє власним капіталом в сумі 600 тис. грн. За рахунок позиченого капіталу можна суттєво збільшити обсяг господарської діяльності. Норма рентабельності активів підприємства становить 10%. Мінімальна ставка процента за кредит (ставка без ризику) складає 8% і мінімальна величина кредиту 150 тис. грн. При збільшенні величини кредиту на 150 тис. грн. банк з метою страхування від ризику збільшує відсоток за кредит на 0,5%. Визначіть при якій фінансовій структурі капіталу буде досягнутий найбільший ефект фінансового лівериджа.

**Задача 9.4** Нижче приведені окремі показники фірми та галузі, до якої належить фірма:

Таблиця 5 – Вихідні дані до задачі 9.4

Показник	Фірма	Галузь
----------	-------	--------

1. Поточний коефіцієнт	2,5	3,2
2. Співвідношення довготермінової заборгованості та власного капіталу	25%	45%
3. Коефіцієнт чистого прибутку	15%	12%
4. Середній період погашення заборгованості покупцями	45 днів	33 дні
5. Окупність інвестицій, роки	7	5
6. Оборотність запасів	12 разів	14 разів
7. Середній період сплати рахунків постачальниками	30 днів	42 дні

Порівняйте фінансові показники фірми та галузі, проаналізуйте їх слабкі та сильні сторони.

**Задача 9.5** Розрахувати показники диференціалу та ефекту фінансового важеля підприємства за наступними даними (у періоді, що розглядається);

1. Сума чистого прибутку - 200 тис.грн.
2. Середня сума власного капіталу - 240 тис.грн.
3. Середня сума кредитів банку -180 тис.грн.
4. Середня сума інших видів позикового капіталу (кредиторська заборгованість) - 120 тис.грн.
5. Середня вартість залученого капіталу (в розглядаємому періоді): кредитів банку - 30%; інших видів -10%.

Зробіть необхідні висновки стосовно доцільності та можливості залучення додаткових позикових ресурсів.

## Тема 10 **Фінансове планування на підприємствах**

### План заняття

- 1 Зміст і методи фінансового планування.
- 2 Сутність поточного фінансового планування.
- 3 Зміст і значення оперативного фінансового планування.
- 4 Порядок складання поточного фінансового плану.
- 5 Платіжний календар.

### Реферати

- 1 Методика фінансового планування на підприємстві.
- 2 Особливості складання поточних фінансових планів на великих підприємствах.
- 3 Перспективи поліпшення фінансового планування в сучасних умовах.

### Питання для обговорення

- 1 Сутність фінансового планування.
- 2 Загальні та специфічні ознаки фінансового планування.
- 3 Об'єкти та суб'єкти фінансового планування.
- 4 Основні завдання фінансового планування.

- 5 Мета фінансового планування.
- 6 Етапи фінансового планування та їх характеристика.
- 7 Принципи фінансового планування.
- 8 Функції фінансового планування.
- 9 Джерела фінансового планування та їх структурування.
- 10 Призначення бізнес-плану.
- 11 Сутність внутрішнього бізнес-плану.
- 12 Зовнішній бізнес-план і його характеристика.
- 13 Завдання розробки бізнес-плану.
- 14 Методологія розробки бізнес-плану.
- 15 Зміст бізнес-плану.
- 16 Характеристика розділів бізнес-плану.
- 17 Необхідність стратегічного фінансового планування на підприємстві.
- 18 Сутність стратегічного фінансового планування.
- 19 Класифікація методів планування та вимоги до них.
- 20 Фактори впливу на вибір методів планування.
- 21 Сутність фінансової стратегії та мета її розробки.
- 22 Завдання в контексті розробки фінансової стратегії.
- 23 Визначення стратегічних параметрів фінансової стратегії.
- 24 Етапи реалізації фінансової стратегії та їх характеристика.
- 25 Сутність прогнозування та його роль у фінансовому плануванні.

### Тести для самоперевірки

10.1 Оберіть серед наведених документів ті, що необхідні для державної реєстрації підприємця без створення юридичної особи. Дані для виконання:

- а) довідка з податкової інспекції про прибуток за звітний рік;
- б) заява про реєстрацію;
- в) статут;
- г) документ про сплату реєстраційного збору;
- д) бізнес-план;
- е) обґрунтування розміру необхідного статутного капіталу.

10.2 Необхідно знайти відповідне визначення для кожного наведеного терміну.

Дані для виконання:

Термін	Визначення
(1) Бізнес	А. Право контролювати використання певних ресурсів і розподіляти витрати і вигоди, що при цьому виникають
(2) Економіка	Б. Частина економіки, пов'язана з поведінкою окремих економічних суб'єктів (споживачів і виробників) на окремих ринках

(3) Макро-економіка	В. Самостійна, ініціативна, систематична, на власний ризик діяльність по виробництву продукції, виконанню робіт, наданню послуг та зайняття торгівлею з метою одержання прибутку
(4) Мікро-економіка	Г. Частина економіки, що охоплює економічні процеси в масштабах певних територіальних границь (країни, регіону)
(5) Підприємець	Д. Суспільно організоване виробництво в умовах обмеженості (рідкості) його факторів
(6) Бізнесмен	Е. Форма організації господарства, при якій індивідуальні виробники і споживачі взаємодіють за допомогою ринку, відповідаючи на питання "що-як-для кого виробляти" за допомогою системи цін, прибутків і збитків, попиту та пропозиції
(7) Підприємницька діяльність	Є. Головна діюча особа ринкової економіки
(8) Право власності	З. Будь-яка діяльність, яка приносить дохід
(9) Ринкова економіка	К. Ділець, комерсант, підприємець, фізична особа - основний суб'єкт ринкової економіки, метою діяльності якого є дослідження та використання нових можливостей одержання прибутку (доходу), пов'язаних з освоєнням нових ринків, випуском нових товарів (послуг)

10.3 Необхідно: знайти з переліку термін, якому відповідає наведене визначення.

Дані для виконання:

Визначення	Варіанти відповідей
1 Відносини, які складаються між суб'єктами з приводу присвоєння засобів і результатів праці	а) присвоєння б) власність в) право власності
2 Повна економічна влада суб'єкта над об'єктом і повна відповідальність суб'єкта за результати користування	а) власність б) присвоєння в) користування
3 Панування над об'єктом власності, але розпорядження та привласнення обмежені існуванням і правами власника	а) володіння б) розпорядження в) присвоєння
4 Фактичне здійснення влади власника над об'єктом власності, тобто фактичне управління ними	а) розпорядження б) володіння в) користування
5 Процес фактичного вилучення корисних властивостей з об'єкта власності для задоволення конкретних потреб	а) розпорядження б) користування в) власність
6 Врегульовані законом суспільні відносини щодо володіння, користування і розпорядження майном	а) право власності б) власність в) присвоєння

10.4 Необхідно: обрати відповідне визначення для кожного наведеного терміну.

Дані для виконання:

Термін	Визначення
(1) Джерела фінансування	А. Переуступка третій стороні постачальником неоплачених покупцями боргів і, відповідно, права платежу по них
(2) Інвестиції	Б. Юридична особа, що вкладає свої кошти у діяльність інших господарюючих суб'єктів з метою отримання прибутку
(3) Фінанси	В. Наявні та очікувані джерела надходження фінансових ресурсів для забезпечення виробничих та інших потреб підприємства
(4) Внутрішні джерела фінансування	Г. Сума грошових коштів, оборотних і необоротних активів, наданих засновниками при створенні підприємства для здійснення ним господарської діяльності
(5) Лізинг	Д. Величина цього показника залежить від співвідношення доходів і витрат підприємства
(6) Кредит	Е. Сукупність економічних грошових відносин, пов'язаних із формуванням, використанням і розподілом грошових надходжень і фондів грошових коштів для забезпечення ефективної діяльності підприємства
(7) Факторинг	Є. Надання грошових коштів або матеріальних цінностей у користування на певний період на умовах поверненості та зі сплатою відсотків
(8) Інвестор	Ж. Надходження фінансових ресурсів підприємства у результаті його діяльності
(9) Зареєстрований капітал	З. Довгострокові вкладення матеріальних і нематеріальних цінностей, грошових коштів у підприємства різних галузей економіки з метою отримання прибутку
(10) Прибуток	І. Господарська операція, за якою суб'єкт підприємницької діяльності за умовами договору передає іншому суб'єкту підприємницької діяльності матеріальні цінності для використання у підприємницькій діяльності на визначений строк і за визначену плату

### Задачі для розв'язування

**Задача 10.1** Складіть поточний фінансовий план підприємства на 2 квартал 2016 року якщо:

- 1) амортизаційні відрахування - 96 тис. грн.;
- 2) приріст нормативу оборотних коштів - 34 тис. грн.;
- 3) фінансовий результат до оподаткування - 198 тис. грн.;
- 4) податок на прибуток - 47 тис. грн.;
- 5) обсяг капітальних вкладень - 186 тис. грн.;
- 6) фонд виплати дивідендів - 49 тис. грн.;
- 7) резервний капітал - 34 тис. грн.;
- 8) короткострокові кредити банку - 53 тис. грн.;
- 9) погашення кредитів банку - 43 тис. грн.;
- 10) надлишок власних оборотних коштів - 21 тис. грн.;
- 11) інші витрати - 58 тис. грн.;
- 12) інші надходження - 23 тис. грн.;
- 13) доходи від здачі основних засобів в оренду - 37 тис. грн.

**Задача 10.2** В стратегічному періоді підприємство планує збільшити обсяги виробництва і реалізації продукції. На основі обчислених очікуваних показників виробництва розрахувати товарну, валову та реалізовану продукцію і величину незавершеного виробництва в 2016 році. Техніко-економічні показники приведені в таблиці:

1.	Обсяг виробництва, шт.	5000
2.	Гутрова ціна виробу, грн.	1200
3.	Обсяг незавершеного виробництва, грн.,:	
	на початок року	50000
	на кінець року	37000
4.	Собівартість одного виробу, грн.	1000
5.	Тривалість виробничого циклу, днів	12
6.	Приріст залиш вік готової продукції на складах за рік. шт.	60
7.	Коефіцієнт наростання витрат	0,62
8.	Кількість робочих днів в році.	230

**Задача 10.3** Дайте оцінку реальності складеного на підприємстві операційного бюджету, якщо:

- 1) підприємство за бюджетом розраховувало в плановому періоді отримати чистий дохід від реалізації продукції в сумі 24654 тис. грн., а фактично отримало 28 543 тис. грн.;
- 2) рівень сукупних витрат прогнозувався на рівні 72 % від обсягу реалізації, а фактично склав 76 %.

Здійсніть розрахунки і зробіть висновки.

**Задача 10.4** Складіть прогноз руху грошових коштів ПАТ "Бортаж" на 2017 рік на основі даних:

на прогнозований період підприємство планує:

- 1) отримати дохід від основної операційної діяльності в сумі 270 тис. грн.;
- 2) провести емісію цінних паперів на суму 58 тис. грн.;
- 3) нарахувати заробітну плату працівникам в межах 92 тис. грн.;
- 4) здійснити капітальні вкладення на суму 168 тис. грн.;
- 5) спрямувати на збільшення товарно-матеріальних запасів - 110 тис. грн.;
- 6) отримати банківські кредити на суму 45 тис. грн.;
- 7) інші доходи - 62 тис. грн.;
- 8) інші надходження - 35 тис. грн.
- 9) на погашення позик та сплату процентів спрямувати 32 тис. грн.;
- 10) сплатити податки та інші обов'язкові платежі - 28 тис. грн.;
- 11) інші витрати - 40 тис. грн.

## Тема 11 Фінансова санація та банкрутство підприємства

### План заняття

- 1 Зміст і завдання фінансової санації підприємств.
- 2 Теоретичні основи банкрутства підприємств.
- 3 Оцінка ймовірності настання банкрутства.

### Реферати

- 1 Комплексна оцінка фінансового стану підприємства- банкрута.
- 2 Особливості проведення фінансової санації.
- 3 Перспективи поліпшення фінансового стану підприємств, що зазнали фінансової кризи.

### Питання для обговорення

- 1 Сутність санації підприємств - банкрутів.
- 2 Джерела інформації для проведення аналізу фінансового стану підприємств-банкрутів.
- 3 Які основні риси фіктивного та зумисного банкрутства?
- 4 Основна мета формування комітету кредиторів.
- 5 Дайте визначення банкрутства підприємств.
- 6 Які методики використовуються для визначення ймовірності настання банкрутства підприємства?
- 7 Що розуміють під неплатоспроможністю підприємства?
- 8 Види банкрутства підприємств.
- 9 Модель Е.Альтмана.

### Тести для самоперевірки

#### 11.1 Банкрутство - це ...

- а) пов'язана з браком активів у ліквідній формі неплатоспроможність юридичної особи задовольнити в установленій для цього строк пред'явлені до неї кредиторами вимоги й виконати зобов'язання перед бюджетом;
- б) неплатоспроможність суб'єкта підприємницької діяльності виконати платіжні зобов'язання, строк сплати яких настав, пов'язана з браком активів у ліквідній формі;
- в) повна або часткова заміна власників корпоративних прав підприємства, заміна організаційно-правової форми організації бізнесу, ліквідація окремих структурних підрозділів або створення на базі одного підприємства кількох;
- г) процедура ліквідації неплатоспроможного підприємства-боржника, яка здійснюється за рішенням Господарського суду.

#### 11.2 Справа про банкрутство порушується судом у випадку:

а) якщо безспірні вимоги кредитора (кредиторів) до боржника сукупно становлять не менше 300 мінімальних розмірів заробітної плати і не були задоволені боржником протягом трьох місяців після встановленого для погашення терміну;

б) відмови підприємства-боржника задовольнити всі вимоги кредиторів протягом трьох років після встановленого для погашення терміну;

в) відмови підприємства-боржника задовольнити всі вимоги кредиторів протягом одного місяця після встановленого для погашення терміну;

г) вірної відповіді немає.

11.3 Показник "Z-рахунок" характеризує:

а) величину чистих грошових потоків, які залишаються в розпорядження підприємства;

б) величину чистого прибутку підприємства;

в) можливість настання банкрутства підприємства;

г) обсяг реалізації продукції.

11.4 Санація підприємства – це:

а) надання підприємству зовнішньої фінансової допомоги;

б) задоволення вимог кредиторів та виконання зобов'язань перед бюджетом;

в) сукупність усіх заходів, які здатні забезпечити фінансове оздоровлення підприємства;

г) система заходів фінансового характеру.

11.5 Рішення про проведення санації може прийматися з ініціативи:

а) профільних комітетів Верховної Ради України;

б) Кабінету Міністрів України;

в) Національного банку України;

г) Міністерства фінансів України;

д) банківської установи, що обслуговує підприємство;

е) підприємства, що перебуває у фінансовій кризі;

є) Господарського суду.

11.6 Альтернативна санація – це:

а) форма санації з боку держави;

б) форма фінансової санації з допомогою власників підприємства;

в) надання позик банком;

г) збільшення статутного фонду підприємства.

11.7 Фінансова санація включає:

а) технічне переобладнання підприємства;

б) рефінансування дебіторської заборгованості;

в) реструктуризацію заборгованості;

- г) призначення тимчасової адміністрації;
- д) реалізацію санаційного плану.

#### 11.8 Санаційний аудит – це:

- а) перевірка публічної фінансової звітності, обліку, певних документів та іншої інформації щодо фінансово-господарської діяльності суб'єктів господарювання з метою визначення достовірності їх звітності, обліку, його повноти і відповідності чинному законодавству та встановленим нормам;
- б) поглиблений аналіз фінансово-господарського стану підприємства, який здійснюється на підприємствах, що потрапили у фінансову кризу;
- в) процес виявлення, вимірювання, реєстрації, накопичення, узагальнення, зберігання та передачі інформації про діяльність підприємства зовнішнім і внутрішнім користувачам для прийняття рішень;
- г) вірної відповіді немає.

#### 11.9 Види фінансової реорганізації підприємства включають:

- а) злиття;
- б) приєднання;
- в) реструктуризація виробництва;
- г) поглинання;
- д) реструктуризація активів;
- е) поділ;
- є) виділення;
- ж) перетворення (без змін розмірів підприємства).

#### 11.10 Модель проведення санації підприємств включає:

- а) причинно-наслідковий аналіз фінансової кризи;
- б) оголошення підприємства банкрутом;
- в) формування санаційної стратегії;
- г) рішення Господарського суду про проведення санації;
- д) внесення до реєстру неплатоспроможних підприємств.

#### 11.11 Захисна реакція підприємства на фінансову кризу передбачає:

- а) модернізацію обладнання;
- б) введення нових прогресивних технологій;
- в) скорочення витрат підприємства;
- г) розпродаж обладнання та окремих підрозділів підприємства;
- д) пошук нових ринків збуту.

#### 11.12 Наступальна реакція підприємства передбачає:

- а) запровадження ефективного маркетингу;
- б) звільнення персоналу підприємства;
- в) пошук нових ринків збуту;
- г) модернізація обладнання;

- д) закриття та розпродаж окремих підрозділів підприємства;
- є) оновлення асортименту продукції.

11.13 Збільшення суми грошових активів підприємства за рахунок внутрішніх фінансових джерел можна досягти:

- а) рефінансуванням дебіторської заборгованості;
- б) продажем частини основних засобів чи окремих структурних підрозділів підприємства;
- в) збільшенням зареєстрованого капіталу підприємства.

11.14 Основні форми рефінансування дебіторської заборгованості як резерву відновлення платоспроможності підприємства:

- а) факторинг;
- б) пролонгація терміну погашення;
- в) викуп векселів підприємства банківськими установами;
- г) реструктуризація заборгованості;
- д) примусове стягнення заборгованості через Господарський суд.

11.15 Фінансування санації власниками підприємства може здійснюватися шляхом:

- а) збільшення зареєстрованого капіталу підприємства-боржника;
- б) зменшення зареєстрованого капіталу підприємства-боржника;
- в) залучення додаткових кредитних ресурсів.

11.16 Мирова угода - це:

- а) угода між боржником і санатором про переведення боргу;
- б) угода між боржником і санатором щодо розподілу їхніх прав та обов'язків у процесі санації підприємства;
- в) угода між санатором та Господарським судом про проведення фінансового оздоровлення боржника;
- г) угода між боржником і кредиторами щодо відстрочки оплати належних кредиторам боргів.

11.17 Держава, здійснюючи санаційну підтримку шляхом повного або часткового викупу акцій підприємств, має на меті:

- а) отримання прибутку в перспективі;
- б) протидіяти спаду виробництва;
- в) не допустити росту безробіття;
- г) сприяти відновленню ліквідності підприємства.

11.18 До прямих форм державної санаційної підтримки відносять:

- а) надання дозволу на тимчасове недотримання антимонопольного законодавства;
- б) надання бюджетних позик;

- в) списання податкових зобов'язань;
- г) викуп державою акцій підприємств-боржників;
- д) надання дотацій.

11.19 Підставою для порушення справи про банкрутство підприємства може бути:

- а) письмова заява будь-кого з кредиторів боржника;
- б) письмова заява боржника за його фінансової неспроможності або загрози такої неспроможності;
- в) письмова заява потенційного санатора;
- г) невизнання боржником претензії про відшкодування заборгованості;
- д) неповернення банківського кредиту в обумовлений термін.

11.20 З моменту визнання боржника банкрутом:

- а) припиняється підприємницька діяльність банкрута;
- б) припиняється ухвала про санацію підприємства;
- г) призначається ліквідаційна комісія;
- д) припиняється нарахування пені та відсотків на всі види боргових зобов'язань банкрута.

11.21 До боржника Господарський суд може застосовувати такі види процедур:

- а) реорганізаційні (санаційні) процедури;
- б) ліквідаційні процедури;
- в) мирову угоду;
- г) внесення до реєстру неплатоспроможних підприємств;
- д) оголошення підприємства неплатоспроможним.

11.22 При задоволенні претензій кредиторів, в першу чергу, відшкодовуються:

- а) вимоги щодо платежів у бюджет;
- б) вимоги кредиторів, забезпечені заставою;
- в) витрати, пов'язані з провадженням справи про банкрутство в Господарському суді;
- г) вимоги кредиторів, не забезпечені заставою;
- д) зобов'язання перед працівниками підприємства-банкрута.

### **Задачі для розв'язування**

**Задача 11.1** Оцінити ймовірність настання банкрутства підприємства «Альфа», якщо відомі наступні показники його фінансово-господарської діяльності:

1. Амортизація - 75 тис. грн.
2. Чистий прибуток - 563,8 тис. грн.
3. Грошові кошти та кошти у розрахунках - 1030,1 тис. грн.

4. Довготермінові кредити банків - 1301,9 тис. грн.
5. Короткотермінові кредити банків - 764,3 тис. грн.
6. Загальний обсяг довготермінових зобов'язань - 5513,8 тис. грн.
7. Кредиторська заборгованість - 43,7 тис. грн.
8. Загальний обсяг поточних зобов'язань - 4690,1 тис. грн.

**Задача 11.2** Фірма оголошена банкрутом. Заборгованість кредиторам 220 тис. грн. Сума активів 180 тис. грн. Заборгованість із заробітної плати 25 тис. грн. Держмито 1 тис. грн. Встановити розмір платежу, який претендує на першочерговість.

**Задача 11.3** На основі даних розрахувати коефіцієнти:

- 1) фінансової автономії (незалежності);
- 2) фінансової залежності;
- 3) фінансування (фінансового левериджу);
- 4) поточної заборгованості;
- 5) маневреності власного капіталу.

За даними підприємства на початок звітного року поточні активи склали 40% від суми активів, а на кінець року - 45%. Визначити суму короткострокових і довгострокових позикових коштів, якщо коефіцієнт поточної ліквідності на початок року становив 1,5, а на кінець року - 1,8.

Показники	Початок періоду	Кінець періоду
1. Вартість майна підприємства	42200	53955
2. Власний капітал	26420	34500

#### 4 УМОВИ РОЗРАХУНКОВИХ РОБІТ

Розрахункова робота полягає в розв'язуванні задач відповідно першої букви прізвища студента (див. табл. 1).

**Таблиця 1**

Перша буква прізвища	Варіант теоретичної частини роботи			Задачі		
	1 група	2 група	3 група	1 група	2 група	3 група
А	№ 1	№ 65	№ 43	№ 1	№ 65	№ 43
Б	№ 2	№ 64	№ 42	№ 2	№ 64	№ 42
В	№ 3	№ 63	№ 41	№ 3	№ 63	№ 41
Г	№ 4	№ 62	№ 40	№ 4	№ 62	№ 40
Д	№ 5	№ 61	№ 39	№ 5	№ 61	№ 39

Е, Х	№ 6	№ 60	№ 38	№ 6	№ 60	№ 38
Є, Ю	№ 7	№ 59	№ 37	№ 7	№ 59	№ 37
Ж, Ц	№ 8	№ 58	№ 36	№ 8	№ 58	№ 36
З, Ш	№ 9	№ 57	№ 35	№ 9	№ 57	№ 35
І, Щ	№ 10	№ 56	№ 34	№ 10	№ 56	№ 34
Ї, Я	№ 11	№ 55	№ 33	№ 11	№ 55	№ 33
К	№ 12	№ 54	№ 32	№ 12	№ 54	№ 32
Л	№ 13	№ 53	№ 31	№ 13	№ 53	№ 31
М	№ 14	№ 52	№ 30	№ 14	№ 52	№ 30
Н	№ 15	№ 51	№ 29	№ 15	№ 51	№ 29
О	№ 16	№ 50	№ 28	№ 16	№ 50	№ 28
П	№ 17	№ 49	№ 27	№ 17	№ 49	№ 27
Р	№ 18	№ 48	№ 26	№ 18	№ 48	№ 26
С	№ 19	№ 47	№ 25	№ 19	№ 47	№ 25
Т	№ 20	№ 46	№ 24	№ 20	№ 46	№ 24
У	№ 21	№ 45	№ 23	№ 21	№ 45	№ 23
Ф	№ 22	№ 44	№ 65	№ 22	№ 44	№ 65

У зошиті для контрольних робіт студенти повинні вказати номер варіанта теоретичної частини роботи та номер задачі.

### 5.1 Практична частина розрахункової роботи

**Задача 1.** Розрахуйте прибуток ПАТ "Теркон" на одну просту акцію на основі даних:

- 1) чистий прибуток підприємства за звітний рік становить 21 тис. грн.
- 2) зареєстрований капітал ПАТ "Теркон" складається з простих та привілейованих акцій номінальною ціною 100 грн.
- 3) в обігу знаходиться 50 привілейованих акцій з фіксованою ставкою доходу - 20%.

Щодо обігу простих акцій є інформація у таблиці 1:

Таблиця 1

№ з/п	Дата	Показники	Випущено акцій	Придбано акцій	Перебуває акцій в обігу
1	01.01	Кількість акцій на початок періоду	1000	-	1000
2	01.04	Випущено додатково акцій	500	-	1500
3	01.12	Придбано власних акцій на грошові кошти		250	1250
4	31.12	Кількість акцій на кінець звітного періоду	1500	250	1 250

**! Методичні вказівки**

Під час розв'язання задачі необхідно керуватися П(С)БО 24 „Прибуток на акцію”, затвердженим вказівки наказом Міністерства фінансів України від 16.07.01. № 334. Так, пункт

5 П(С)БО24 встановлює порядок визначення середньорічної кількості простих акцій в обігу. Для визначення цього показника необхідно знайти добуток кількості акцій в обігу і зваженого часового коефіцієнту ( $K_{ч}$ ), який розраховується так:

$$K_{ч} = \frac{\text{Період часу до наступної операції}}{\text{Тривалість періоду}}$$

Чистий прибуток, що сплачується власникам простих акцій визначається шляхом зменшення суми чистого прибутку на дивіденди за привілейованими акціями.

**Задача 2.** Розрахувати прибуток ПАТ "Вікол" на одну просту акцію на основі даних:

- 1) чистий прибуток підприємства за звітний рік становить 21 тис. грн.;
- 2) зареєстрований капітал ПАТ "Вікол" складається з простих та привілейованих акцій номінальною ціною 100 грн.;
- 3) в обігу знаходиться 50 привілейованих акцій з фіксованою ставкою доходу - 20%;
- 4) середньозважена кількість простих акцій, що знаходяться в обігу за рік складає 1 245;
- 5) підприємство з метою збільшення зареєстрованого капіталу вирішило конвертувати 100 15-ти відсоткових облігацій номінальною ціною 100 грн. у прості акції;
- 6) за умовами конвертації 10 облігацій конвертується у п'ять акцій (10:5);
- 7) заощадженні внаслідок конвертації відсотки за облігаціями за вирахуванням додаткового податку на прибуток та витрат на конвертацію складають 2 тис. грн.

**! Методичні вказівки**

Під час розв'язання задачі необхідно керуватися пунктом 9 П(С)БО „Прибуток на акцію”, затвердженого наказом Міністерства фінансів України від 16.07.01 №334. Визначення додаткової кількості акцій в обігу після конвертації ( $K_{д}$ ) здійснюється за формулою:

$$K_{д} = \frac{\text{Кількість конвертованих облігацій}}{\text{Пропорція конвертації}}$$

Чистий прибуток, що сплачується власникам простих акцій, визначається шляхом зменшення суми чистого прибутку на дивіденди за привілейованими акціями та збільшення на суму заощаджених витрат на відсотки за облігаціями після оподаткування.

**Задача 3.** Визначте суму залишку на поточному рахунку підприємства станом на кінець операційного дня 11.02, якщо:

- а) ліміт залишку каси складає 100 грн;
- б) термін здачі готівкових надходжень до каси банку - щоденно;
- в) залишок коштів на початок операційного дня 11.02.-1 000 грн. на основі даних:

- 1) протягом операційного дня 11.02. поточного року підприємство отримало готівкову виручку від реалізації готової продукції у сумі 1 580 грн.;
- 2) попереднього дня, 10.02. до каси підприємства внесено невикористану частину коштів, виданих на господарські потреби. - 250 грн. та компенсовано витрати на відрядження, згідно наявних проїзних документів - 360 грн.
- 3) для виплати заробітної плати 11.02. підприємство відкликало депозитні кошти у сумі 125000 грн. та відсотки, нараховані згідно з договором;
- 4) депозитний рахунок було відкрито 04.01. поточного року на невизначений термін,
- 5) відсоткова ставка за договором - 15% річних;
- б) на видачу заробітної плати підприємство отримало готівки за чеком - 46200 грн. Одночасно до банку надійшли платіжні доручення на перерахування до бюджету податку на прибуток - 12 000 грн., сум нарахувань та утримань на фонд заробітної плати із заробітної плати працівників, що перераховуються по ЄСВ (відповідно у 2016 р.: 22%).

**! Методичні  
вказівки**

Під час розв'язання задачі необхідно врахувати вимоги "Положення про ведення касових операцій у національній валюті в Україні затвердженого постановою правління Національного банку України від 19.02.2001 №72 (зі змінами та доповненнями) та Інструкції про безготівкові розрахунки в Україні в національній валюті, що затверджена постановою Правління Національного банку України від 29.03.2001 № 135 (зі змінами та доповненнями).

Суму відсотків, що нарахована на депозит, можна розрахувати за формулою:

$$B = \frac{K \times C \times D}{100\% \times 360}, \text{ де}$$

*B* - відсотки за депозитним вкладом;

*C* - установлена договором річна відсоткова ставка за депозитом;

*D* - кількість календарних днів у періоді нарахування.

**Задача 4.** Визначити залишок коштів на рахунку на кінець операційного дня 08.05., якщо:

- 1) залишок коштів на поточному рахунку підприємства на початок дня 05.05 склав 10 тис. грн.;
- 2) 07.05 покупцем перераховано кошти за поставлену продукцію у сумі 4 200 тис. грн.;

- 3) нарахована 07.05. заробітна плата склала 1 200 тис. грн.;
- 4) утримання із заробітної плати склала 276 тис. грн., у т. ч. 240 тис. грн. – податок на доходи фізичних осіб;
- 5) в банк надано платіжні доручення на перерахування внесків у державні цільові фонди (22% ЄСВ);
- 6) 08.05 на поточний рахунок надійшли кошти як передоплата у сумі 600 тис. грн.;
- 7) 08.05. було надано в банк заяву на відкриття акредитиву у сумі 450 тис. грн.

**! Методичні  
вказівки**

Під час розв'язання задачі необхідно керуватися методичними вказівками до задачі 3.

**Задача 5.** Залишок коштів на поточному рахунку підприємства на початок операційного дня складав 70500 грн. ліміт готівки каси, встановлений підприємством - 150 грн. здавання надлишкових коштів у банк - щоденно. Визначити суму залишку на рахунку в банку на 31.01. поточного року, якщо:

- 1) з банківського рахунку 25.01. поточного року списано кошти на оплату матеріалів для виробничих потреб - 3350 грн.;
- 2) з каси підприємства 26.01. поточного року видано готівкові кошти для придбання товарів - 14650 грн.;
- 3) 30.01. надано в банк платіжне доручення для оплати за товари на 30000 грн.;
- 4) водій підприємства 30.01. надав постачальнику розрахунковий чек, виписаний 27.10. попереднього року для придбання товарів на суму 14.150 грн.

**! Методичні  
вказівки**

Згідно з пунктом 2.3 "Положення про ведення касових операцій у національній валюті в Україні" затвердженого постановою правління Національного банку України від 19.02.2001 №72 (зі змінами та доповненнями) сума готівкового розрахунку підприємства з іншим підприємством (підприємцем) через їх каси, не може перевищувати 10 тис. грн. протягом одного дня. Тому операцію 2 задачі буде проведено через касу тільки частково, а суму, що перевищує встановлений законодавством ліміт буде перераховано в безготівковому порядку.

Крім того, пунктом брозділу VII Інструкції про безготівкові розрахунки в Україні в національній валюті від 29.03.2001 № 135 (зі змінами та доповненнями), встановлено, що строк дії розрахункового чека, який видається фізичній особі для одноразового розрахунку, три місяці з дати видачі, без урахування дати оформлення платіжного документу. Тому операцію 4, зазначену в задачі, проведено не буде.

**Задача 6.** Визначити суму коштів на поточному рахунку підприємства на кінець періоду, якщо:

- 1) сума виручки від реалізації продукції за звітний період - 48750 грн.;
- 2) перераховано за сировину і матеріали - 31375 грн.;

- 3) отримано імпорتنі товари - 16870 грн.;
- 4) оплачено митні послуги - 985 грн.;
- 5) ПДВ, сплачений за товари при перетині митного кордону - 3545 грн.;
- 6) виплачено заробітну плату - 4600 грн.;
- 7) депоновано заробітну плату - 525 грн.;
- 8) перераховано обов'язкові платежі до бюджету - 1817 грн.;
- 9) аудиторською фірмою надано послуги - 5000 грн., перераховано за спожиті послуги - 4500 грн.;
- 10) сплачено податки - 4700 грн.;
- 11) оплачено послуги банку - 1180 грн.;
- 12) кошти на поточному рахунку на початок звітного періоду - 2565 грн.;
- 13) отримано орендну плату за здане в оренду приміщення - 2500 грн.

**! Методичні  
вказівки**

Під час розв'язання задачі необхідно керуватися методичними вказівками до задачі 3, а у розрахунок включити тільки ті операції, які супроводжуються рухом грошових коштів.

**Задача 7.** Розрахувати коефіцієнт ліквідності грошового потоку підприємства, якщо:

- 1) сума виручки від реалізації продукції за звітний період - 50000 грн.;
- 2) отримано імпорتنі товари, контрактна вартість яких складає 15000 грн.;
- 3) сплачені митні послуги та мито - 900 грн.;
- 4) ПДВ, сплачений за товари при перетині митного кордону - 3180 грн.;
- 5) виплачено заробітну плату - 4600 грн.;
- 6) депоновано заробітну плату - 500 грн.;
- 7) перераховано обов'язкові платежі до бюджету - 1800 грн.;
- 8) надано консультаційні послуги - 4500 грн.;
- 9) сплачено податки - 3200 грн.;
- 10) оплачено послуги банку - 1000 грн.;
- 11) кошти на поточному рахунку на початок звітного періоду - 2565 грн.

**! Методичні  
вказівки**

Під час розв'язання задачі необхідно керуватися методичними вказівками і зробити розрахунки за формулою:

$$КЛ_{ан} = \frac{Нок - (З_2 - З_1)}{Взк} , \text{ де}$$

$КЛ_{ан}$  - коефіцієнт ліквідності грошового потоку;

$Нок$  - надходження грошових коштів;

$З_2$  - залишок коштів на кінець періоду;

З<sub>г</sub> - залишок коштів на початок періоду;  
 В<sub>гк</sub> - витрачання грошових коштів.

**Задача 8.** Розрахувати ліміт залишку каси підприємства "Тріоль" на основі показників діяльності за останні три місяці, зазначених у таблиці 2:

Таблиця 2

№ з/п	Показники	Місяці		
		травень	червень	липень
1	Виручка, грн.	17500	16800	19070
	у т.ч. 1.1 готівкова виручка, що надійшла в касу, грн.	9600	8563	9789
2	Виплачено готівкою, грн.	4560	3254	3884
3	Кількість робочих днів	17	21	22

**! Методичні  
вказівки**

Ліміт залишку готівки в касі - граничний розмір готівки, що може залишатися в касі підприємства на кінець робочого дня.

Згідно з пунктом 4.6. Інструкції про організацію роботи з готівкового обігу установами банків України, що затверджена постановою Правління Національного банку України від 19.02.2001 №69 (зі змінами та доповненнями) ліміт каси визначається з урахуванням режиму і специфіки роботи підприємства, його віддаленості від установи банку, обсягу касових оборотів за всіма рахунками, встановлених строків і порядку здавання готівкової виручки, тривалості операційного часу установи банку тощо. Ліміт залишку готівки в касі визначається як різниця між середньоденними надходженнями до каси підприємства (за винятком сум, що надходять з банку) та середньоденною видачею готівки, без врахування сум, що спрямовуються на оплату праці.

**Задача 9.** Розрахувати ліміт залишку каси підприємства "Владнат", яка має два відокремлених підрозділи, на основі показників діяльності за останні три місяці, зазначених у табл. 3:

Таблиця 3

№ з/п	Показники	По підприєм-ст ву	По підрозділу 1	По підрозділу 2
1	Виручка, грн	155895	168997	212572
	у т.ч. готівкова виручка, що надійшла в касу, грн	12582	22581	10785
2	Виплачено готівкою, грн.	45781	41257	35 480
	у т.ч. заробітна плата	39478	30226	21580

3	Кількість робочих днів	17	31	20
---	------------------------	----	----	----

**! Методичні  
вказівки**

Під час розв'язання задачі необхідно керуватися вказівками до задачі 8.

**Задача 10.** Визначити суму, яку буде сплачено власнику векселя, якщо:

- 1) вексель на суму 48600 грн. взято до обліку комерційним банком 01.04. поточного року;
- 2) термін погашення векселя - не раніше 31.05. поточного року;
- 3) процентна ставка банку за врахування векселів - 18 % річних.

**! Методичні  
вказівки**

Власник векселя отримає суму за векселем за мінусом дисконту. Суму дисконту можна розрахувати за формулою:

$$D = \frac{V \times T \times C}{100 \times 360}, \text{ де}$$

*V* - сума векселя;

*T* - строк від дня врахування векселя до дня платежу за ним;

*C* - процентна ставка за врахування векселів.

**Задача 11.** Визначити суму, яку отримає власник векселя, якщо:

- 1) комерційний банк, розташований у м. Києві взяв до обліку вексель підприємства "Опт", виписаний у м. Львові номінальною вартістю 300 тис. грн. за 72 дні до строку сплати.
- 2) порто складає 125 грн, дамно - 0,5% від номінальної вартості векселя;
- 3) ставка банку за врахування векселів - 20%.

**! Методичні  
вказівки**

Розрахунок суми, яку отримає власник векселя, доцільно здійснювати за формулою:

$$H = V \times \left( 1 - \frac{\delta \times i}{100 \times g} - \frac{p}{100} \right), \text{ де}$$

*H* - сума, що виплачується власнику векселя;

*V* - номінальна сума векселя;

*i* - процентна ставка, за якою нараховуються відсотки на номінальну вартість векселя;

*δ* - строк від дня врахування векселя до дня платежу за ним;

*g* - ставка комісії за інкасування іногородніх векселів (дамно);

*p* - сума поштових витрат (порто).

**Задача 12.** З'ясувати стан дебіторської та кредиторської заборгованості підприємств, якщо:

- 1) підприємством "Вектор" поставлено 20.01. підприємству "Славута" власної продукції на суму 26000 грн. з попередньою частковою оплатою 10.01. 11800 грн.;
- 2) 15.01. підприємством "Абриколь" надано підприємству "Вектор" послуги на суму 14400 грн.;
- 3) в оплату боргу підприємством "Вектор" 26.01. виписано на підприємство "Абриколь" вексель на суму 15000 грн.;
- 4) підприємство "Абриколь" 12.01. отримало від підприємства "Славута" сировину на суму 150000 грн. За поставку перераховано 88000 грн. 14.01., а 27.01. в оплату боргу підприємству "Славута" передано вексель підприємства "Вектор". 29.01. цей вексель передано підприємству "Вектор".

**! Методичні  
вказівки**

Для розв'язання задачі необхідно проаналізувати надходження та витрати по кожному підприємству окремо.

Оскільки мова йде про операції між трьома контрагентами, то в результаті загальна сума дебіторської заборгованості має дорівнювати сумі кредиторської заборгованості.

**Задача 13.** Прийміть рішення щодо доцільності зниження продажної ціни виробу фабрики «Киянка», якщо:

- 1) виготовлено і реалізовано в звітному році 27150 пар чобіт;
- 2) ціна реалізації однієї пари чобіт (без ПДВ) становить 260 грн., а повна собівартість її виробництва та продажу -180 грн.;
- 3) співвідношення змінних і постійних витрат на виробництво продукції дорівнює 60 і 40%;
- 4) дослідження ринку показали, що якщо знизити ціну одного виробу на 30 грн., тобто до 230 грн., то обсяг продажу продукції в наступному році може бути збільшений на 20%;
- 5) виробничі потужності підприємства уможливлють відповідне збільшення обсягу виробництва продукції.

**! Методичні  
вказівки**

Під час розв'язання задачі необхідно:

– по-перше, визначити виручку вказівки від реалізації зазначеної продукції в звітному році, використовуючи метод прямого розрахунку, відповідно до якого виручка розраховується множенням реалізаційної ціни на кількість реалізованих виробів;

– по-друге, шляхом врахування на наступний рік змін щодо ціни виробу та кількості виготовлених і реалізованих виробів треба визначити виручку від реалізації продукції в наступному році;

– по-третє, слід пам'ятати, що із зростанням обсягу виробництва прямо пропорційно зростають змінні витрати, а постійні залишаються на тому самому рівні. Таким чином, загальна собівартість продукції в наступному році зросте через збільшення суми змінних витрат;

– доцільність застосування нової цінової політики необхідно пов'язувати з сумою отриманого підприємством загального прибутку від реалізації виробів, який у даному разі слід визначати шляхом віднімання повної собівартості від виручки. Якщо сума прибутку збільшиться, то ціну можна знижувати.

**Задача 14.** Як зміна обсягу реалізації на підприємстві ПрАТ «ТЕРКОМБУД» у поточному році відносно минулого вплине на розмір прибутку від реалізації продукції, якщо:

1) у минулому році виручка від реалізації продукції основного виду діяльності (з ПДВ) склала 67350 тис. грн.;

2) витрати на виробництво та реалізацію продукції розподілялися так:

2.1) витрати на основні матеріали - 24 082 тис. грн.;

2.2) сума сплачених платежів за енергоносії - 110 тис. грн.;

2.3) заробітна плата основних робітників з нарахуваннями - 10495 тис. грн.  
Заробітна плата з нарахуваннями адміністративного персоналу - 1200 тис. грн.;

2.4) транспортні витрати - 1351 тис. грн.;

2.5) адміністративні витрати - 270 тис. грн.;

2.6) амортизація основних засобів та нематеріальних активів - 2 541 тис. грн.;

2.7) орендна плата - 515 тис. грн.;

3) у звітному році очікується надходження на рахунки підприємства виручки від реалізації в розмірі 78126 тис. грн.

**! Методичні  
вказівки**

1. Оскільки в умові задачі зазначається сума виручки від реалізації минулого та поточного року з ПДВ, то, перш за все, необхідно визначити чистий дохід від реалізації продукції, тобто відняти суму ПДВ. Визначити суму ПДВ можна за формулою:

$$\sum ПДВ = \frac{V \times S}{100\% + S}, de$$

$V$  - виручка від реалізації з ПДВ;

$S$  - ставка податку на додану вартість, %.

2. Шляхом віднімання від торішньої виручки суми ПДВ та всіх витрат знаходимо суму прибутку від реалізації минулого періоду.

3. Для того, щоб визначити суму прибутку звітного року, необхідно:

- визначити темп зростання виручки від реалізації;

- здійснити розподіл усіх витрат підприємства на змінні та постійні, керуючись Положенням (стандартом) бухгалтерського обліку 16 "Витрати", зокрема статтею 16;

- скоригувати суму змінних витрат звітного періоду на темп зростання виручки та визначити суму прибутку поточного року за аналогією з минулим роком;

4. Тепер можна розрахувати приріст або зменшення суми прибутку та зробити відповідні висновки.

**Задача 15.** Визначте рівень рентабельності одиниці виду продукції підприємства «Київський виноробний завод» на основі показників, що зазначені у табл.4, якщо:

- 1) загальна виручка від реалізації продукції (з урахуванням ПДВ) за звітний період склала 194260 грн., у т. ч. від реалізації горілки -121440 грн.;
- 2) виручка від реалізації вина «Ізабела» склала суму на 7940 грн. більшу, ніж від реалізації вина «Кадарка».

Таблиця 4

Показники	Назва виробу		
	Горілка «Перша гільдія»	Вино «Ізабела»	Вино «Кадарка»
1. Залишок нереалізованої продукції на початок поточного місяця, пляшок	65	50	36
2. Випуск товарної продукції за поточний місяць, пляшок	2650	3400	3270
3. Очікуваний залишок нереалізованої продукції на кінець місяця, пляшок	75	85	62
4. Повна собівартість одиниці реалізованої продукції грн.	28	6	5
5. Сума акцизного податку з однієї пляшки, грн.	6	1,5	1,5

**! Методичні  
вказівки**

Рентабельність продукції визначається за формулою:

$$R = \frac{P}{S} \times 100\%, \text{ де}$$

$R$  – рентабельність продукції, %;

$P$  – прибуток від реалізації продукції;

$S$  – собівартість продукції.

Розв'язок задачі зводиться до знаходження прибутку від реалізації кожного виду виробу, який визначається за допомогою алгоритму розрахунку виручки. Для цього необхідно використати комбінований метод, за яким виручку від реалізації кожного виду продукції визначають методом прямого розрахунку, тобто ціну одиниці виробу помножують на кількість реалізованої продукції, а обсяг реалізації продукції за місяць – за допомогою укрупненого методу, тобто застосовуючи формулу:

$$O = Z_1 + T - Z_2, \text{ де}$$

$O$  – обсяг реалізованої продукції за звітний (або плановий) період;

$Z_1$  – залишки нереалізованої продукції на початок періоду, шт.;

$T$  – випуск товарної продукції в звітному (плановому) періоду, шт.;

$Z_2$  – залишки нереалізованої продукції на кінець періоду, шт.

Під час розв'язання задачі необхідно пам'ятати склад і послідовність формування відпускної ціни ( $C$ ) на продукцію підприємства, яка має такі складові:

$$C = S + P + AZ + ПДВ, \text{ де}$$

АЗ - акцизний збір на одиницю виробу.

**Задача 16.** Визначити прибуток від реалізації продукції ТОВ «Олімп» у звітному та плановому періоді, якщо: залишок нереалізованої продукції на початок звітного кварталу - 25 тис. грн.;

- випуск товарної продукції в поточному кварталі - 360 тис. грн.;

- норма запасу залишків нереалізованої продукції на кінець звітного періоду - 5 днів.

Передбачається, що отриманий у поточному кварталі чистий дохід від реалізації продукції буде на 18% більший, ніж у плановому періоді. При цьому сума змінних витрат, що залежать від обсягу виробництва, у звітному кварталі складала 142 тис. грн., а рівень сукупних витрат у цьому ж періоді становив 75% від обсягу реалізації.

**! Методичні  
вказівки**

Для знаходження прибутку від реалізації продукції необхідно визначити обсяг реалізації продукції в звітному і плановому періоді.

Для визначення чистого доходу від реалізації продукції в звітному кварталі необхідно скористатися укрупненим методом, формулу розрахунку виручки за яким наведено в методичних вказівках до попередньої задачі. При цьому невідомими залишаються залишки нереалізованої продукції на кінець періоду. Для їх визначення необхідно односторонній випуск товарної продукції помножити на норму запасу в днях на кінець періоду, тобто знайти показник за такою формулою:

$$Z_2 = \frac{T \times H}{K}, \text{де}$$

$T$  – товарний випуск продукції в певному періоді, грн.;

$H$  – норма запасу нереалізованої продукції на кінець періоду, днів;

$K$  – кількість днів у періоді.

Визначивши обсяг реалізації в звітному періоді необхідно прийняти його за 100% і за допомогою складеної пропорції визначити обсяг реалізації в плановому періоді. Не слід забувати про коригування суми змінних витрат на темп зростання (падіння) обсягу реалізації.

**Задача 17.** Визначте дохід підприємства «Злагода» від фінансових операцій за поточний рік, якщо товариство володіє інвестиційним портфелем, до складу якого належать:

1) привілейовані акції АКБ «Мрія» на загальну суму 40 тис. грн. з річною ставкою дивідендів 30%;

2) облігації державної позики на загальну суму 8500 грн. з доходністю 15% річних. Термін дії облігації - 10 місяців;

3) 860 акцій ПАТ «Південзахідтрансбуд» на загальну суму 17200, що складає 8 % від загальної кількості випущених акцій.

У поточному році передбачається розподілити між акціонерами 75 тис. грн. чистого прибутку.

**! Методичні  
вказівки**

Загальна сума доходу від фінансових операцій буде складатися з надходжень від акцій АКБ «Мрія», облігацій державної позики та акцій ПАТ "Південзахідтрансбуд".

Труднощі можуть виникати з визначенням доходу з двох останніх джерел.

1. Дохід ( $D$ ) від облігацій державної позики повинен визначатися за формулою:

$$D = \frac{S \times R \times N}{T \times 100\%}, \text{ де}$$

$S$  – загальна вартість облігацій, якими володіє підприємство "Злагода";

$R$  – річна ставка відсотка за облігаціями;

$N$  – термін дії облігації;

$T$  – кількість місяців у році.

2. Оскільки частка підприємства "Злагода" в статутному фонді ПАТ "Південзахідтрансбуд" складає 8% то на такий самий відсоток підприємство "Злагода" претендуватиме при розподілі чистого прибутку.

**Задача 18.** Здійсніть класифікацію доходів підприємства і визначте суму іншого операційного доходу, якщо:

- а) дохід від реалізації готової продукції - 200000 грн.;
- б) дохід від реалізації основних засобів - 50000 грн.;
- в) дохід від реалізації іноземної валюти - 30000 грн.;
- г) дохід від неопераційної курсової різниці - 5000 грн.;
- д) дохід від списання кредиторської заборгованості - 6000 і грн.;
- є) одержані штрафи за невиконання умов договору - 4000 грн.;
- ж) дохід від реалізації МШП - 2000 грн.;
- з) дохід від безоплатно одержаних необоротних активів - 30000 грн.

**Задача 19.** Визначте суму доходу від фінансових операцій підприємства, якщо:

- 1) одержані гранти, субсидії - 24500 грн.;
- 2) одержані дивіденди - 8000 грн.;
- 3) дохід від реалізації іноземної валюти - 7000 грн.;
- 4) дохід від неопераційної курсової різниці - 4500 грн.;
- 5) дохід від спільної діяльності - 18200 грн.;
- 6) дохід від реалізації нематеріальних активів - 5000 грн.;
- 7) відсотки, одержані за облігаціями та іншими цінними паперами - 3200 грн.

**Задача 20.** Визначте суму фінансового результату до оподаткування підприємства, якщо:

- 1) дохід від ліквідації оборотних активів - 4000 грн.;
- 2) дохід від реалізації основних засобів - 23000 грн.;
- 3) дохід від інвестицій в асоційовані і дочірні підприємства - 7000 грн.;

- 4) дохід від операційної курсової різниці - 7500 грн.;
- 5) дохід від списання кредиторської заборгованості - 18200 грн.;
- 6) дохід від реалізації нематеріальних активів - 2400 грн.;
- 7) дохід від безоплатно отриманих оборотних активів - 12700 грн.

**! Методичні  
вказівки**

Під час розв'язання задач 18 - 20 необхідно керуватися ст. 21, 26 - 28 Положення (стандарту) бухгалтерського обліку 3 „Звіт про фінансові результати”.

**Задача 21.** Визначте прибуток від реалізації продукції в плановому періоді, якщо:

- 1) прибуток від реалізації продукції в звітному періоді - 54 тис. грн.;
- 2) повна собівартість продукції в плановому періоді - 345 тис. грн.;
- 3) рентабельність продукції у звітному періоді складала 16%.

Розрахуйте вплив на прибуток змін собівартості продукції та відпускних цін, якщо в плановому періоді передбачається зростання цін виробника на продукцію підприємства на 4 %.

**! Методичні  
вказівки**

Мета розв'язання задачі практичне застосування економічного методу розрахунку прибутку з використанням показника базової рентабельності.

Оскільки в умові задачі зазначена базова рентабельність та прибуток у звітному періоді, то за допомогою формули розрахунку рентабельності, що наведена в задачі 3.3.3, потрібно розрахувати рівень собівартості продукції у звітному періоді, а потім на основі показника базової рентабельності та планової собівартості визначити прибуток у плановому періоді.

Отримане значення прибутку планового періоду необхідно скоригувати на темп зростання собівартості та відпускних цін.

Як відомо, зростання собівартості негативно позначається на сумі отриманого підприємством прибутку, тобто зменшує останній, а зростання цін, навпаки, позитивно впливає, тобто збільшує прибуток від реалізації.

Отже, якщо в результаті розрахунків виявиться, що собівартість продукції підприємства збільшилась, то помноживши планову собівартість на відсоток зростання собівартості, можна визначити абсолютну суму, на яку зменшилась сума прибутку.

Для того, щоб визначити вплив цін виробника на продукцію, необхідно визначити чистий дохід від реалізації продукції в плановому та звітному періоді, який складається з прибутку та собівартості. Потім дохід в плановому періоді помножити на відсоток зростання цін.

Загальний скоригований прибуток планового періоду визначається шляхом віднімання від прибутку, отриманого за допомогою показника базової

рентабельності, суми впливу на прибуток зростання собівартості та додавання суми впливу на прибуток зростання відпускних цін.

**Задача 22.** Скільки становитиме в поточному періоді прибуток від реалізації товарної продукції, якщо чистий дохід від реалізації продукції в поточному періоді склав 152 тис. грн., а показник "витрат на 1 грн. реалізованої продукції" відносно минулого періоду зменшився на 15%, тобто на 0,9 коп.

**! Методичні  
вказівки**

Для знаходження прибутку від реалізації продукції необхідно використати укрупнений метод розрахунку прибутку на основі показника витрат на одну грн. товарної продукції. Для цього слід знати формули:

*Прибуток на 1 грн. ТП = 1 – Витрати на 1 грн. ТП;*

$$\text{Витрати на 1 грн.} = \frac{\text{Повна собівартість}}{\text{Обсяг реалізації}}$$

*Прибуток від реалізації продукції = Прибуток на 1 грн. x Обсяг реалізації*

**Задача 23.** Визначити річні суми амортизації (методом зменшення залишкової вартості) Дано:

1. Первісна вартість комп'ютера - 2500 грн.;
2. Термін експлуатації - 2 роки;
3. Ліквідаційна вартість - 500 грн.

**! Методичні  
вказівки**

Суть методу зменшення залишкової вартості полягає у визначенні суми амортизації основних засобів, виходячи із залишкової вартості такого об'єкта на початок року. Сума амортизаційних відрахувань визначається множенням залишкової вартості основних засобів на річну норму амортизації:

$$Az = (Ozi * Hzi) : 100, \text{ де}$$

*Az* - сума амортизаційних відрахувань, отриманих методом зменшення залишкової вартості;

*Ozi* - первісна вартість *i*-ї групи основних засобів, зменшена на суму ліквідаційної вартості;

*Hzi* - норма амортизаційних відрахувань *i*-го об'єкта амортизації,

Річну норму амортизації підприємство розраховує самостійно за такою формулою:

$$Hzi = (Лзи : Ozi)^{1/t}, \text{ де}$$

*Лзи* - ліквідаційна вартість основних засобів;

*t* - термін корисного використання *i*-го об'єкта амортизації.

**Задача 24.** На балансі підприємства знаходиться об'єкт 03, що має наступні показники:

Таблиця 5

Показник	грн.
Первісна вартість (грн.)	8000
Знос (грн.)	2000
Залишкова вартість	6000
Справедлива вартість	7800

Визначити суму переоцінки (дооцінку або уцінку) об'єкту.

**! Методичні  
вказівки**

Відповідно до податкового законодавства підприємства всіх форм власності мають право застосовувати щорічну індексацію балансової вартості груп основних засобів на коефіцієнт індексації ( $K_i$ ), який визначається за формулою:

$$K_i = (I_n (a-1) - 10) : 100, \text{ де}$$

$K_i$  - коефіцієнт індексації;

$I_n$  - індекс інфляції року, за результатами якого проводиться індексація.

Якщо значення  $K_i$  не перевищує одиниці (10%), індексація не проводиться.

За вимогами національних бухгалтерських стандартів основні засоби підлягають переоцінці, якщо їх залишкова вартість більш як на 10 процентів відрізняється від справедливої вартості на дату балансу. Дооцінці підлягає не окремий об'єкт, а група основних засобів, до якої він належить.

Переоцінена первісна вартість та сума зносу групи основних засобів визначається множенням відповідно первісної вартості і суми зносу цього об'єкта на індекс переоцінки. Індекс переоцінки розраховують шляхом ділення справедливої вартості об'єкта на його залишкову вартість.

$$OZ_{zn} = OZ_c * I_n - Z_{oz} * I_n, \quad I_n = OZ_c : Z_{oz},$$

$$\text{або } OZ_{zn} = (OZ_n - Z_{oz}) * I_n, \text{ де}$$

$OZ_{zn}$  - переоцінена залишкова вартість основних засобів;

$OZ_c$  - справедлива вартість основних засобів;

$Z_{oz}$  - сума зносу основних засобів;

$I_n$  - індекс переоцінки основних засобів.

**Задача 25.** Нарахувати амортизацію кумулятивним методом (метод суми чисел) на п'ятому році. Дано:

2.1. Вартість обладнання - 450 тис. грн.

2.2. Ліквідаційна вартість - 48 тис. грн.

2.3. Термін ефективного використання обладнання - 8 років.

**! Методичні  
вказівки**

Річна сума амортизації за кумулятивним методом визначається як добуток амортизованої вартості та кумулятивного коефіцієнта. Кумулятивний коефіцієнт розраховують діленням числа років, що залишаються до кінця терміну служби основних засобів, на суму чисел років їх корисного використання. Норма амортизації визначається як співвідношення терміну служби, що залишається, і суми чисел років. Таким

чином, для визначення річної амортизації норму амортизації відповідного року множать на залишкову вартість основних засобів:

$$A_k = N_{ak} * (O_{zi} - L_{zi}), \text{ де}$$

$A_k$  - амортизація, отримана за кумулятивним методом;

$N_{ak}$  - норма амортизацій відповідного року.

**Задача 26.** Нарахувати амортизацію виробничим методом. Дано:

2.1. Вартість обладнання на початок року - 500 тис. грн.

2.2. Ліквідаційна вартість обладнання - 55 тис. грн.

2.3. Термін ефективного використання - 6 років.

2.4. Випуск деталей за період ефективного використання обладнання - 1080000 шт.

2.5. Завантаження обладнання: 1-й рік-120000; 2-й рік-200000; 3-й рік-220000; 4-й рік - 200000; 5-й рік-180000; 6-й рік – 160000.

**! Методичні  
вказівки**

Виробничий метод нарахування амортизації застосовують тоді, коли для відшкодування вартості окремих основних засобів вищезгадані методи не є ефективними. За таким методом нарахування амортизації здійснюється на підставі сумарного виробітку об'єкта за весь період його експлуатації у відповідних одиницях виміру (одиницях виробленої продукції, відпрацьованих машино/годинах, кілометрах пробігу та ін.).

Норма амортизації за цим методом розраховується таким чином:

$$N_{av} = (O_{3ni} - L_{zi}) : O_p, \text{ де}$$

$N_{av}$  - норма амортизації за виробничим методом;

$O_p$  - розрахунковий обсяг виробітку об'єкта амортизації за весь період експлуатації у відповідних одиницях виміру.

**Задача 27.** Проаналізувати забезпеченість підприємства основними засобами та ефективність використання основних засобів за допомогою показників фондомісткості, фондоозброєності та фондівіддачі, якщо вартість основних виробничих засобів становить 92405 грн., випуск товарної продукції за рік - 200315 грн., а кількість працюючих на підприємстві - 224 особи.

**! Методичні  
вказівки**

На рівні підприємства фондівіддача розраховується відношенням виготовленої (валової, товарної) або реалізованої продукції за певний період до загальної або активної частини середньорічної вартості основних виробничих засобів (фондів).

Показник фондівіддачі показує, скільки продукції отримує (продає) підприємство з кожної гривні, інвестованої в основні виробничі засоби.

Фондомісткість - це показник, обернений фондівіддачі, який характеризує величину основних виробничих засобів, що припадає на 1 грн. продукції.

Фондоозброєність - це показник, який обчислюється шляхом ділення середньорічної вартості основних засобів на середньоспискову чисельність працівників.

**Задача 28.** Проаналізувати стан основних засобів на 01.04.2016 року на підприємстві з використанням коефіцієнтів оновлення та вибуття ОЗ, якщо відомо, що за 1 квартал підприємством було введено в дію ОВЗ на суму 1076 грн., а виведено відповідно на суму 2056 грн. Балансова вартість ОВЗ станом на 01.01.2016 року становила 20530 грн., а амортизаційні відрахування за 1 квартал 2016 року - 633 грн.

**! Методичні  
вказівки**

Коефіцієнт оновлення основних засобів показує, яку частину від наявних на кінець звітнього періоду становлять нові основні засоби, і розраховується як відношення первісної вартості основних засобів, що надійшли за звітний період, до первісної вартості основних засобів, наявних на балансі підприємства на кінець звітнього періоду.

Коефіцієнт вибуття основних засобів показує, яка частина основних засобів вибула за звітний період, та розраховується як відношення первісної вартості основних засобів, що вибули за звітний період, до первісної вартості основних засобів, наявних на балансі підприємства на початок звітнього періоду.

**Задача 29.** Визначити коефіцієнти оновлення і вибуття в цілому і по кожній групі основних засобів, якщо відомі такі дані про наявність та рух основних засобів підприємства за звітній рік.

Таблиця 6

Показники	На початок звітнього року, тис. грн.	Поступило у звітньому році, тис. грн.	Вибуло у звітньому році, тис. грн.	На кінець звітнього року, тис. грн.
Всього основних виробничих засобів	5800	600	200	6200
<b>Будівлі</b>	<b>2300</b>	–	–	<b>2300</b>
- споруди	500	30	40	490
- силове обладнання	120	120	10	230
- робоче обладнання	1720	300	80	1440
- інші основні засоби	1160	150	70	1240

**! Методичні  
вказівки**

Під час розв'язування задачі необхідно керуватися методичними вказівками до задачі 28.

**Задача 30.** Визначте норматив оборотних коштів по основних матеріалах на підприємстві ПрАТ «Швейлюкс» за окремим видом продукції на основі даних:

1) надходження матеріальних ресурсів протягом червня поточного року, на ПрАТ «Швейлюкс» відображено у табл.7:

Таблиця 7

Показники	надходження по числах місяця					Разом
	5.06	13.06	18.06	22.06	29.06	
Інтервал поставки, дн.	6	8	5	4	7	
Тканина, м <sup>2</sup>	236	256	226	210	206	1134

- 2) час доставки матеріалів від постачальника до споживача - 3 дні;
- 3) тривалість документообороту - 1 день;
- 4) час, необхідний для одержання матеріалів та підготовки їх до виробництва - 2 дні;
- 5) квартальна потреба в тканині на виготовлення жіночих жакетів - 3 400 м<sup>2</sup>;
- 6) ціна 1 м<sup>2</sup> тканини - 37,5 грн.

**! Методичні  
вказівки**

Норматив оборотних коштів на тканину розраховується як добуток односторонньої потреби в тканині та виробничої норми запасу в днях.

Добова потреба ( $P_o$ ) в тканині визначається за формулою:

$$P_o = \frac{P_k \times C}{T}, \text{де}$$

$P_k$  - квартальна потреба в тканині;

$C$  - ціна 1 м тканини;

$T$  - кількість днів у періоді.

Норма запасу в днях складається з:

- поточного запасу, який встановлюється на рівні 50 % від середньозваженого інтервалу поставок;
- транспортного запасу, який визначається як перевищення часу перебування матеріальних цінностей в дорозі над часом, необхідним для проведення грошових розрахунків;
- страхового запасу, що встановлюється на рівні 50 % від поточного запасу.

Середньозважений інтервал поставки розраховується за формулою:

$$I = \sum d_i \times K_i, \text{де}$$

$I$  - середньозважений інтервал поставки, днів;

$d_i$  - питома вага вартості  $i$  - тої партії закупки матеріалу в загальній величині придбаного матеріалу за певний період;

$K_i$  - проміжок часу між:  $i$  - тою партією закупки матеріалу.

**Задача 31.** Скільки днів буде складати запланований поточний і страховий запас, якщо:

- 1) потреба в сировині на наступний квартал звітного року складає 1 890 тис. грн.;
- 2) підготовчий запас - 3 дні;
- 3) технологічний запас - 2 дні;
- 4) час перебування вантажу в дорозі становить 5 днів;
- 5) обробка документів у постачальника і в банківських Установах займає 2 дні;
- 6) норматив оборотних коштів по сировині на наступний квартал заплановано в розмірі 420 тис. грн.

**! Методичні  
вказівки**

Поточний і страховий запас знаходиться, за допомогою використання методики визначення нормативу оборотних коштів по сировині та методичні вказівки, що наведено до попередньої задачі. У даній задачі слід враховувати те, що сировина на підприємстві споживається щоденно й рівномірно, а її надходження є регулярними, тобто інтервал постачань не потрібно визначати як середньозважену величину.

**Задача 32.** Приватне підприємство "Артем" освоїло виготовлення нового виробу. Визначити норматив оборотних коштів у незавершеному виробництві даного виробу, якщо:

- 1) валові витрати на виробництво (собівартість) виробу становлять 4 600 грн.;
- 2) згідно з виявленим ринковим попитом річна виробнича програма нового виробу сформована в розмірі 650 одиниць;
- 3) за встановленою технологією тривалість виробничого циклу становить 14 днів;
- 4) вартість сировини й матеріалів, обробка (переробка) яких започатковується в перший день виробничого циклу, дорівнює 65% валових витрат на виробництво (собівартість) нового виробу;
- 5) решта витрат по днях виробничого циклу розподіляється рівномірно;
- 6) кількість робочих днів на рік - 260.

**! Методичні  
вказівки**

Норматив оборотних коштів по незавершеному виробництву визначається за формулою:

$$H = O_v \times D \times K, \text{ де}$$

$O_v$  - одnodенні витрати в плановому періоді;

$D$  - тривалість виробничого циклу, днів;

$K$  - коефіцієнт зростання витрат.

Обчислення коефіцієнта зростання витрат залежить від розподілу витрат протягом виробничого циклу. За умови рівномірного розподілу витрат, що має місце в даній задачі, коефіцієнт зростання витрат визначається за формулою:

$$K = \frac{A + 0,5B}{A + B}, \text{ де}$$

$A$  - витрати, що здійснюються одноразово на початку виробничого циклу;

*B* - наступні витрати, що включаються в собівартість продукції.

**Задача 33.** Визначте норматив оборотних коштів по незавершеному виробництву фірми «Галич» в плановому кварталі на основі даних:

- 1) фірма виготовляє меблі;
- 2) виробнича собівартість дивана становить 400 грн.;
- 3) тривалість виробничого процесу становить 6 днів;
- 4) витрати на виробництво в перший день складають 86 грн., на другий - 60 грн., на третій - 38 грн., на четвертий - 52 грн., в усі наступні дні - по 82 грн.
- 5) витрати на випуск продукції за виробничою собівартістю в плановому кварталі складатимуть 86040 грн.

**! Методичні  
вказівки**

Норматив оборотних коштів по незавершеному виробництву визначається за формулою, наведеною в попередній задачі. Проте існують особливості щодо визначення коефіцієнта зростання витрат. Оскільки витрати на виробництво розподіляються нерівномірно, коефіцієнт нерівномірного наростання витрат слід визначати таким чином:

$$K_n = \frac{Z_1 + Z_2 + \dots + Z_d + (Bn \div 2)}{Bn \times D}, \text{ де}$$

*K<sub>n</sub>* - коефіцієнт нерівномірного наростання витрат;

*Z<sub>1</sub>, Z<sub>2</sub>* - витрати в перший, другий і т. д. період часу наростаючим підсумком;

*Z<sub>d</sub>* - витрати в передостанній день виробничого циклу;

*Bn* - витрати на виготовлення виробу;

*D* - виробничий цикл у днях.

**Задача 34.** Визначте сукупну потребу в оборотних коштах на плановий період з урахуванням прискорення оборотності оборотних коштів на основі даних:

- 1) сукупна потреба в оборотних коштах у звітному періоді складає 2680 тис. грн.;
- 2) товарна продукція за виробничою собівартістю:
  - у звітному році складає 48240 тис. грн.;
  - у плановому - 64320 тис. грн.;
- 3) у плановому періоді передбачається скорочення тривалості одного обороту оборотних коштів на 4 дні.

**! Методичні  
вказівки**

У задачі передбачається визначення сукупної потреби оборотних коштів аналітичним (економічним) методом. За вказаним методом формула визначення сукупної потреби в оборотних коштах має такий вигляд:

$$C_n = \frac{(C_{n3} \times P_n)}{100\%} \times \frac{1 - O_n}{100\%}, \text{де}$$

$C_n$  - сукупна потреба в оборотних коштах;

$C_{n3}$  - сукупна потреба в оборотних коштах, встановлена в звітному періоді;

$P_n$  - відсоток росту товарної продукції у плановому періоді за виробничою собівартістю відносно планового її обсягу у звітному періоді, %;

$O_n$  - прискорення оборотності коштів, %;

Задача 34 зводиться до визначення відсотку прискорення оборотності коштів. Для цього потрібно визначити за наявними даними оборотність у звітному періоді за формулою:

$$Ko = \Pi : C_n, \text{де}$$

$Ko$  - кількість оборотів оборотних коштів (коефіцієнт оборотності);

$\Pi$  - товарний випуск продукції за собівартістю;

$C_n$  - сукупна потреба в оборотних коштах.

Потім необхідно знайти тривалість ( $T$ ) одного обороту коштів так:

$$T = (C_n \times D) : \Pi \text{ або } T = D : Ko, \text{де}$$

$D$  - кількість днів у періоді.

Визначивши тривалість одного обороту коштів у звітному періоді, необхідно її скоригувати на 4 дні для визначення в плановому періоді.

Далі, знаючи тривалість одного обороту, можна визначити оборотність коштів у плановому періоді, та, відповідно, темп її прискорення.

**Задача 35.** Товарооборот підприємства оптової торгівлі за поточний рік склав 7360 тис. грн. при середньорічній сумі оборотних коштів 920 тис. грн. У наступному році підприємство планує збільшити обсяг реалізації на 8% та здійснити певні заходи, які дозволять скоротити тривалість одного обороту оборотних коштів на 7 днів.

Визначити потребу підприємства в оборотних коштах у наступному році та величину економії оборотних коштів за рахунок їх більш ефективного використання.

**! Методичні  
вказівки**

За допомогою формул, наведених у попередній задачі, визначити тривалість одного обороту оборотних коштів у поточному році, скоригувати її на плановий рік та визначити потребу в оборотних коштах на наступний рік.

Величина економії (або додаткового залучення до обороту) оборотних коштів визначається за формулою:

$$\sum E = (T_1 - T_2) \times \frac{TB_1}{D}, \text{де}$$

$T_1$  - тривалість одного обороту в плановому періоді, днів;

$T_2$  - тривалість одного обороту в поточному періоді, днів;

$TB_1$  - обсяг реалізації товарів у плановому періоді;  $D$  - тривалість періоду, що аналізується, у днях.

**Задача 36.** Визначити величину абсолютної економії (залучення) оборотного капіталу, вплив оборотності на приріст або зменшення прибутку підприємства "Декор" на основі даних:

- 1) за I півріччя 2016 року підприємство реалізувало продукції на 6% більше, ніж за той самий період минулого року. Різниця склала 4500 грн.;
- 2) зростання відбулося при одночасному зниженні показника „витрат на 1 грн. товарної продукції” на 3 копійки. У 2016 році він досяг 78 коп.
- 3) коефіцієнт оборотності оборотних коштів у 2015 році складав 3,6, а в 2016 році - 5%.

**! Методичні  
вказівки**

Формули для розрахунку наведено в попередніх задачах. Визначення впливу оборотності на приріст або зменшення прибутку здійснюється за формулою:

$$\Delta P = P_0 \times \frac{Ko_2}{Ko_1} - P_0, \text{ де}$$

$\Delta P$  - зміна прибутку;

$P_0$  - прибуток в минулому періоді;

$Ko_1$  - коефіцієнт оборотності минулому періоді;

$Ko_2$  - коефіцієнт оборотності в звітному періоді.

**Задача 37.** Визначте джерела фінансування приросту нормативу оборотних коштів підприємства за звітний квартал на основі даних:

- приріст сукупної потреби в оборотних коштах за звітний квартал складає 2,5 тис. грн.;
- фонд заробітної плати на початок звітного кварталу - 78 тис. грн.;
- фонд заробітної плати на кінець кварталу - 94 тис. грн.;
- норма виплати заробітної плати (50% періоду між датами нарахування і виплати заробітної плати) - 6 днів;
- прибуток, що залишився в розпорядженні підприємства у звітному кварталі - 8,6 тис. грн.

**! Методичні  
вказівки**

Виходячи з умов задачі, можна визначити, що джерелами фінансування приросту оборотних коштів може бути приріст стійких пасивів та прибуток.

Спочатку треба визначити приріст стійкої кредиторської заборгованості по заробітній платі, що може бути спрямований на фінансування приросту нормативу оборотних коштів. Для цього потрібно одиницей приріст мінімальної заборгованості по заробітній платі помножити на норму в днях.

Слід також: пам'ятати, що із зростанням заробітної плати збільшуються нарахування на фонд заробітної плати, які також; можуть тимчасово використовуватися як джерело фінансування оборотних коштів. Тому на суму

приросту заробітної плати необхідно здійснити нарахування у фонди соціального страхування та пенсійного забезпечення.

Якщо суми приросту заробітної плати з нарахуваннями не вистачить для покриття потреби, то непокритий залишок буде фінансуватися за рахунок прибутку.

**Задача 38.** Визначити фінансову потребу підприємства в оборотних коштах на основі даних:

- 1) обсяг реалізованої продукції за звітний місяць склав 24 тис. грн., при чому повна собівартість продукції складає 75% від обсягу проданих товарів;
- 2) за звітний місяць оборотність дебіторської заборгованості склала 14 днів, що на 4 дні менше, ніж оборотність кредиторської заборгованості;
- 3) норма запасу матеріальних цінностей склала 10 днів.

**! Методичні  
вказівки**

Фінансова потреба підприємства в оборотних коштах визначається за формулою:

$$\Phi П = ВЗ + ДЗ - КЗ, \text{ де}$$

$\Phi П$  - фінансова потреба в оборотних коштах;

$ВЗ$  - вартість виробничих запасів;

$ДЗ$  - залишки дебіторської заборгованості за звітний місяць;

$КЗ$  - сума кредиторської заборгованості в звітному періоді.

Вартість виробничих запасів визначається як добуток одноденних витрат підприємства та норми запасу матеріальних цінностей.

Дебіторська заборгованість визначається як добуток одноденного обсягу реалізації продукції в звітному місяці на період інкасації (тривалість одного обороту) дебіторської заборгованості.

Сума кредиторської заборгованості дорівнює добутку одноденних витрат підприємства на період інкасації кредиторської заборгованості.

**Задача 39.** Виробниче підприємство "Терен" за рік споживає 50 т. матеріалів. Відпускна ціна 1 кг матеріалів складає 15 грн. Транспортні витрати (без ПДВ) в розрахунку на 1 кг. матеріалів дорівнюють 0,2 грн. Вартість розміщення одного замовлення (без ПДВ) - 35 грн.

Визначити оптимальну кількість матеріалів у одній партії, якщо:

- 1) сировина придбавається за власні оборотні кошти підприємства;
- 2) сировина придбавається за позичені кошти під 30% річних.

**! Методичні  
вказівки**

Визначення оптимальної кількості матеріалів в одній партії здійснюється за формулою Матца-Коррі-Френка. Якщо сировина придбавається за власні кошти, розрахунок

здійснюється за формулою:

$$OK = \sqrt{\frac{2 \times Bз \times Пр}{Ц + Тр}}, \text{ де}$$

$OK$  - оптимальна кількість матеріалів в одній партії;

$B_3$  - вартість розміщеного замовлення;

$Pr$  - річна потреба в матеріалі;

$C$  - ціна матеріалу за одиницю;

$Tr$  - транспортні витрати на одиницю матеріалу на рік.

У разі придбання сировини за рахунок кредитних ресурсів, розрахунок здійснюється за такою формулою:

$$OK = \sqrt{\frac{2 \times B_3 \times Pr}{C \times C + Tr}}, \text{де}$$

$C$  - процентна ставка за отримані позики.

Необхідно пам'ятати, що відпускна ціна матеріалів включає суму ПДВ, яку при розрахунку оптимальної кількості матеріалів необхідно виключити.

**Задача 40.** Розрахувати за формулою моделі Уілсона оптимальний розмір замовлення і необхідну кількість замовлень протягом року, якщо:

- 1) вартість виконання однієї партії замовлення - 32 грн.;
- 2) річна потреба в сировині - 8192 кг;
- 3) витрати на зберігання одиниці матеріалу - 8 грн.

**! Методичні  
вказівки**

Модель Уілсона має вигляд:

$$EOQ = \sqrt{\frac{2FS}{Z}}, \text{де}$$

$EOQ$  - найекономічніший обсяг замовлення (або оптимальна кількість товарно-матеріальних цінностей, що замовляється у постачальників);

$F$  - постійні поточні витрати, пов'язані із замовленням і доставкою товарно-матеріальних цінностей;

$S$  - річна потреба в матеріалах (сировині) в натуральних одиницях;

$Z$  - змінні поточні витрати на зберігання запасів (як правило, встановлюються у відсотках до вартості цих запасів).

Для визначення необхідної кількості замовлень протягом року необхідно річну потребу в сировині поділити на оптимальну кількість її в одній партії.

**Задача 41.** Визначити оптимальний розмір партії комплектуючих виробів і ритмічність їх постачання на підприємство „Інтерконтиненталь” на основі даних:

- 1) для забезпечення виробничих потреб підприємству необхідно 125 тис. одиниць конструкційного матеріалу на рік;
- 2) ціна одиниці конструкційних матеріалів - 100 грн.;
- 3) витрати підприємства на обслуговування придбання матеріалу (розміщення замовлення, оформлення документів, контроль за проходженням розрахунків, приймання виробів за кількістю та якістю та ін.) дорівнюють 1000 грн. в розрахунку на кожну партію;

4) витрати на зберігання матеріалів, що закупаються (орендна плата за складські приміщення, оплата праці персоналу складів, втрати ресурсів у процесі зберігання та ін.) становлять 10% середньої вартості запасів конструкційного матеріалу.

**! Методичні  
вказівки**

Під час розв'язання задачі необхідно скористатися формулою Уілсона, яка наведена в методичних вказівках до задачі 40. Ритмічність постачання матеріалу означає, що потрібно визначити інтервал (кількість днів), через який необхідно робити певне замовлення. Він визначається як частка від ділення кількості днів у періоді (році) на необхідну кількість замовлень протягом року.

**Задача 42.** Визначити тривалість операційного циклу торговельного підприємства «Клен» у звітному кварталі, якщо:

- 1) середній обсяг оборотних коштів на підприємстві в звітному кварталі становив 18000 грн.;
- 2) за цей період було реалізовано товарів за цінами придбання на суму 52 200 грн.

Необхідно також розрахувати суму економії капіталу в результаті зміни тривалості операційного циклу, за умови, що підприємство в наступному кварталі вирішило іммобілізувати 20 % оборотних коштів за незмінного обсягу реалізації.

**! Методичні  
вказівки**

Загальний період операційного циклу підприємства визначається за формулою:

$$ОЦ = \frac{ОА}{Оо}, де$$

*ОЦ* - загальний період операційного циклу підприємства;

*ОА* - середній обсяг оборотних коштів підприємства в періоді, що розглядається;

*Оо* - одnodенний обсяг реалізації товарів підприємства в періоді, що розглядається.

Суму економії капіталу може бути розраховано за формулою:

$$ЕК = (ОЦф - ОЦп) \times Оос, де$$

*ЕК* - загальна сума економії капіталу, спрямованого на фінансування оборотних активів підприємства;

*ОЦф* - фактична тривалість операційного циклу підприємства у звітному періоді, в днях;

*ОЦп* - проєктована тривалість операційного циклу підприємства в плановому періоді із врахуванням резервів його скорочення, в днях;

*Оос* - планований одnodенний обсяг реалізації товарів.

**Задача 43.** Визначити обсяг реалізації продукції підприємства «Олімп» в поточному кварталі, якщо:

- 1) загальний період операційного циклу підприємства складає 38 днів;

- 2) середня сума запасів сировини, матеріалів та готової продукції дорівнює 35200 грн.;
- 3) середній залишок грошових коштів на підприємстві складає 4800 грн.;
- 4) дебіторська заборгованість за звітний квартал здійснила 5 оборотів.

**! Методичні  
вказівки**

Під час розв'язання задачі розрахунки необхідно здійснювати за формулами, що наведені в методичних вказівках до задач 40 та 42.

При цьому слід пам'ятати, що загальний період операційного циклу підприємства складається з часу перебування різних видів оборотних активів на кожній окремій стадії.

Рекомендується скласти рівняння, де за невідому величину прийняти одинденний обсяг реалізації.

**Задача 44.** Визначити, яку суму поверне підприємство банку та яку суму буде віднесено до валових витрат протягом строку кредитування, якщо:

- 1) підприємство отримало кредит 10.03.2016 на фінансування будівництва цеху у розмірі 150 тис. грн. під 25% річних та на облаштування гаражного кооперативу для працівників підприємства - 60 тис. грн. під 23% річних;
- 2) за умовами договору відсотки погашаються щомісячно, а сума основного боргу має бути погашена одноразово 10.03.2016;
- 3) у разі порушення строку погашення кредиту і відсотків, кредитним договором передбачено нарахування пені у розмірі 0,03% за кожний день прострочення платежу;
- 4) підприємство допустило порушення умов договору, прострочивши черговий відсотковий платіж за період 10.01.- 10.02. 2016 на 5 днів.

**! Методичні  
вказівки**

Під час розв'язання задачі слід керуватися вимогами Положення Національного банку України про кредитування зі змінами та доповненнями, що визначає правові основи надання, використання і повернення кредитів.

Суму відсотків, що підлягає щомісячній сплаті можна розрахувати за формулою:

$$B = \frac{K \times C \times D}{100\% \times 360}, \text{ де}$$

$K$  - сума кредиту;

$B$  - сума відсотків за кредит (грн.);

$C$  - встановлена договором річна відсоткова ставка за користування кредитом (%);

$D$  - кількість календарних днів у місяці.

**Задача 45.** Визначити строк окупності наданого підприємству "Перлина" кредиту на розширення виробництва у сумі 100 тис. грн., якщо:

- 1) відсоткова ставка за користування кредитом - 22% річних;
- 2) підприємство щорічно отримує виручку від реалізації продукції у розмірі 576 тис. грн.;
- 3) залишок продукції на складі на початок року за собівартістю складає 45 тис. грн., а на кінець року він зменшився на 5 тис. грн.;
- 4) собівартість виготовленої за рік продукції підприємства (з врахуванням відсотків за користування кредитом) складає 265 тис. грн.;
- 5) Адміністративні витрати за рік становлять 10 тис. грн.
- 6) підприємство є платником ПДВ і пільг з податку на прибуток не має.

**! Методичні  
вказівки**

Визначення строку окупності кредиту необхідно здійснювати за формулою:

$$T_0 = \frac{K + B}{ЧП}, \text{ де}$$

$T_0$  - термін окупності;

$K$  - сума отриманих кредитів, грн.;

$B$  - ціна кредиту, грн.;

$ЧП$  - чистий прибуток за відповідний період, грн.

Чистий прибуток підприємства необхідно розраховувати з урахуванням вимог П(С)БО 1 "Загальні вимоги до фінансової звітності", затвердженого наказом Міністерства фінансів України від 07.02.2013 № 73. П(С)БО 16 "Витрати", затверджене наказом Міністерства фінансів України від 31.12.99 № 318, дає змогу визначити склад витрат, що відносяться на собівартість продукції. Крім того, під час розв'язання задачі необхідно пригадати порядок розрахунку обсягу реалізації за прямим методом, за яким розрахунок здійснюється за формулою:

$$P = Z_1 + T - Z_2, \text{ де}$$

$P$  - вартість реалізованих виробів, грн.;

$Z_1$  - залишок продукції на початок періоду за собівартістю, грн.;

$T$  - випуск продукції за період, грн.;

$Z_2$  - залишок продукції на кінець періоду за собівартістю, грн.

**Задача 46.** Визначити відсоткову ставку, під яку надано кредитні ресурси підприємству "Полірем", якщо:

- 1) згідно з розрахунками менеджерів підприємства "Полірем" строк окупності отриманого банківського кредиту складає 2 роки;
- 2) сума кредиту становить 500 тис. грн.;
- 3) кредит надано на три роки;
- 4) виручка від реалізації за звітний рік складає 1 866 тис. грн.;
- 5) нарахована заробітна плата та відрахування до обов'язкових цільових фондів склали 280 тис. грн. за рік;
- 6) матеріальні витрати - 400 тис. грн.;
- 7) амортизаційні відрахування - 100 тис. грн.;

- 8) інші витрати, що включаються до собівартості продукції - 100 тис. грн.;  
 9) витрати на операційну оренду приміщення цеху -125 тис. грн. (без ПДВ);  
 10) підприємство не має пільг з оподаткування.

**! Методичні  
вказівки**

Розв'язок задачі аналогічний до розв'язку задачі 45.

**Задача 47.** Визначте середньорічну вартість (тис. грн.) основних виробничих засобів у звітному році на основі даних ТОВ "Каприз":

- 1) у поточному році середньоспискова чисельність працюючих на підприємстві склала 185 осіб;
- 2) на кожну гривню основних виробничих засобів припало 5,25 гривні виготовленої продукції;
- 3) відношення фондоозброєності до фондомісткості склало 9:1.

**! Методичні  
вказівки**

Фондоозброєність - це забезпеченість підприємства основними виробничими засобами. Розраховується як відношення середньорічної вартості основних засобів до чисельності працівників підприємства.

Фондомісткість визначає вартість основних засобів на одну гривню виготовленої продукції.

Оскільки за умовою задачі відомим є співвідношення обох зазначених показників, то можна визначити обсяг виготовленої продукції в звітному році:

$$\frac{\text{Вартість ОВЗ}}{\text{Чисельність працюючих}} : \frac{\text{Вартість ОВЗ}}{\text{Обсяг реалізації}}$$

Середньорічну вартість основних засобів можна буде визначити через фондовіддачу, яка є оберненим показником до фондомісткості.

**Задача 48.** На основі даних табл. 8 дати оцінку майнового стану ТОВ "Тандем-плюс" за звітний рік.

Таблиця 8  
(тис. грн.)

Показники	На початок року	На кінець року
Необоротні активи, разом	5872,5	5403,5
Нематеріальні активи:		
залишкова вартість	16,5	18,3
первісна вартість	28,4	31,6
накопичена амортизація	11,9	13,3
Незавершене будівництво	154,2	132,8
Основні виробничі засоби:		
залишкова вартість	4321,3	3943,1

первісна вартість	8967,5	8765,2
накопичена амортизація	4646,2	4822,1
Основні невиробничі засоби:		
залишкова вартість	1344,9	1267,8
первісна вартість	3456,2	3456,2
знос	2111,3	2188,4
Інші необоротні активи	35,6	41,5
Майно підприємства	9787,5	9574,2

Протягом року було введено в експлуатацію основні виробничі засоби на суму 41,2 тис. грн., а виведено з експлуатації спрацьованого обладнання на суму 243,5 тис. грн.

На активну частину основних виробничих засобів у їх загальній вартості на початок та на кінець року припадало відповідно 3/5 та 2/3.

**! Методичні  
вказівки**

Для оцінки майнового стану підприємства необхідно здійснити розрахунок указаних показників на початок та на кінець періоду за наведеними нижче формулами .

1. Сума господарських коштів, що є в розпорядженні підприємства (валюта балансу), показує загальну вартісну оцінку активів, які перебувають на балансі підприємства. Зростання даного показника свідчить про збільшення майнового потенціалу підприємства.

2. Питома вага активної частини основних засобів розраховується як співвідношення активної частини основних виробничих засобів до загальної вартості основних засобів на початок та на кінець періоду. Зростання показника в динаміці – позитивна тенденція.

3. Коефіцієнт зносу основних виробничих засобів характеризує стан та рівень спрацювання основних засобів і розраховується як відношення суми зносу (накопиченої амортизації) основних засобів до їхньої первісної вартості.

4. Коефіцієнт придатності основних виробничих засобів розраховується як відношення залишкової вартості основних засобів до їх первісної вартості. Він показує, яка частина основних засобів придатна до експлуатації в процесі господарської діяльності.

5. Коефіцієнт оновлення основних виробничих засобів показує, яку частину наявних на кінець звітного періоду становлять нові основні засоби. Розраховується як відношення первісної вартості введених в експлуатацію основних засобів до їх загальної первісної вартості на кінець звітного періоду.

6. Коефіцієнт вибуття основних виробничих засобів показує, яка частина засобів праці вибула за звітний період. Розраховується як відношення первісної вартості основних засобів, що вибули за звітний період, до первісної вартості основних засобів, наявних на балансі підприємства на початок звітного періоду.

7. Коефіцієнт приросту основних виробничих засобів розраховується за формулою:

$$K \text{ приросту} = \frac{\text{Вартість введених ОЗ} - \text{Вартість виведених ОЗ}}{\text{Середньорічна переїсна вартість ОЗ}}$$

**Задача 49.** Визначити коефіцієнт вибуття основних виробничих засобів підприємства завод "Буддеталь" у 2016 р. на основі даних:

- 1) залишкова вартість основних виробничих засобів на кінець року дорівнює 1275 тис. грн., що на 25% більше ніж на початок звітнього періоду;
- 2) коефіцієнт зносу основних виробничих засобів на початок та на кінець року становив відповідно 48% та 45%;
- 3) вартість введених за рік основних засобів склала 132 тис. грн.;
- 4) коефіцієнт приросту основних засобів у 2015 р. дорівнює 0,05.

**! Методичні вказівки**

Під час розв'язання задачі необхідно розрахунок показників оцінки майнового стану підприємства здійснювати за формулами, які наведені в методичних вказівках до задачі 48.

Для визначення залишкової вартості основних засобів на початок звітнього періоду необхідно скласти пропорцію, де величину показника прийняти за 100 %, а залишкову вартість на кінець періоду - 125 %. Для розрахунку коефіцієнта вибуття потрібно визначити вартість основних засобів, що вибули за рік. Для цього необхідно застосувати формули визначення коефіцієнту зносу, коефіцієнту приросту основних засобів, знайти середньорічну вартість основних засобів.

**Задача 50.** Визначити, чи буде надано позику підприємству "Авалон", і до якого класу буде віднесено позичальника, якщо:

Таблиця 9

№ з/п	Показники	Попередній період, тис грн.	Звітний період, тис. грн.
1	Виробничі запаси	40	50
2	Готова продукція	88	128
3	Незавершене виробництво	80	60
4	Грошові кошти на поточному рахунку	98	108
5	Ринкові цінні папери	56	75
6	Короткострокові кредити банку	62	72
7	Заборгованість постачальникам	47	58
8	Заборгованість із заробітної плати	85	60
9	Заборгованість перед бюджетом	13	15
10	Дебіторська заборгованість	120	79
11	Інші оборотні активи	33	30
12	Залишкова вартість основних засобів	540	520
13	Статутний капітал	400	400
14	Резервний фонд	163	165

15	Прибуток після оподаткування	25	50
16	Чистий дохід від реалізації	294	294
17	Обсяг чистих надходжень на рахунок	350	390

- 1) підприємство "Авалон" планує залучення короткострокового кредиту на три місяці під річних для придбання сировини на суму 50 тис. грн.;
- 2) кредитний інспектор отримав від підприємства пакет документів, необхідних для прийняття рішення про кредитування.

Дані для аналізу наведено в табл.9. Кредитний інспектор також врахував, що в минулому підприємство вже користувалось кредитними коштами банку і вчасно повернуло позику. Під заставу підприємством запропоновано власне нерухоме майно.

**! Методичні  
вказівки**

Згідно з вимогами п. 4.3 Положення про порядок формування та використання резерву для відшкодування можливих втрат за кредитними операціями банків, затвердженого постановою Правління Національного банку України зі змінами та доповненнями, для здійснення оцінки фінансового стану позичальника юридичної особи комерційний банк має враховувати такі основні економічні показники його діяльності: платоспроможність, фінансова стійкість, обсяг реалізації, обороти за рахунками, склад та динаміка дебіторсько-кредиторської заборгованості, собівартість продукції, прибутки та збитки, рентабельність, кредитна історія (погашення кредитної заборгованості в минулому, наявність діючих кредитів). Усі показники необхідно розраховувати в динаміці.

Платоспроможність позичальника визначається такими показниками:

- 1) коефіцієнт миттєвої ліквідності ( $K_{Л1}$ ), оптимальне значення якого - не менше ніж; 0,2:

$$K_{Л1} = \frac{A_B}{Z_n}, \text{де}$$

$A_B$  - високоліквідні активи;

$Z_n$  - поточні (короткострокові) зобов'язання;

- 2) коефіцієнт поточної ліквідності ( $K_{Л2}$ ) оптимальне значення якого - не менше ніж 0,5:

$$K_{Л2} = \frac{A_L}{Z_n}, \text{де}$$

$A_L$  - ліквідні активи;

- 3) коефіцієнт загальної ліквідності ( $K_3$ ), що має оптимальне значення не менше ніж 2:

$$K_3 = \frac{A_O}{Z_n}, \text{де}$$

$A_O$  - оборотні активи.

Фінансова стійкість позичальника визначається такими показниками:

1) коефіцієнт маневреності власних коштів ( $K_M$ ), оптимальне значення показника - не менше ніж 0,5:

$$K_M = \frac{B_K - A_H}{B_K}, \text{де}$$

$B_K$  - власний капітал підприємства;

$A_H$  - необоротні активи;

2) коефіцієнт незалежності ( $K_H$ ), що має оптимальне значення не більше ніж 1 :

$$K_H = \frac{Z_K}{B_K}, \text{де}$$

$Z_K$  - залучені кошти (довгострокові та поточні зобов'язання);

$B_K$  - власний капітал.

Для визначення рентабельності позичальника розраховуються показники:

1) рентабельність активів:

$$P_a = \frac{\Pi_{ч}}{A}, \text{де}$$

$\Pi_{ч}$  – чистий прибуток;

$A$  - активи;

2) рентабельність продажу:

$$P_n = \frac{\Pi_{ч}}{O}, \text{де}$$

де  $O$  - обсяг реалізації продукції (без ПДВ).

**Задача 51.** Зробіть розрахунок основних статей Звіту про фінансові результати підприємства МТЗ "Колос", дослідіть динаміку та структуру фінансових результатів його діяльності в 2014 та 2015 рр. на основі даних табл. 9:

Таблиця 9

Показники	2014	2015	Відхилення	
			Абсолютне	Відносне
1. Дохід (виручка) від реалізації продукції	7536	8325		
2. ПДВ				
3. Чистий дохід від реалізації продукції				
4. Собівартість реалізованої продукції	5634	6284		
5. Валовий прибуток				
6. Інші операційні доходи	132	127		
7. Адміністративні витрати	54,8	46,4		
8. Витрати на збут	23,7	31,2		
9. Інші операційні витрати	12,1	13,6		
10. Фінансовий результат від операційної діяльності				
11. Інші доходи	42,8	43,4		
12. Інші витрати	23,9	25,5		
13. Фінансовий результат до оподаткування				
14. Витрати з податку на прибуток				

**! Методичні  
вказівки**

Для заповнення Звіту про фінансові результати МТЗ "Колос" необхідно керуватися П(С)БО 1 "Загальні вимоги до фінансової звітності", затвердженого наказом Міністерства фінансів України від 07.02.2013 № 73.

Для визначення динаміки основних фінансових показників роботи підприємств необхідно зробити горизонтальний аналіз статей Звіту. Для цього потрібно розрахувати абсолютне відхилення всіх показників шляхом віднімання даних за 2014 р. від даних за 2015 р., а також відносне відхилення - шляхом ділення розрахованого абсолютного відхилення на дані за 2014 рік, та помножити отриманий результат на 100%.

Для аналізу структури основних фінансових результатів необхідно провести вертикальний аналіз Звіту про фінансові результати, тобто визначити питому вагу структурних складових прибутку підприємства. За 100% можна прийняти або чистий дохід від реалізації продукції, або фінансовий результат підприємства до оподаткування. Потім також: необхідно проаналізувати структуру фінансових результатів у динаміці.

**Задача 52.** Здійснити факторний аналіз прибутку від реалізації продукції, визначити кількісний вплив коленого з факторів на зміну величини прибутку підприємства на основі даних табл.10.

Таблиця 10  
(тис. грн.)

№ з/п	Показники	2014 р.	2015 р.	
			Фактично в цінах 2012 р.	Фактично
1	Чистий дохід від реалізації продукції	3215,4 $D_0$	3247,9 $D_{1,0}$	3493,7 $D_1$
2	Повна собівартість	2764,8 $S_0$	2756,2 $S_{1,0}$	2796,1 $S_1$
3	Валовий прибуток (визначити)	$P_0$	$P_{1,0}$	$P_1$

**! Методичні  
вказівки**

Перш ніж: проводити факторний аналіз прибутку, необхідно визначити його суму та загальне абсолютне відхилення:

$$\Delta P = P_1 - P_0.$$

Потім визначаються основні чинники, розраховується їх вплив на загальну суму прибутку.

Алгоритм проведення факторного аналізу прибутку такий:

- 1) визначаються основні чинники, що впливають на прибуток;
- 2) розраховується кількісний вплив кожного чинника;
- 3) проводиться балансування чинників шляхом співставлення абсолютного відхилення прибутку з сумою впливу на прибуток окремих чинників.

Кількісний вплив чинників, що впливають на зміну суми прибутку, визначається за допомогою таких формул:

1. Вплив відпускних цін на продукцію:

$$\Delta P1 = D_1 - D_{1,0};$$

2. Вплив зміни обсягу продукції:

$$\Delta P2 = P_0 K_1 - P_0 = P_0 (S_{1,0} / S_0) - P_0;$$

3. Вплив змін у структурі продукції:

$$\Delta P3 = P_0 (K_2 - K_1) = P_0 (D_{1,0} / D_0 - K_1);$$

4. Вплив економії від зниження собівартості:

$$\Delta P4 = S_{1,0} - S_1;$$

5. Вплив собівартості за рахунок структурних зрушень у складі продукції:

$$\Delta P5 = S_0 K_2 - S_{1,0};$$

**Задача 53.** Розрахувати основні показники оцінки рентабельності за даними Балансу та Звіту про фінансові результати ТОВ "Сиваш" у звітному та минулому періодах. Провести факторний аналіз рентабельності власного капіталу підприємства, використовуючи формулу Дюпона, методом ланцюгових підстановок.

Дані балансу ТОВ "Сиваш" на 01.01.2016 р.:

Таблиця 11  
(тис. грн.)

Показники	На початок року	На кінець року
<b>Актив</b>		
1. Необоротні активи	628	580,8
2. Оборотні активи	1393,5	1653,5
3. Витрати майбутніх періодів	1,0	0,4
<i>Разом</i>	2022,5	2234,7
<b>Пасив</b>		
1. Власний капітал	732,6	444,1
2. Поточні зобов'язання	1289,9	1790,6
<i>Разом</i>	2022,5	2234,7

**Додаткова інформація.** На початок минулого року:

- 1) сума власного капіталу підприємства дорівнювала 674,3 тис. грн.;
- 2) вартість необоротних активів - 632 тис. грн.;
- 3) загальна сума майна підприємства - 1 965,6 тис. грн.

Дані Звіту про фінансові результати ТОВ "Сиваш":

Таблиця 12  
(тис. грн.)

Назва статті	За звітний рік	За минулий рік
1. Чистий дохід від реалізації продукції	2 359,7	3 460,8

2. Собівартість реалізованої продукції	2 272,5	2 911,9
3. Валовий прибуток	87,2	548,9
4. Фінансовий результат до оподаткування	391	642,2
5. Чистий прибуток	387,1	445,5

**! Методичні  
вказівки**

Основними показниками оцінки рентабельності підприємства є:

1) коефіцієнт рентабельності продажу ( $K_{пр}$ ):

$$K_{пр} = \frac{\text{Чистий прибуток}}{\text{Чистий дохід від реалізації продукції}}$$

2) коефіцієнт рентабельності основної діяльності ( $K_{од}$ ):

$$K_{од} = \frac{\text{Валовий прибуток від реалізації продукції}}{\text{Собівартість реалізованої продукції}}$$

3) коефіцієнт рентабельності власного капіталу ( $K_{вк}$ ):

$$K_{вк} = \frac{\text{Чистий прибуток}}{\text{Власний капітал}}$$

4) коефіцієнт рентабельності усього капіталу підприємства ( $K_{к}$ ):

$$K_{к} = \frac{\text{Чистий фінансовий результат}}{\text{Загальна сума капіталу підприємства}}$$

За допомогою моделі Дюпона можна визначити вплив на рентабельність власного капіталу таких чинників, як дохідність реалізації продукції, фондівдача та структура авансованого капіталу. Тоді факторна модель буде такою:

$$K_{вк} = K_{пр} \times f \times K_{фз}, \text{ де}$$

$f$  - фондівдача, яка розраховується як відношення чистого доходу від реалізації продукції до балансової вартості основних засобів (у даному разі можна зазначити суму необоротних активів);

$K_{фз}$  - коефіцієнт фінансової залежності, який розраховується як співвідношення залучених коштів до власних.

Факторний аналіз здійснюється в такій послідовності:

- 1) визначається рентабельність власного капіталу за наведеною формулою на початок та на кінець періоду;
- 2) визначається абсолютне відхилення рентабельності власного капіталу;
- 3) розраховується вплив окремих чинників на результативний показник.

Якщо показники на початок періоду позначити з індексом "0", а на кінець періоду - "1", то метод ланцюгових підстановок застосовується так:

- a) вплив на рентабельність власного капіталу зміни коефіцієнта рентабельності продажу:

$$\Delta Kvk_{(Knp)} = Knp_1 \cdot f_0 \cdot K\phi z_0 - Knp_0 \cdot f_0 \cdot K\phi z_0,$$

б) вплив фактора фондвіддачі:

$$\Delta Kvk_{(f)} = Knp_1 \cdot f_1 \cdot K\phi z_0 - Knp_1 \cdot f_0 \cdot K\phi z_0$$

в) вплив коефіцієнта фінансової залежності:

$$\Delta Kvk_{(K\phi z)} = Knp_1 \cdot f_1 \cdot K\phi z_1 - Knp_1 \cdot f_1 \cdot K\phi z_0$$

г) проводиться балансування чинників, при цьому необхідно досягти такої рівності:

$$\Delta Kvk = \Delta Kvk_{(Knp)} + \Delta Kvk_f + \Delta Kvk_{K\phi z}$$

**Задача 54.** Розрахувати показники ліквідності підприємства ПАТ "Галактон" та дати їм оцінку за даними, зазначеними в табл. 13.

Таблиця 13  
(тис. грн.)

Показники	На початок періоду	На кінець періоду
1. Виробничі запаси	1573,9	2000
2. Незавершене виробництво	133,7	100
3. Готова продукція	77,9	100
4. Товари	366,6	250
5. Дебіторська заборгованість за товари, роботи, послуги	989,7	500
6. Дебіторська заборгованість за розрахунками	35,6	42,1
7. Грошові кошти та їх еквіваленти:		
у національній валюті	45,9	123,4
в іноземній валюті	72,1	83,7
8. Короткострокові фінансові інвестиції	28,5	25,6
9. Короткострокові кредити банків	612	734
10. Поточна заборгованість за довгостроковими зобов'язаннями	8,8	50,1
11. Кредиторська заборгованість за товари, роботи, послуги	841,2	643,4
12. Поточні зобов'язання за розрахунками	253,8	425,1
13. Інші поточні зобов'язання	34,3	42,6

**! Методичні  
вказівки**

Аналіз ліквідності підприємства здійснюється шляхом розрахунку таких показників (коефіцієнтів): коефіцієнта покриття, коефіцієнта швидкої ліквідності, коефіцієнта абсолютної ліквідності, маневреності функціонуючого капіталу, величини власних оборотних коштів.

1. Коефіцієнт покриття розраховується як відношення оборотних коштів до поточних зобов'язань підприємства та показує достатність ресурсів підприємства, які можуть бути використані для погашення його поточних зобов'язань. Для нормального функціонування підприємства цей показник повинен бути більше 2.

2. Коефіцієнт швидкої (проміжної) ліквідності (*Кшл*) розраховується за формулою:

$$K_{шл} = \frac{\text{Оборотні активи - Запаси}}{\text{Короткострокові пасиви}}$$

Слід пам'ятати, що запаси включають виробничі запаси, незавершене виробництво, готову продукцію та товари. Нормативне значення для цього коефіцієнта встановлюється нарівні 0,7-1.

3. Коефіцієнт абсолютної ліквідності обчислюється як відношення суми грошових коштів та їх еквівалентів і поточних інвестицій до поточних зобов'язань. Коефіцієнт абсолютної ліквідності показує, яка частина боргів підприємства може бути сплачена негайно. Рекомендована нижня межа цього показника - 0,2.

4. Показник власних оборотних коштів характеризує ту частину власного капіталу підприємства, яка є джерелом покриття поточних активів. Розраховується шляхом віднімання від суми оборотних активів суми короткострокових зобов'язань. Значення цього показника повинно бути більше 0. Позитивною тенденцією вважається зростання показника в динаміці.

5. Маневреність функціонуючого капіталу розраховується як відношення оборотних активів у грошовій формі, до власних оборотних коштів.

**Задача 55.** Заповніть табл. 14 та зробіть висновки щодо ефективності використання нематеріальних активів підприємства.

Таблиця 14

№ з/п	Показники	Базисний рік	Звітний рік	Відносні показники зміни
1	Нематеріальні активи, грн.	3675	4263	Визначити
2	Чистий дохід від реалізації ліцензованої продукції, грн.	42739	43108	Визначити
3	Фінансовий результат від реалізації ліцензованої продукції, грн.	6318	6420	Визначити
4	Доходність нематеріальних активів	Визначити	Визначити	Визначити
5	Оборотність нематеріальних активів	Визначити	Визначити	Визначити
6	Рентабельність продаж	Визначити	Визначити	Визначити

**! Методичні  
вказівки**

Кінцевий ефект від використання нематеріальних активів виражається в загальних результатах господарської діяльності: в зниженні витрат на виробництво, збільшення обсягів збуту продукції, збільшення прибутку та ін.

Зміст основного принципу управління динамікою нематеріальних активів можна виразити формулою:

темпи росту віддачі капіталу повинні випереджати темпи зростання витрат капіталу. Іншими словами, в динаміці темпи росту виручки від реалізації продукції та прибутку, повинні перевищувати темпи росту нематеріальних активів.

Основним показником ефективності використання нематеріальних активів є доходність нематеріальних активів, який розраховується шляхом ділення фінансового результату від реалізації ліцензованої продукції на вартість нематеріальних активів.

Основними чинниками росту доходності є прискорення обороту нематеріальних активів (відношення чистого доходу від реалізації продукції до вартості нематеріальних активів) та збільшення рентабельності продаж: (відношення фінансового результату до доходу від реалізації ліцензованої продукції).

**Задача 56.** На основі даних табл. 15:

- 1) скласти баланс підприємства;
- 2) здійснити аналіз фінансової стійкості;
- 3) за допомогою аналізу абсолютних показників визначити тип фінансової стійкості підприємства на початок та на кінець періоду.

Таблиця 15  
(тис, грн.)

Статті	Сума на початок періоду	Сума на кінець періоду
Грошові кошти	1015,9	2 054,3
Інші оборотні активи	44	231
Резервний капітал	951,5	1032
Короткострокові кредити банку	1524,7	2962
Короткострокові фінансові вкладення	24	43
Кредиторська заборгованість	1256,8	1364,5
Інші необоротні активи	793,7	745,3
Дебіторська заборгованість	989,1	894,5
Довгострокові кредити банку	960,5	854,2
Основні засоби	1018,1	1765,7
Зареєстрований капітал	1560,7	2539,2
Нерозподілений прибуток	245	276
Запаси	2614,4	3294,1

**! Методичні  
вказівки**

Визначають такі типи фінансової стійкості підприємства:

- 1) абсолютна фінансова стійкість - якщо власні оборотні кошти повністю забезпечують запаси;

- 2) нормально стійкий фінансовий стан - якщо запаси забезпечуються сумою власних оборотних коштів та довгостроковими позиковими джерелами;
- 3) нестійкий фінансовий стан - якщо запаси забезпечуються за рахунок власних оборотних коштів, довгострокових позикових джерел та короткострокових кредитів і позик, тобто за рахунок усіх основних джерел їх формування;
- 4) кризовий фінансовий стан - якщо запаси не забезпечуються джерелами їх формування і підприємство перебуває на межі банкрутства.

Завдання зводиться до знаходження величини власних оборотних коштів (ВОК), яку можна визначити двома способами:

Перший спосіб наведено в методичних вказівках до задачі 54.

Другий спосіб:

$$ВОК = \text{Власний капітал} + \text{Довгострокові позикові кошти} - \text{Необоротні активи.}$$

Потім шляхом співставлення вартості запасів з власними оборотними коштами, з довго- і короткостроковими позиковими коштами визначається тип фінансової стійкості на початок і на кінець періоду, робляться відповідні висновки.

**Задача 57.** На основі даних у табл. 16 розрахувати коефіцієнти

- 1) фінансової автономії (незалежності);
- 2) фінансової залежності;
- 3) фінансування (фінансового левериджу);
- 4) поточної заборгованості;
- 5) маневреності власного капіталу.

За даними підприємства на початок звітного року поточні активи склали 40% від суми активів, а на кінець року - 45%. Визначити суму короткострокових і довгострокових позикових коштів, якщо коефіцієнт поточної ліквідності на початок року становив 1,5, а на кінець року - 1,8.

Таблиця 16  
(тис. грн.)

Показники	Початок періоду	Кінець періоду
1. Вартість майна підприємства	42200	53955
2. Власний капітал	26420	34500

**! Методичні вказівки**

1. Коефіцієнт автономії розраховується як відношення власного капіталу до підсумку балансу підприємства і показує питому вагу власного капіталу в загальній сумі коштів, авансованих у його діяльність.

2. Коефіцієнт фінансової залежності показує частку позикового капіталу в загальній валюті балансу підприємства.

3. Коефіцієнт фінансування розраховується як відношення залучених та власних коштів і характеризує залежність підприємства від залучених коштів.

4. Коефіцієнт поточної заборгованості розраховується як відношення короткострокових фінансових зобов'язань до загальної валюти балансу.

5. Коефіцієнт маневреності власного капіталу показує, яка частина власного капіталу використовується для фінансування поточної діяльності, тобто вкладена в оборотні кошти, а яка капіталізована. Розраховується як відношення власних оборотних коштів до власного капіталу підприємства.

**Задача 58.** Складіть поточний фінансовий план підприємства на 1 квартал 2016 року якщо:

- 1) амортизаційні відрахування - 145 тис. грн.;
- 2) приріст нормативу оборотних коштів - 43 тис. грн.;
- 3) фінансовий результат від операційної діяльності - 180 тис. грн.;
- 4) податок на прибуток - 54 тис. грн.;
- 5) обсяг капітальних вкладень - 175 тис. грн.;
- 6) фонд виплати дивідендів - 53 тис. грн.;
- 7) резервний капітал - 26 тис. грн.;
- 8) короткострокові кредити банку - 49 тис. грн.;
- 9) погашення кредитів банку - 43 тис. грн.;
- 10) надлишок власних оборотних коштів - 20 тис. грн.;
- 11) інші витрати - 48 тис. грн.;
- 12) інші надходження - 14 тис. грн.;
- 13) доходи від здавання основних засобів в оренду - 34 тис. грн.

**! Методичні  
вказівки**

Під час складання фінансового плану необхідно врахувати, що загальна сума доходів підприємства повинна дорівнювати загальній сумі витрат.

Фінансовий план краще скласти у вигляді таблиці.

Таблиця 17

№ з/п	Доходи	Сума, тис. грн.	№ з/п	Витрати	Сума, тис. грн.
1			1		
2			2		
2			3		
4			4		
	Разом			Разом	

**Задача 59.** Дайте оцінку реальності складеного на підприємстві операційного бюджету, якщо:

- 1) підприємство за бюджетом розраховувало в плановому періоді отримати чистий дохід від реалізації продукції в сумі 24 654 тис. грн., а фактично отримало 28 543 тис. грн.;

2) рівень сукупних витрат прогнозувався на рівні 72 % від обсягу реалізації, а фактично склав 76 %.

Здійсніть розрахунки і зробіть висновки.

**! Методичні  
вказівки**

Для відповіді на поставлене запитання необхідно:

- 1) розрахувати сукупні витрати за бюджетом та по факту реалізації;
- 2) визначити суму валового прибутку, який було заплановано і фактично отримано.

Реальність бюджету можна оцінити з таких співвідношень:

- обсяг продажу: фактична виручка  $\geq$  виручці за бюджетом;
- сума витрат: фактичні витрати  $\leq$  витратам за бюджетом;
- сума прибутку: фактичний валовий прибуток  $\geq$  прибутку за бюджетом.

Велика різниця між бюджетними і фактичними значеннями основних показників буде свідчити про недосконале планування та неефективне використання ресурсів.

**Задача 60.** Складіть прогноз руху грошових коштів ПАТ "Буран" на 2016 рік на основі даних:

на прогнозований період підприємство планує:

- 1) отримати дохід від основної операційної діяльності в сумі 270 тис. грн.;
- 2) провести емісію цінних паперів на суму 58 тис. грн.;
- 3) нарахувати заробітну плату працівникам в межах 92 тис. грн.;
- 4) здійснити капітальні вкладення на суму 168 тис. грн.;
- 5) спрямувати на збільшення товарно-матеріальних запасів - 110 тис. грн.;
- 6) отримати банківські кредити на суму 45 тис. грн.;
- 7) інші доходи - 62 тис. грн.;
- 8) інші надходження - 35 тис. грн.
- 9) на погашення позик та сплату процентів спрямувати 32 тис. грн.;
- 10) сплатити податки та інші обов'язкові платежі - 28 тис. грн.;
- 11) інші витрати - 40 тис. грн.

**! Методичні  
вказівки**

Для розв'язку задачі необхідно скласти таблицю:

Таблиця 18

№ з/п	Показники	Сума, тис. грн.
Надходження грошових коштів		
1		
2		
3		
4		
5		

	Усього надходжень	
Витрачання грошових коштів		
1		
2		
3		
4		
5		
6		
	Усього витрат	

### Задача 61. Визначте:

- поріг рентабельності підприємства у вартісному та натуральному вираженні;
  - запас фінансової стійкості підприємства на основі даних:
- 1) у звітному періоді підприємство виготовило та реалізувало 5 000 одиниць продукції за ціною 200 грн.;
  - 2) постійні витрати на весь випуск товарної продукції склали 240 тис. грн.;
  - 3) змінні витрати на одиницю продукції склали 120 грн.

Дайте відповідь на запитання: як вплине на беззбитковий обсяг продаж прагнення керівництва підприємства за умови збереження маси прибутку на рівні звітного періоду збільшити виплати із заробітної плати адміністративно-управлінського персоналу, що призведе до зростання обсягу постійних витрат на 10%?

**! Методичні  
вказівки**

Для розв'язання задачі необхідно розрахувати:

- 1) чистий дохід від реалізації продукції:  
*обсяг реалізації \* ціну;*

- 2) валовий прибуток від реалізації продукції;

- 3) маржинальний дохід підприємства:

*виручка – змінні витрати або постійні витрати + прибуток;*

- 4) частку маржинального доходу у виручці:

$$\frac{\text{маржинальний дохід}}{\text{виручка від реалізації}}$$

Поріг рентабельності підприємства (або беззбитковий обсяг продажу) у вартісному вираженні ( $Pr_e$ ) визначається за формулою:

$$Pr_e = \frac{\text{Постійні витрати}}{\text{Питома вага маржинального доходу у виручці}}$$

Поріг рентабельності у натуральному вираженні ( $Pr_n$ ) розраховується:

$$Pr_n = \frac{\text{Постійні витрати}}{\text{Ціна одиниці виробу - Змінні витрати на одиницю продукції}}$$

$$\text{Запас фінансової стійкості} = \text{Виручка від реалізації} - \text{Поріг рентабельності у вартісному вираженні}$$

**Задача 62.** Визначте мінімально необхідну потребу в оборотних коштах підприємства МП "Агат" на друге півріччя, якщо:

- 1) обсяг реалізованої продукції за повною собівартістю за перше півріччя склав 620 тис. грн.;
- 2) у поточному періоді цикл обороту коштів (від дати купівлі сировини до дати надходження виручки від продажу готової продукції) складав 45 днів.

**! Методичні вказівки**

1) Для розрахунку мінімальної суми грошей, потрібних підприємству для проведення поточних операцій в плановому періоді, необхідно визначити коефіцієнт обороту оборотних коштів ( $K_{об}$ ) в поточному періоді за формулою:

$$K_{об} = \frac{K}{T}, \text{де}$$

$K$  - кількість днів в періоді, що аналізується (у даному разі період, що аналізується - півріччя, тому рекомендується зазначати 180 днів);

$T$  - тривалість циклу обороту коштів (у днях).

2) Мінімально необхідна потреба в оборотних коштах на наступний рік визначається за формулою:

$$Пок = \frac{\text{Обсяг реалізації}}{\text{Коефіцієнт обороту}}$$

**Задача 63.** Оцінити ймовірність настання банкрутства підприємства «Альфа», якщо відомі наступні показники його фінансово-господарської діяльності:

1. Амортизація - 75 тис. грн.
2. Чистий прибуток - 563,8 тис. грн.
3. Грошові кошти та кошти у розрахунках - 1030,1 тис. грн.
4. Довготермінові кредити банків - 1301,9 тис. грн.
5. Короткотермінові кредити банків - 764,3 тис. грн.
6. Загальний обсяг довготермінових зобов'язань - 5513,8 тис. грн.
7. Кредиторська заборгованість - 43,7 тис. грн.
8. Загальний обсяг поточних зобов'язань - 4690,1 тис. грн.

**! Методичні вказівки**

З метою своєчасного виявлення тенденцій формування незадовільної структури балансу у прибутково працюючого суб'єкта підприємницької діяльності і вжиття випереджувальних заходів, спрямованих на запобігання банкрутству, проводиться систематичний експрес-аналіз фінансового стану підприємств за допомогою коефіцієнта Бівера.

Коефіцієнт Бівера розраховується як відношення різниці між чистим прибутком і нарахованою амортизацією до суми довгострокових і поточних зобов'язань за формулою:

$$Кб = (\Phi_n + \Phi_a) : (\Pi + \Pi), \text{ де}$$

$Кб$  — коефіцієнт Бівера;

$\Phi_n$  і  $\Phi_a$  - чистий прибуток і амортизація, наведені у рядках: 220, 260 форми № 2 "Звіт про фінансові результати" відповідно;

$\Pi$  і  $\Pi$  - довгострокові і поточні зобов'язання (підсумки 480 і 620 розділів III і IV), наведені у формі № 1 "Баланс".

Ознакою формування незадовільної структури балансу є таке фінансове становище підприємства, у якого протягом тривалого часу (1,5 - 2 роки) коефіцієнт Бівера не перевищує 0,2, що відображає небажане скорочення частки прибутку, спрямованої на розвиток виробництва. Така тенденція в кінцевому випадку призводить до незадовільної структури балансу, коли підприємство починає працювати в борг і його коефіцієнт забезпечення власними засобами стає меншим, ніж 0,1.

**Задача 64.** Фірма "Антарес" збанкрутувала. Кредиторська заборгованість склала за даними балансу 255 тис. грн. Сума активів фірми - 205 тис. грн. Заборгованість із заробітної плати - 30 тис. грн., 25 тис. грн. плата до бюджету. Кредитори в кількості трьох осіб мали рівні частки у боржника. Визначити величину конкурсної маси, яка буде повернута кожному кредитору.

**! Методичні  
вказівки**

При розв'язуванні задачі необхідно пам'ятати, що конкурсна маса – це сукупність майна боржника, виставлена на продаж з метою погашення взятих зобов'язань.

**Задача 65.** Фірма оголошена банкрутом. Заборгованість кредиторам 220 тис. грн. Сума активів 180 тис. грн. Заборгованість із заробітної плати 25 тис. грн. Плата господарському суду 1 тис. грн. Встановити розмір платежу, який припадає на першу чергу.

**! Методичні  
вказівки**

Після визнання боржника банкрутом відкривається ліквідаційна процедура-задоволення вимог кредиторів у такій послідовності:

- зобов'язання перед працівниками підприємства-банкрута (крім внесків до зареєстрованого капіталу);
- вимоги щодо сплати загальнодержавних і місцевих податків та зборів;
- задоволення вимог кредиторів, не забезпечених заставою;
- повернення членам трудового колективу внесків до зареєстрованого капіталу;
- вимоги власників корпоративних прав та інші виплати.

## 5.2 Теоретична частина розрахункової роботи

Номер варіанту теоретичної частини контрольної роботи обирається за першою буквою прізвища згідно із списком в журналі.

Теоретична частина виконується в такій послідовності:

- 1) ознайомлення з питаннями та складання плану роботи;
- 2) підбір фахової літератури (не менше трьох джерел для розкриття одного питання);
- 3) опрацювання літератури;
- 4) написання тексту роботи згідно складеного плану;
- 5) подання списку використаної літератури.

Необхідною умовою написання тексту роботи є посилання на першоджерела (*напр.: Ліквідність підприємства – це його здатність швидко продати активи й одержати гроші для оплати своїх зобов'язань [1, 307].*)

### **Варіант 1**

- 1 Поняття й сутність фінансів підприємств.
- 2 Спрощена система оподаткування юридичних осіб.

### **Варіант 2**

- 1 Функції фінансів підприємств як внутрішня властивість і форма вияву їх сутності.
- 2 Обов'язкові відрахування підприємств щодо ЄСВ.

### **Варіант 3**

- 1 Фінанси підприємств в умовах ринкової економіки.
- 2 Місцеві податки і збори, які сплачують підприємства.

### **Варіант 4**

- 1 Сфери фінансових відносин підприємств. Фінансові відносини між підрозділами підприємств, із суб'єктами господарювання, державою, банками, страховими компаніями.
- 2 Оподаткування прибутку підприємств.

### **Варіант 5**

- 1 Фінансові ресурси підприємств. Джерела їх формування.
- 2 Непрямі податки та їх вплив на фінансово-господарську діяльність підприємств.

### **Варіант 6**

- 1 Принципи організації фінансів підприємств.
- 2 Державна фінансова підтримка санації підприємства.

### **Варіант 7**

- 1 Особливості організації фінансів підприємств залежно від форми власності, галузі економіки, організації бізнесу, сфери діяльності.

2 Мобілізація внутрішніх фінансових джерел санації.

### **Варіант 8**

1 Зміст, завдання та організація фінансової роботи на підприємствах.

2 Банкрутство підприємства: причини і наслідки.

### **Варіант 9**

1 Фінансовий механізм підприємства: його суть, складові елементи.

2 Розробка програми санації.

### **Варіант 10**

1 Капітал підприємства та джерела його формування.

2 Санаційний аудит.

### **Варіант 11**

1 Сутність, склад і структура основних засобів підприємства.

2 Фінансова санація підприємств, її економічний зміст та порядок проведення.

### **Варіант 12**

1 Види вартісної оцінки основних засобів. Переоцінка основних засобів.

2 Комплексна оцінка фінансового стану підприємства.

### **Варіант 13**

1 Показники стану й ефективності використання основних засобів.

2 Оцінка показників платоспроможності. Фактори, що впливають на стан платоспроможності підприємств.

### **Варіант 14**

1 Просте та розширене відтворення основних засобів.

2 Платоспроможність підприємства: суть, показники, методика визначення.

### **Варіант 15**

1 Знос і амортизація основних засобів.

2 Оцінка показників ліквідності. Фактори, що впливають на стан ліквідності.

### **Варіант 16**

1 Податковий метод нарахування амортизаційних відрахувань.

2 Ліквідність підприємства: суть, показники, методика визначення.

### **Варіант 17**

- 1 Амортизаційні відрахування згідно національних стандартів бухгалтерського обліку.
- 2 Інформаційне забезпечення фінансового стану підприємства. Показники фінансової звітності, які використовуються для оцінки фінансового стану.

### **Варіант 18**

- 1 Сутність і склад капітальних вкладень (реальних інвестицій).
- 2 Оцінка фінансового стану підприємства, її необхідність і значення.

### **Варіант 19**

- 1 Джерела та порядок фінансування капітальних вкладень.
- 2 Бюджетування в системі оперативного фінансового планування.

### **Варіант 20**

- 1 Ремонт основних засобів і його фінансове забезпечення.
- 2 Зміст та завдання оперативного (поточного) планування фінансової діяльності підприємства. Платіжний календар.

### **Варіант 21**

- 1 Сутність оборотних коштів та їх організація.
- 2 Зміст і призначення перевірконої таблиці (шахматки) до фінансового плану. Порядок її складання.

### **Варіант 22**

- 1 Склад і розміщення оборотних коштів.
- 2 Розрахунок показників доходної і видаткової частини фінансового плану. Виконання фінансового плану.

### **Варіант 23**

- 1 Необхідність і методи визначення планової потреби в оборотних коштах.
- 2 Фінансовий план як складова частина бізнес-плану. Зміст та структура фінансового плану підприємства (баланс доходів і видатків).

### **Варіант 24**

- 1 Сутність прямого методу розрахунку планової потреби в оборотних коштах
- 2 Зміст, завдання і форми фінансового планування.

### **Варіант 25**

- 1 Порядок нормування оборотних коштів у виробничих запасах
- 2 Державне кредитування підприємств.

### **Варіант 26**

- 1 Нормування оборотних коштів у незавершеному виробництві.
- 2 Лізингове кредитування підприємств.

### **Варіант 27**

- 1 Нормування оборотних коштів в запасах готової продукції.
- 2 Комерційний (товарний) кредит, умови його отримання підприємствами та погашення.

### **Варіант 28**

- 1 Економічний метод обчислення потреби в оборотних коштах.
- 2 Порядок погашення кредиту. Позичковий процент, фактори, що на нього впливають, джерела сплати.

### **Варіант 29**

- 1 Показники стану і ефективності використання оборотних коштів.
- 2 Кредитний договір: сутність і порядок укладення. Відповідальність сторін за порушення умов кредитного договору.

### **Варіант 30**

- 1 Нестача власних оборотних коштів, її визначення, причини виникнення і джерела поповнення.
- 2 Суть та форми кредитування підприємств банківськими установами. Порядок надання банківського кредиту.

### **Варіант 31**

- 1 Оборотність оборотних коштів і способи її прискорення.
- 2 Факторингові операції, види та механізм використання.

### **Варіант 32**

- 1 Особливості антикризового управління підприємством.
- 2 Контролінг в системі фінансового планування на підприємстві.

### **Варіант 33**

- 1 Санаційна спроможність підприємства та механізм її оцінки.
- 2 Сутність і значення грошових розрахунків у діяльності підприємств та принципи їх організації.

### **Варіант 34**

- 1 Форми безготівкових розрахунків та їх характеристика.
- 2 Необхідність та основи кредитування підприємств.

### **Варіант 35**

- 1 Розрахунки за надання факторингових послуг підприємствам. Вимоги до їх проведення й сфера використання.

2 Суть фінансової стратегії підприємства.

### **Варіант 36**

1 Суть та правові наслідки прихованого, фіктивного та навмисного банкрутства.

2 Готівкові розрахунки на підприємстві та сфера їх застосування.

Організація готівкових розрахунків.

### **Варіант 37**

1 Розрахунково-платіжна дисципліна, її зміст і значення для забезпечення господарської діяльності.

2 Форми кредитів, які використовуються у господарській діяльності підприємств та їх характеристика. Визначення потреби підприємства в кредитах.

### **Варіант 38**

1 Собівартість реалізованої продукції та її вплив на розмір прибутку.

2 Рентабельність підприємств: суть, види та порядок обчислення.

### **Варіант 39**

1 Ціноутворення на підприємстві. Склад і структура цін.

2 Особливості формування і розподілу прибутку в господарських товариствах. Тезаурація прибутку.

### **Варіант 40**

1 Грошові надходження від основної діяльності підприємства.

2 Чистий прибуток підприємства: розподіл та використання.

### **Варіант 41**

1 Грошові надходження від фінансової та інвестиційної діяльності підприємства.

2 Порядок визначення чистого фінансового результату діяльності підприємства.

### **Варіант 42**

1 Виручка від реалізації продукції (робіт, послуг): порядок формування та використання. Фактори, які впливають на величину виручки.

2 Алгоритм розрахунку прибутку від операційної діяльності та фактори, які впливають на його величину.

### **Варіант 43**

1 Розкрийте суть та функції фінансів підприємств.

2 Економіко-правові засади та порядок проведення фінансової санації.

### **Варіант 44**

1 Грошові фонди підприємства, порядок їх формування та призначення.

2 Вексельна форма розрахунків.

### **Варіант 45**

- 1 Розрахунково-платіжна дисципліна, економічні та фінансові санації.
- 2 Причини, наслідки та економічно-правові засади банкрутства підприємства.

### **Варіант 46**

- 1 Формування і розподіл чистого прибутку підприємства.
- 2 Обов'язкові відрахування підприємств у цільові державні фонди.

### **Варіант 47**

- 1 Джерела формування фінансових ресурсів підприємств.
- 2 Використання чистого прибутку підприємства.

### **Варіант 48**

- 1 Особливості оподаткування прибутку підприємств.
- 2 Розрахунок основних видів норм і нормативів оборотних активів на підприємстві.

### **Варіант 49**

- 1 Види банківських рахунків, порядок відкриття та використання.
- 2 Сутність, роль та призначення необоротних активів підприємства.

### **Варіант 50**

- 1 Сутність собівартості продукції та її вплив на формування прибутку.
- 2 Об'єкти, ставки та порядок обчислення ПДВ.

### **Варіант 51**

- 1 Необхідність та методи визначення потреби в оборотних коштах.
- 2 Інформаційне забезпечення оцінки фінансового стану підприємства.

### **Варіант 52**

- 1 Показники ефективності використання оборотних коштів.
- 2 Суть та особливості організації фінансів підприємств залежно від форм власності, галузі економіки, сфери діяльності підприємства.

### **Варіант 53**

- 1 Основні складові фінансового механізму підприємства.
- 2 Порядок ведення касових операцій.

### **Варіант 54**

- 1 Порядок застосування економічних і фінансових санкцій.
- 2 Склад і класифікація грошових надходжень підприємств.

### **Варіант 55**

- 1 Опишіть механізм розрахунку чеками.

2 Розкрийте зміст розрахунково-платіжної дисципліни та її значення в забезпеченні господарської діяльності.

### **Варіант 56**

1 Опишіть механізм розрахунку платіжними дорученнями та акредитивами.  
2 Рентні платежі як складовий елемент непрямих податків.

### **Варіант 57**

1 Формування виручки в часі і визначення моменту реалізації.  
2 Розкрийте суть рентабельності продукції. Розрахунок рентабельності підприємства.

### **Варіант 58**

1 Оподаткування суб'єктів малого підприємництва.  
2 Формування валового прибутку підприємства.

### **Варіант 59**

1 Розкрийте механізм формування прибутку підприємства від операційної діяльності.  
2 Сутність та види податків. Функції податків.

### **Варіант 60**

1 Позикові джерела фінансування оборотних активів.  
2 Фактори настання фінансової кризи на підприємстві. Шляхи її подолання.

### **Варіант 61**

1 Власні джерела фінансування оборотних активів.  
2 Суть бюджетування на промисловому підприємстві.

### **Варіант 62**

1 Розкрийте суть зносу та амортизації основних засобів.  
2 Непрямі податки, їх становлення та розвиток.

### **Варіант 63**

1 Охарактеризуйте джерела та порядок фінансування капітальних вкладень.  
2 Види та механізми сплати місцевих податків та зборів.

### **Варіант 64**

1 Характеристика методів розрахунку амортизаційних відрахувань.  
2 Охарактеризуйте механізм кредитування підприємств за рахунок коштів міжнародних фінансово-кредитних інститутів.

### **Варіант 65**

1 Розкрийте значення та необхідність визначення фінансового стану підприємств.

2 Охарактеризуйте механізм небанківського кредитування підприємств.

## ПЕРЕЛІК РЕКОМЕНДОВАНИХ ДЖЕРЕЛ

### Закони і кодекси України

1. Господарський Кодекс України [Електронний ресурс]. – Доступно із // <http://www.rada.kiev.gov.ua>
2. Бюджетний Кодекс України [Електронний ресурс]. – Доступно із // <http://www.rada.kiev.gov.ua>
3. Податковий Кодекс України [Електронний ресурс]. – Доступно із // <http://www.rada.kiev.gov.ua>
4. Закон України «Про бухгалтерський облік та фінансову звітність в Україні» від 16. 07. 1999. [Електронний ресурс]. – Доступно із // <http://www.rada.kiev.gov.ua>
5. Закон України “Про інвестиційну діяльність” №1560-ХІІ від 18.09.1991 р., зі змінами і доповненнями. [Електронний ресурс]. – Доступно із //<http://www.rada.kiev.gov.ua>
6. Закон України "Про відновлення платоспроможності боржника або визнання його банкрутом" від 14 травня 1992 року №3088-111 (із змінами і доповненнями, в т. ч. від 30 червня 1999 року №784-ХІУ). [Електронний ресурс]. – Доступно із // <http://www.rada.kiev.gov.ua>
7. Положення (стандарт) бухгалтерського обліку 1 “Загальні вимоги до фінансової звітності”, затверджене наказом Міністерства фінансів України № 73 від 07.02.2013 р. [Електронний ресурс]. – Доступно із // <http://www.rada.kiev.gov.ua>
8. Положення (стандарт) бухгалтерського обліку 15 “Дохід”, затверджене наказом Міністерства фінансів України № 290 від 29.11.1999 р. [Електронний ресурс]. – Доступно із // <http://www.rada.kiev.gov.ua>
9. Положення (стандарт) бухгалтерського обліку 16 “Витрати”, затверджене наказом Міністерства фінансів України № 318 від 31.12.1999 р. [Електронний ресурс]. – Доступно із // <http://www.rada.kiev.gov.ua>
10. Положення (стандарт) бухгалтерського обліку 7 "Основні засоби", затверджене наказом Мінфіну України № 92 від 27.04.2000 р. [Електронний ресурс]. – Доступно із // <http://www.rada.kiev.gov.ua>
11. Положення (стандарт) бухгалтерського обліку 8 "Нематеріальні активи", затверджене наказом Мінфіну України № 242 від 18.10.1999 р. [Електронний ресурс]. – Доступно із // <http://www.rada.kiev.gov.ua>
12. Положення (стандарт) бухгалтерського обліку 9 “Запаси”, затверджене наказом Міністерства фінансів України № 246 від 20.10.1999 р. [Електронний ресурс]. – Доступно із // <http://www.rada.kiev.gov.ua>
13. Положення (стандарт) бухгалтерського обліку 12 "Фінансові інвестиції", затверджене наказом Мінфіну України № 91 від 26.04.2000 р. [Електронний ресурс]. – Доступно із // <http://www.rada.kiev.gov.ua>

### **Підручники і посібники, статті з економічної періодики**

1. Абрамова І.М. Оцінка та бюджетування капіталу підприємства за допомогою механізму фінансового левериджу / І.М. Абрамова // Вісник економіки транспорту і промисловості. – 2011. – №36. – С. 105-109.
2. Азаренкова Г.М. Фінанси підприємств: навч. посіб. [для самост. вивчення дисципліни] / Г.М. Азаренкова, Т.М. Журавель, Р.М. Михайленко. - [2-ге вид., випр. ідоп.]. - К.: Знання-Прес, 2010. - 287 с.
3. Асаулюк С.Л. Оптимізація структури капіталу підприємства та її моделювання в сучасних умовах / С.Л. Асаулюк // Науковий вісник НЛТУ України. – 2012. – Вип. 22.15. – С. 209-213.
4. Алексеєнко Л.М. Управління структурою капіталу підприємства / Л. Алексеєнко, Д. Любінецький//Наука й економіка. – 2011. - № 2 (22). – с. 132-136.
5. Алексеєнко Л.М. Фінансовий потенціал злиттів і поглинань у процесах реструктуризації корпоративних структур / Л. Алексеєнко, О. Стасик//Вісник Київського національного університету ім.. Т. Шевченка. Серія Економіка. – 2013. - № 4 (145). – с. 25-27.
6. Барилюк І. В. Діагностика впливу факторів економічного середовища на формування фінансового капіталу компаній/І. Барилюк, М. Рубаха// Фінанси України. – Київ . – 2013. - №9. – с. 104-117
7. Банківські операції. Підручник / За ред. А.М. Мороза. – К.: КНЕУ, 2002. – 476 с.
8. Барановський О.І. Сутність і різновиди фінансових криз / О.І. Барановський // Фінанси України. – 2009. – № 8. – С. 19–32.
9. Бердар М.М. Фінанси підприємств: навчальний посібник /М.М. Бердар.-[2-е вид., перероб. і доп].-К.:Видавець Паливода А.В.,2012.-464с.
10. Бердар, М.М. Фінанси підприємств [Текст] : навч. посіб. / М. М. Бердар. – К. : ЦУЛ, 2010. – 352с.
11. Білик, М.Д. Фінанси підприємств [Текст] : практикум; навч. посіб. / М. Д. Білик, Н. Д. Бабяк, О. Б. Соколова. – К. : ЦУЛ, 2008. – 264с.
12. Боярко І.М. Оцінювання платоспроможності з урахуванням особливостей економічної діяльності підприємства / І.М. Боярко // Актуальні проблеми економіки. – 2010. – №11(113). – С. 69–77.
13. Вівчар О.Й. Власний капітал як фінансове джерело функціонування підприємства / О.Й. Вівчар, В.М. Саварин // Науковий вісник НЛТУ України. – 2009. – Вип. 19.5. – С. 146-150.
14. Вовк В. Ліквідність та платоспроможність: економічна суть та експертна оцінка / В. Вовк, О.Бугай // Галицький економічний вісник. – 2011. – №3(32). – С. 169–173.
15. Гавришко Н. Взаємозв'язок економічних понять: фінансовий стан підприємства, платоспроможність, фінансова стійкість, ліквідність: [Електронний ресурс] / Н. Гавришко, С. Ярошук // Наукові записки. – 2006. – №15.

- 16.Городянська Л.В. Амортизаційна політика та напрями відтворення фінансово-економічних ресурсів у бухгалтерському обліку / Л.В. Городянська // Фінанси України. – 2009. – №11. – С. 112–121.
- 17.Гривківська О.В. Теоретичні підходи до визначення фінансового забезпечення діяльності підприємств / О.В. Гривківська // Формування ринкових відносин в Україні. – 2004. – № 2. – С. 12–15.
- 18.Гуляєва Н.М., Сьомко О.В. Фінансові ресурси підприємств / Н.М. Гуляєва, О.В. Сьомко // Фінанси України. – 2003. – № 12. – С. 58–62.
- 19.Гриб С.В. Фінанси підприємств в таблицях, схемах та тестах: навчальний посібник /С.В. Гриб, І.О. Болкунов.-[2-е вид., перероб. та доп.].-Львів:Магнолія 2006,2013.-330с.
- 20.Гриньова В. М. Фінанси підприємств : навч. посібн. – 2-ге вид., перероб. і доп. / В. М. Гриньова, В. О. Коюда – К. : Знання-Прес, 2006. – 424 с.
- 21.Гнеушева, І. Сучасні підходи до визначення та оцінки фінансової стійкості підприємства [Текст] / І. Гнеушева, Д. Русских // Економічний аналіз. – 2011. – В. 8, Ч. 2. – С. 86–89.
- 22.Данілов О.Д., Т.В. Паєнтко. Фінанси підприємств у запитаннях та відповідях. Навчальний посібник. - К.: ЦУЛ, 2011. - 256 с.
- 23.Данильчук І.В. Сутність фінансового стану підприємства та пошук управлінських рішень щодо забезпечення його ефективності / І.В. Данильчук // Економічний вісник університету. – 2011. – №7/2.
- 24.Дрозд Н.В. Міжнародні потоки капіталу та підтримка фінансової стабільності після глобальної фінансової кризи. / Н. Дрозд//Вісник Київського національного університету ім.. Т. Шевченка. Серія Економіка. – 2012. - № 139. – с. 61-64.
- 25.Економіка і фінанси підприємства [Текст] : навч. посіб. / Й. С. Ситник, Л. Р. Струтинська, Т. В. Склярчук, М. В. Гербут. – Львів : Тріада плюс, 2010. – 244с.
- 26.Єрмошкіна О.В. Управління фінансовими ресурсами та фінансовими потоками: концепції, проблеми, перспективи / О.В. Єрмошкіна // Вісник Національного університету „Львівська політехніка”. Серія: Менеджмент та підприємництво в Україні: етапи становлення і проблеми розвитку. – Львів: НУ „Львівська політехніка”, 2007. – № 606. – С. 33-38.
- 27.Єрмошкіна О.В. Фінансові відносини, ресурси, потоки: трансформація теоретичних підходів / О.В. Єрмошкіна // Економічний вісник Донбасу. – 2008. – № 4 (14). – С. 69-74.
- 28.Єрмошкіна О.В. Джерела фінансових ресурсів підприємств: підходи, класифікація, управління / О.В. Єрмошкіна // Економіка : проблеми теорії та практики : зб. наук. праць. – Дніпропетровськ: ДНУ, 2009. – Вип. 249. – Т. IV. – С. 962-973.
- 29.Жибер Т.В. Удосконалення процесу бюджетування в Україні / Т.В. Жибер // Фінанси України. – 2009. – №8. – С. 76–81.
- 30.Зятковська Л.І. Методологічні засади фінансового забезпечення підприємств / Л.І. Зятковська // Фінанси України. – 2007. – № 6. – С. 148–155.

31. Зятковський І.В. Теоретичні засади фінансів підприємств / І.В. Зятковський // Фінанси України. – 2000. – №4. – С. 24.
32. Зятковський І.В. Фінанси підприємств. Навчальний посібник / І.В. Зятковський. – 2-ге вид., перероб. та доп. – К.: Кондор, 2003. – 364 с.
33. Зятковський І.В. Фінансова діяльність суб'єктів господарювання. Навчальний посібник / І.В. Зятковський. – Тернопіль: Економічна думка, 2003. – 356 с.
34. Ізмайлова К.В. Фінансовий аналіз: Навч. посібник / К.В. Ізмайлова. – 2-ге вид. – К.: МАУП, 2001. – 152 с.
35. Карчевська Г. Г. Діагностика фінансового забезпечення в процесі управління підприємством [Текст] / Г. Г. Карчевська // Держава та регіони. Серія: Економіка та підприємництво. – 2011. – № 5. – С. 137–142
36. Корінев В.Л. Цінова політика підприємства / В.Л. Корінев. – К.: КНЕУ, 2001. – 257 с.
37. Котляр М.Л. Платоспроможність та ліквідність в системі оцінки фінансової стійкості підприємства / М.Л. Котляр // Економічний простір. – 2008. – №11. – С. 191–199.
38. Кочкодан В.Б. Стратегія формування і управління структурою капіталу підприємства: теоретичний аспект / В.Б. Кочкодан, І.В. Миронова // Інноваційна економіка. – 2012. – №3. – С. 28-32.
39. Ковалюк О.М. Нормативно-правове регламентування реалізації власників корпоративних прав в процесі формування капіталу компаній/ О. Ковалюк, М. Рубаха//Вісник Львівського університету. Серія економічна. Львів. – ЛНУ ім.. І. Франка – 2012. - № 47. – с. 45-52.
40. Лагутін В.Д. Кредитування: теорія і практика / В.Д. Лагутін. – К.: Знання. – 2002. – 215 с.
41. Лепейко, Т.І. Фінанси підприємств [Текст] = Finance of Enterprises: Textbook : навч. посіб. / Т. І. Лепейко, О. М. Миронова, Т. П. Близнюк. – Х. : ХНЕУ, 2010. – 248с.
42. Любенко, Н.М. Фінанси підприємств [Текст]: навч. посіб. / Н. М. Любенко. – К. : ЦУЛ, 2009. – 264с.
43. Мельник О.Г. Методичні положення з експрес-діагностики загрози банкрутства підприємств / О.Г. Мельник // Фінанси України. – 2010. – №6. – С. 108–116.
44. Мец В.О. Аналіз фінансових результатів та фінансового стану підприємства / В.О. Мец. – К.: Вища школа, 2003. – 278 с.
45. Ніпіаліді О.Ю., Карпишин Н.І. Фінанси промислових підприємств. Навчально-методичний комплекс для студентів всіх спеціальностей денної та заочної форми навчання. – Тернопіль: Економічна думка, 2007. – 132 с.
46. Носова Є.А. Оцінка ліквідності та платоспроможності підприємства / Є.А. Носова // Вісник Академії праці і соціальних відносин Федерації профспілок України. – 2012. – №2. – С. 58–64.
47. Непочатенко О.О. Фінанси підприємств. Навч. посіб.– К.: Центр учбової літератури, 2013. – 328 с.

- 48.Олександренко, І.В. Фінанси підприємств [Текст]: навч. посіб. / І. В. Олександренко. – Львів: Академія технологій та бізнесу, 2012. – 538с.
- 49.Обуцак Т. А. Сутність фінансового стану підприємства / Т. А. Обуцак // Актуальні проблеми економіки. – 2007. – № 9. – С. 11–15.
- 50.Онисько, С.М. Фінанси підприємств [Текст]: підручник / С. М. Онисько, П. М. Марич. – 2-ге вид., переробл. і доповн. – Л.: Магнолія, 2010. – 367с.
- 51.Пойда-Носик Н.Н. Фінансові ресурси підприємства / Н.Н. Пойда-Носик, С.С. Грабарчук // Фінанси України. – 2003. – №1.
- 52.Пойда-Носик Н.Н. Управління вартістю і структурою капіталу підприємства як елемент фінансової безпеки / Н.Н. Пойда-Носик, Л.В. Петришинець // Фінанси України. – 2010. – №6. – С. 117–124.
- 53.Потій В.З. Фінанси підприємств: тести, задачі, методичні рекомендації Навч. посібник / Кол. авт.: В. З. Потій, Н. Д. Бабяк, Г. Ю. Жолнерчик та ін.; За ред. В. З. Потій. - К.: КНЕУ, 2011. - 244 с.
- 54.Рибченко М.Ф. Методичні основи розрахунку й обліку лізингових платежів / М.Ф. Рибчинко // Держава та регіони. Серія: Економіка та підприємництво. – 2009. – № 1. – С. 180–185.
- 55.Рубаха М. В. Функціонування системи формування фінансового капіталу суб'єктів господарювання в Україні/ М. Рубаха//Економіст. – Київ. – 2011. - №9. с. 56-59.
- 56.Рубаха М. В. Аналіз ризиків і факторів формування структури фінансового капіталу сйбектів господарювання/ М. Рубаха//Бізнес Інформ. – Харків. – 2013. - №11. с. 308-313.
- 57.Рубаха М. В. Організація взаємодії банківських установ та підприємств в процесі мобілізації фінансового капіталу/ М. Рубаха//Формування ринкової економіки в Україні. Збірник наукових праць ЛНУ ім. І. Франка. – Львів. – 2014. - №31. Ч. 2. - с. 242-259.
- 58.Семенець А. О. Розвиток стратегічного фінансового планування в сучасних умовах / А. О. Семенець // Економічний простір. – № 12(1). – 2008. – С. 193-198. – [Електронний ресурс]. – Режим доступу: <http://www.nbu.gov.ua>.
- 59.Слав'юк Р.А. Фінанси підприємств. Навчальний посібник / Р.А Слав'юк. – К.: ЦУЛ, 2002.
- 60.Смірнова, Т. О. Фінансова стійкість підприємства [Текст] / Т.О. Смірнова, К. К. Усатюк // Науковий вісник НЛТУ України. – 2011. – Вип. 21.11. – С. 196–201
- 61.Тарасюк Г.М. Планування діяльності підприємства. Практикум: Навчальний посібник / Г.М. Тарасюк. – К.: Кондор, 2004. – 266 с.
- 62.Терещенко О.О. Фінансова санація та банкрутство підприємств: Навчальний посібник / О.О. Терещенко. – К.: КНЕУ, 2000. – 412 с.
- 63.Терещенко О.О., Волошанюк Н.В. Фінансові доміанти реструктуризації підприємств / О.О. Терещенко // Фінанси України. – 2009. – № 4. – С. 82–90.
- 64.Томас П. Кармен, Альберт Р. Мамин. Анализ финансовых отчетов. – М.: Инфра-М, 1998.

- 65.Турило А.М. Теоретико-методологічні основи фінансово-економічного розвитку підприємства / А.М. Турило, С.В. Святенко // Фінанси України. – 2010. – №2. – С. 120–126.
- 66.Філімоненков О.С. Фінанси підприємств: Навчальний посібник / О.С. Філімоненков. – К.: МАУП, 2003. – 288 с.
- 67.Фінанси підприємств: Підручник / А.М. Поддєрьогін, М.Д. Білик, Л.Д. Буряк та ін.; Кер. авт. кол. і наук. ред. проф. А.М. Поддєрьогін. – 7-ме вид., без змін. – К.: КНЕУ, 2008. – 552 с.
- 68.Фінанси підприємств: Навч.-метод. посібник для самост. вивч. дисц. / Л.Д. Буряк, Є.В. Вакуленко, А.П. Куліш та ін. – К.: КНЕУ, 2003. – 165 с.
- 69.Фінанси підприємств ( за модульною системою навчання) [Текст]: теорет.-практ. посіб. / В. П. Шило, С. Б. Ільїна, В. В. Барабанова, І. І. Криштопа. – 2-ге вид. – К. : Кондор, 2011. – 429с.
- 70.Фінанси підприємств. Кер. кол. авторів: А. М. Поддєрьогін, М. Д. Білик, Л. Д. Буряк, та ін.: К. : КНЕУ, 2011. – 552 с.
- 71.Фінанси підприємства: планування та управління у виробничій сфері[текст]: навч. посіб. / Г. І. Базецька, Л. Г. Суботовська, Ю. В. Ткаченко; Харк. нац. акад. міськ. госп-ва. – Х.: ХНАМГ, 2012. – 292 с.
- 72.Цал-Цалко Ю.С. Фінансова звітність підприємства та її аналіз: Навчальний посібник / Ю.С. Цал-Цалко. – 2-е вид., перероб. і доп. – К.: ЦУЛ, 2002. – 360 с.
- 73.Череп О.Г. Роль бюджету та процесу бюджетування в управлінні підприємством / О.Г. Череп, О.Ю. Стремидло // Бюлетень Міжнародного Нобелівського економічного форуму. – 2011. – № 1. – С. 445–451.
- 74.Шило В.П. Фінанси підприємств (за модульною системою оцінювання): теоретично-практичний посібник / В.П. Шило, С.Б. Ільїна, С.С. Доровська, В.В. Барабанова. – К.: ВД «Професіонал», 2006. – 288 с.
- 75.Ясишена В.В. Методика проведення аналізу грошових потоків підприємств / В.В. Ясишена, І.М. Сисоєва // Інноваційна економіка. – 2012. – №2. – С. 131–139.
- 76.Ярошевич Н.Б. Фінанси підприємств: навчальний посібник /Н.Б. Ярошевич.-К.:Знання,2012.-341с.