



Judul Petunjuk Penulisan/Template Artikel Jurnal Disrupsi Bisnis

(File petunjuk penulisan sudah menggunakan aturan dan format penulisan baku yang disarankan, sehingga dapat langsung dijadikan *template*)

(Judul: Times New Roman 14, Tidak Lebih dari 15 Kata, Spasi 1.5, Bold, Center)

Penulis Pertama^{1*}, Penulis Kedua², Penulis Ketiga³

¹Fakultas, Universitas

email penulis pertama* (yang mudah dihubungi untuk proses jurnal)

} Times New Roman 10,
center, spasi singel

Received 30 November 201x | Revised 30 Desember 201x | Accepted 30 Januari 201x

*Korespondensi Penulis (yang mudah dihubungi)

Abstrak

Ditulis dalam 2 (dua) bahasa, yaitu bahasa Inggris dan bahasa Indonesia. Ukuran kertas A4, dengan margin: kiri, kanan, atas dan bawah 2,5 cm. Paragraph umum single. Abstrak ditulis dalam bahasa Inggris, ukuran huruf 11 poin, Times News Roman, Italic. Merupakan ringkasan keseluruhan penelitian yang meliputi latar belakang, tujuan, metode, hasil dan simpulan dalam bentuk singkat dan jelas. Jumlah kata dalam abstrak antara 200 sampai 300 kata.

Keywords: Terdiri dari 4 – 6 Kata (dipisahkan tanda ;)

Abstract

Written in 2 (two) languages, namely English and Indonesian. A4 paper size, with margins: left, right, top and bottom 2.5 cm. Single general paragraph. Abstract written in English, 11 point font size, Times News Roman, Italic. Is a summary of the entire research which includes the background, objectives, methods, results and conclusions in a concise and clear form. The number of words in the abstract is between 200 and 300 words.

Keywords: Consists of 4 - 6 words (separated by signs ;)

} **1x singel line spacing**

PENDAHULUAN (Times News Roman 12 poin, Bold)

(Times News Roman 11 poin, spasi single) Pendahuluan berisi alasan melakukan penelitian atau latar belakang dari penelitian, rumusan masalah dalam penelitian (sudah masuk dalam pendahuluan dan tidak berdiri sendiri, hipotesis (kalau ada), tujuan penelitian merupakan bagian dari isi paragraf (tidak berdiri sendiri), dan konsep teori yang digunakan dalam penelitian (tuliskan sumber teoeri pendukung bauik dari buku maupun Jurnal). Jumlah Halaman Artikel minimal **8 halaman** (Tidak menggunakan numbering). Pendahuluan penulisan dalam bentuk paragraf.

METODE (Times News Roman 12 poin, Bold)

(Times New Roman 11 poin, spasi *single*) Materi dan metode wajib dijelaskan secara rinci, sehingga menunjukkan kepakaran atau kompetensi keilmuan dosen atau kelompok dosen dalam memecahkan masalah penelitian. Prosedur analisis juga perlu dipaparkan dalam bentuk garis besarnya saja.

HASIL dan PEMBAHASAN (Times News Roman 12 poin, Bold)

(Times New Roman 11 poin, spasi *single*) Hasil penelitian diungkapkan secara jelas dan lugas menggunakan kalimat sederhana. Setelah memaparkan hasil berikan diskusi terkait dengan hasil dan konsep teori yang digunakan. Hasil sebaiknya ditampilkan dalam berupa grafik ataupun tabel. Berikut ini adalah ketentuan Tabel dan Gambar

Ketentuan Tabel (Tidak diperbolehkan tabel dengan bentuk papan catur atau gambar, bentuk tabel tidak bergaris pada bagian dalamnya. Tabel center, isi tabe 10 poin, times new roman, spasi singel. (font dalam tabel bisa menyesuaikan asal keterbacaan jelas)

Tabel 1. Hasil Uji Parsial (Uji t)

Variabel bebas	t_{hitung}	Sig	Ho	H1
Kompetensi	1,349	0,182	Diterima	Ditolak
Gaya Mengajar	-2,879	0,005	Ditolak	Diterima
Motivasi	2,647	0,010	Ditolak	Diterima

Sumber: Pengolahan data (2020)

Ketentuan Gambar atau bagan. Keterangan gambar diletakkan dibawah gambar, 10 poin, times new roman, spasi singel. Sumber gambar dituliskan setelah nama gambar. Untuk bagan atau tabel yang tidak menggunakan smart art, harus di grouping terlebih dahulu.

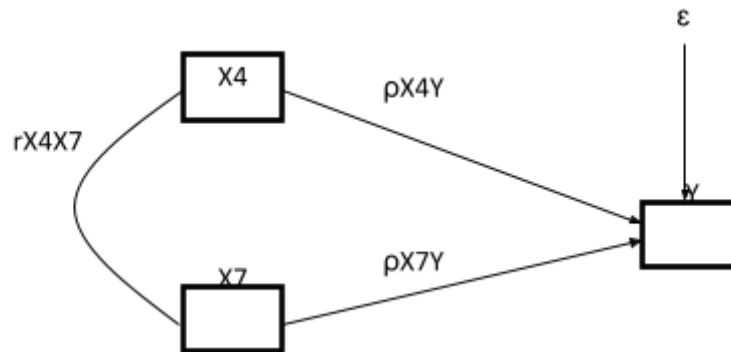

Gambar 1. Model Jalur Persamaan Struktural Baru
(Sumber: Dokumentasi Peneliti)

Pembahasan:

Merupakan uraian yang singkat yang diperoleh dari hasil penelitian dan dikaitkan dengan penelitian sebelumnya. Apakah hasilnya mendukung atau bertentangan dengan penelitian sebelumnya,

SIMPULAN (Times News Roman 12 poin, Bold)

Times New Roman 11 poin, spasi *single*. Simpulan adalah jawaban atas hipotesis atau judul yang diajukan. Simpulan harus didasari fakta yang ditemukan, serta implikasinya perlu dikemukakan untuk memperjelas manfaat yang dihasilkan.

Penghargaan

Ditulis dengan font Times New Roman 11 poin, spasi *single*. Ucapan terima kasih berisi mengenai pihak-pihak yang turut membantu dalam penelitian ini, seperti narasumber, pemberi dana, dll.

DAFTAR PUSTAKA (Times News Roman 12 poin, Bold)

Penulisan daftar pustaka harus menggunakan aplikasi manajemen referensi, seperti Mendeley. Daftar pustaka ditulis dengan menggunakan jenis *font* times new roman, ukuran 11 poin, spasi singel. Daftar pustaka yang dimuat harus disitasi pada tulisan dengan merujuk pada format APA-style (lihat <http://www.apastyle.org/>). Pustaka yang diacu harus ada dalam daftar pustaka dan tidak kurang dari **10**. Acuan harus relevan, mutakhir dan 50% adalah acuan primer (jurnal terakreditasi, jurnal internasional, tesis, disertasi). Kemutakhiran acuan harus sepuluh tahun terakhir dengan jumlah minimal 70 persen dari daftar pustaka. Penulis tidak diperbolehkan mengacu pada wikipedia dan halaman blog yang tidak terpercay kredibilitasnya. Daftar pustaka ditulis dengan font *Times New Roman 11 normal* Berikut contoh penulisan daftar pustaka dengan menggunakan format APA-Style:

Rujukan Buku:

Bohmer, M. (2012). *Beginning Android ADK with Arduino*. Newyork: Apress.

Meier, R. (2012). *Professional Android™ 4 Application Development*. Indianapolis: John Wiley & Sons, Inc.

Rujukan Jurnal:

Atzori, L., & Andreas. (2012). Performance Analysis of Fractal Modulation Transmission over Fast Fading Wireless Channels. *IEEE Transactions on Broadcasting*, 48(2), 103 - 110.

Darlis, A. R., Lidyawati, L., & Nataliana, D. (2016). Implementasi Visible Light Communication (VLC) pada Sistem Komunikasi. *Elkomika*, 1(1), 13 - 25.

Rujukan Prosiding:

Zeng, G., & Qiu, Z. (2008). Audio Watermarking in DCT. *International Conference on Signal Processing*, (pp. 2193 - 2196).

Rujukan Sumber Online :

Macleod, D. (2010, June 25). *Post-Modernism and Urban Planning*. Retrieved from www3.sympatico.ca.

Catatan :

1. Daftar Rujukan **diwajibkan** minimal 15 yang tersebar dalam **10 tahun terakhir**.
2. Seluruh daftar rujukan diatas harus terujuk di dalam artikel dengan contoh

.....Pada tahun 2012, penelitian yang dilakukan oleh Meier (**Meier ,2012**) dan timnya, mencoba untuk mengirimkan data dengan kecepatan tinggi.....

3. Penulisan daftar rujukan diwajibkan menggunakan aplikasi penulisan referensi, seperti halnya mendeley, endnote, word references, atau lainnya.