JUDUL ARTIKEL MENGGUNAKAN FONT TIMES NEW ROMAN BOLD (12 pt) TIDAK BOLEH MELABIHI 20 KATA

Trifandi Lasalewo^{1*}, Muhammad Rizq Gobel² Times New Roman Bold (11 Pt)

¹ Program Studi Teknik Industri, Universitas Negeri Gorontalo Times New Roman (10 Pt)

² Program Studi Agribisnis Perikanan, Program Vokasi, Universitas Negeri Gorontalo Times New Roman (10 Pt)

*Email Koresponden : trifandilasalewo@ung.ac.id Times New Roman (10 Pt)

ABSTRACT Times New Roman Bold (11 Pt)

An abstract is a brief summary of the entire piece of writing that includes the main problem, research rationale, objectives, theories, methods, and research results. The abstract is written in a single paragraph with a length of 200 – 250 words, without the use of references or citations (Times New Roman size 11, space 1).

Keywords: Write 3 to 5 keywords separated by punctuation marks (;) without ending in a period (.)

1. Pendahuluan (Times New Roman size 11 pt, Bold, space 1)

Bagian Pendahuluan naskah ditulis dengan jenis *font* Times New Roman 11 pt, space 1. Penulis perlu memastikan bahwa naskah tersebut mencakup hal-hal berikut : **1)** Masalah Umum / Pendahuluan singkat (1 paragraf) terkait topik atau latar belakang penelitian yang dilakukan, dengan disertai referensi pendukung yang relevan; **2)** Permasalahan Inti yang perlu diselesaikan, berdasarkan fakta dan/atau hipotesis (jika ada). Permasalahan harus objektif, bukan dipermasalahkan berdasarkan opini penulis, melainkan dipermasalahkan oleh jurnal-jurnal bereputasi atau lembaga riset bereputasi; **3)** Gambaran Solusi yang akan digunakan untuk menyelesaikan permasalahan tersebut, disertai dengan referensi pendukung; **4)** *State of the art* - kajian atas penelitian-penelitian sebelumnya (yang mirip) untuk menjustifikasi kebaruan (novelty) artikel ini. Kajian ini harus mencakup referensi dari jurnal nasional/internasional terkini; dalam 5 tahun terakhir); **5)** Objective - tujuan penelitian yang akan dijawab pada bagian Kesimpulan.

2. Metode (Times New Roman size 11 pt, Bold, space 1)

Metode ditulis dengan jenis *font* Times New Roman, ukuran 11 pt, space 1.

Metode mencakup **jenis atau sifat penelitian** : apakah penelitian ini bersifat kualitatif, kuantitatif, atau gabungan keduanya; termasuk ke dalam kategori penelitian apa misalnya deskriptif, eksploratif, eksplanatori, dll. **Sumber data** : Dari mana data diperoleh (misalnya data primer dari wawancara atau observasi, data sekunder dari dokumen, literatur, atau database).

Data yang digunakan: Jenis data apa yang dikumpulkan (misalnya data verbal, numerik, visual); Cakupan atau ruang lingkup data (misalnya jumlah sampel, periode waktu, wilayah geografis).

cara pengumpulan data : Teknik apa yang digunakan untuk mengumpulkan data (misalnya wawancara, kuesioner, observasi, studi dokumentasi); Bagaimana prosedur pengumpulan data dilakukan; Alat apa yang digunakan untuk mengumpulkan data (misalnya pedoman wawancara, kamera, perekam suara). **Teknik analisis data** : Bagaimana data dianalisis (misalnya analisis

isi, analisis statistik, analisis wacana); Langkah-langkah apa saja yang dilakukan dalam proses analisis data.

3. Hasil dan Pembahasan

Hasil dan pembahasan ditulis dengan jenis *font* Times New Roman, ukuran 11 pt, space 1. Data yang ditampilkan dalam hasil penelitian bukanlah data mentah, tetapi data yang telah diproses. Hasilnya disajikan dalam bentuk tabel atau gambar yang disertai dengan penjelasan. Penjelasan yang dimaksud tidak mengulang isi dari ilustrasi tersebut, tetapi menjelaskan maknanya.

Tabel 1. Penyajian Tabel Font Time New Romas Bold (9 pt)

Keterangan (%)						Keterangan (%)					
Variasi 1						Variasi 2					
1	2	3	4	5	6	1	2	3	4	5	6
1%	2%	3%	4%	5%	6%	7%	8%	9%	10%	11%	12%

Persamaan matematik harus diberi nomor secara berurutan dan dimulai dengan (1) sampai akhir makalah termasuk appendix. Penomoran ini harus diawali dan diakhiri dengan kurung buka dan kurung tutup dan rata kanan. Tambahkan satu garis kosong di atas dan di bawah persamaan. Ukuran pada persamaan adalah Full 11pt, Subscript/ superscript 8 pt, Sub-Subscript/ superscript 6pt, Symbol 12 pt, Sub-symbol 11 pt. Sisipkan (*insert*) *equation* untuk menuliskan persamaan matematika dengan *style math*.

$$f(t) = \int_0^t F(u)du + \frac{dg(t)}{dt} \quad (1)$$

Semua penulisan variabel ditulis dengan *italic* dengan index angka dalam *Time New Roman*, contoh, X_1, \dots, X_n . $Y_i, i = 1, \dots, n$. Gunakan tanda " : " untuk jelaskan arti variabel dan " = " jika variable itu bernilai sebuah angka atau persamaan. N : jumlah data, $X = 1$.

Penulisan angka desimal dipisahkan dengan koma " , " dan bila lebih dari satu gunakan titik koma " ; " , sebagai pemisah misal (0,234; 123,135; 4562,234). Semua *parantheses* ditulis dengan huruf *Time New Roman*, $(X_1, X_2), [i]$.

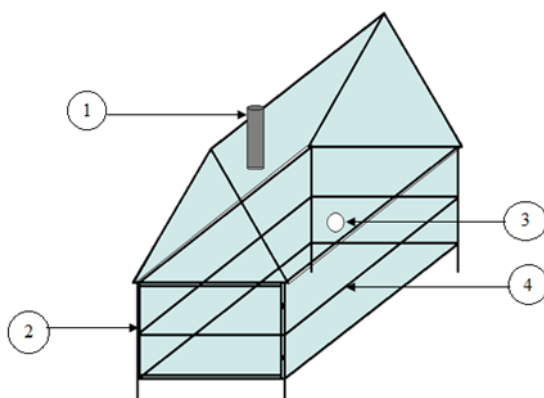

Gambar 1. Penyajian Gambar Font Time New Romas Bold (9 pt) alignment center

4. Kesimpulan

Kesimpulan ditulis dengan jenis *font* Times New Roman, ukuran 11 pt, space 1.

Kesimpulan mencakup jawaban dari penemuan ilmiah yang diperoleh. Jika perlu, di akhir kesimpulan juga bisa dicantumkan saran kebijakan dan ide-ide lanjutan dari hasil penelitian. Bagian kesimpulan harus kurang dari 15% dari keseluruhan teks artikel.

UCAPAN TERIMA KASIH

Ucapan terima kasih disampaikan kepada individu atau lembaga yang telah memberikan dukungan dalam penelitian, baik dalam bentuk ide maupun bantuan dana. Bagian ini tidak wajib untuk diisi, dan disesuaikan dengan kebutuhan para penulis.

DAFTAR REFERENSI

Gunakan aplikasi Mendeley dalam penulisan daftar referensi. Daftar Referensi disusun secara alfabetis tanpa menggunakan nomor. Semua referensi yang disebutkan dalam teks artikel harus dicantumkan dalam Daftar Referensi. Sumber yang dirujuk harus merupakan sumber utama yang diterbitkan dalam 10 tahun terakhir, dengan proporsi 80% berasal dari jurnal ilmiah dan 20% dari buku. Penyusunan daftar referensi dilakukan dengan menggunakan aplikasi manajemen referensi seperti Mendeley dengan pilihan gaya *American Psychological Association* (APA) Edisi ke-7. Contoh penulisan daftar referensi untuk buku dan artikel jurnal adalah sebagai berikut:

- Aitken, J., Childerhouse, P., & Towill, D. (2003). The Impact of Product Life Cycle on Supply Chain Strategy. *International Journal of Production Economics*, 85(2), 127–140. [https://doi.org/10.1016/S0925-5273\(03\)00105-1](https://doi.org/10.1016/S0925-5273(03)00105-1)
- Bilatula, V., Lasalewo, T., & Arafat, M. Y. (2024). Usulan Perbaikan Mesin Batching Plant dengan Menggunakan Metode Failure Mode and Effect Analysis (FMEA). *Jurnal Vokasi Sains Dan Teknologi*, 3(2), 59–64.
- Kruse, S., Bendig, D., & Brettel, M. (2023). How Does CEO Decision Style Influence Firm Performance? The Mediating Role of Speed and Innovativeness in New Product Development. *Journal of Management Studies*, 60(5), 1205–1235. <https://doi.org/10.1111/joms.12913>
- Lasalewo, T., Hartono, B., Subagyo, & Yuniarto, H. A. (2022). Organizational Internal and External Resources as Drivers of Success in Product Development : A Conceptual Model. *Jurnal Teknosains*, 12(1), 1–18.
- Lasalewo, T., Subagyo, Yuniarto, H. A., & Hartono, B. (2019). Measuring Product Success: A Literature Study. *IEEE International Conference on Industrial Engineering and Engineering Management, 2019-Decem*. <https://doi.org/10.1109/IEEM.2018.8607380>
- Monoarfa, M. I., Lasalewo, T., & Hasanuddin, H. (2021). Optimalisasi Rute Distribusi Pupuk Urea Bersubsidi Dengan Metode Saving Matrix Dan Generalized Assignment. *Jurnal Vokasi Sains Dan Teknologi*, 1(1), 12–18. <https://doi.org/10.56190/jvst.v1i1.4>
- Negi, R., Gupta, A. K., & Gaur, V. (2023). Effect of Green Marketing Orientation Dimensions on Green Innovation and Organizational Performance: A Mediation-Moderation Analysis. *Business Strategy and the Environment*, 32(8), 5435–5458. <https://doi.org/10.1002/bse.3429>
- Zhu, X., Yang, N., Zhang, M., & Wang, Y. (2024). Firm Innovation: Technological Boundary-Spanning Search and Knowledge Base and Distance. *Management Decision*, 62(1), 326–351. <https://doi.org/10.1108/MD-02-2023-0238>