



EVOLUSI

Disusun oleh Wety Dwi Yuningsih (Hp. 0817288338)

Kompetensi Dasar : 3.8 Menjelaskan teori, prinsip, dan mekanisme evolusi serta pandangan terkini para ahli terkait spesiasi

4.8 Menyajikan karya ilmiah terhadap gagasan baru tentang kemungkinan- kemungkinan pandangan evolusi berdasarkan pemahaman yang dimiliki

Tujuan Pembelajaran

Melalui pembelajaran dari rumah peserta didik dapat Menjelaskan teori, prinsip, dan mekanisme evolusi serta pandangan terkini para ahli terkait spesiasi dan Menyajikan karya ilmiah terhadap gagasan baru tentang kemungkinan- kemungkinan pandangan evolusi berdasarkan pemahaman yang dimiliki serta memiliki sifat mandiri, jujur, dan disiplin

PERTEMUAN PERTAMA

MATERI

Arti Evolusi dan Teori Asal Usul Kehidupan

<https://youtu.be/qGTdyAgVcrM>

TUGAS

Setelah kalian melihat video, buat rangkuman setengah halaman tiap video !

1. Perhatikan gambar di bawah ini !

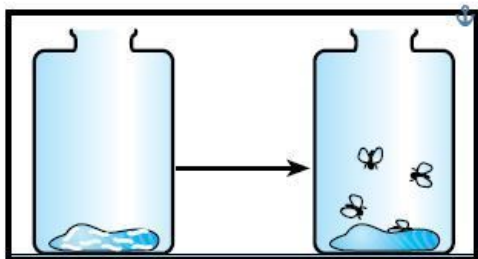

Teori Aristoteles

sepotong daging yang busuk muncul larva lalat. Aristoteles berkesimpulan bahwa larva lalat tersebut berasal dari daging yang busuk.



Coba kalian bandingkan 2 percobaan diatas apa yang membedakan?
 Dan menurut pendapat kalian percobaan mana yang kalian percayai? Beri alasan logismu!
 Jawab :

.....

2. Mengapa percobaan Louis Pasteur dikatakan menyempurnakan percobaan Lazaro Spalanzani?

Jawab

.....

3. Jelaskan arti kata omne vivum ex vivo yang dikemukakan oleh Louis Pasteur !

Jawab

.....

4. Perhatikan gambar berikut !

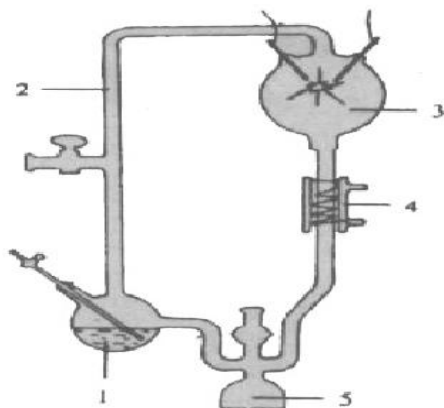

Coba kalian jelaskan teori Harold Urey menggunakan gambar alat percobaan diatas !

Jawab

.....

.....
.....

REFLEKSI

Tulis pertanyaan atau pernyataan tentang materi kali ini !

.....
.....
.....
.....
.....
.....