

**МІНІСТЕРСТВО ОСВІТИ І НАУКИ УКРАЇНИ
НАЦІОНАЛЬНИЙ УНІВЕРСИТЕТ «ЧЕРНІГІВСЬКИЙ КОЛЕГІУМ»
ІМЕНІ Т. Г. ШЕВЧЕНКА**

ОСВІТНЬО-ПРОФЕСІЙНА ПРОГРАМА
Середня освіта (Українська мова і література)
ГАЛУЗЬ ЗНАНЬ – А Освіта
СПЕЦІАЛЬНІСТЬ – А4 Середня освіта
АКАДЕМІЧНА КВАЛІФІКАЦІЯ – магістр освіти
ПРОФЕСІЙНА КВАЛІФІКАЦІЯ – учитель української мови і
літератури, викладач закладу вищої освіти
ПРЕДМЕТНА СПЕЦІАЛЬНІСТЬ – А4.01 Середня освіта (Українська мова
і література)
ОСВІТНІЙ РІВЕНЬ – другий (магістерський)

(ПРОЄКТ)

Чернігів – 2026

ЛИСТ-ПОГОДЖЕННЯ ОСВІТНЬО-ПРОФЕСІЙНОЇ ПРОГРАМИ

Офіційна назва освітньої програми	Середня освіта (Українська мова і література)
Галузь знань	A Освіта
Спеціальність	A4 Середня освіта
Предметна спеціальність	A4.01 Середня освіта (Українська мова і література)
Рівень вищої освіти	другий (магістерський)
Освітній ступінь	Магістр
Освітня кваліфікація	Магістр освіти
Професійна кваліфікація	Вчитель української мови і літератури. Викладач закладу вищої освіти

РОЗГЛЯНУТО

кафедра української мови, літератури
та журналістики

протокол №9 від 14 квітня 2026 року

Завідувач кафедри _____ Тетяна ХОМИЧ

«14» квітня 2026 р.

Зміни внесені до освітньої програми та затвердженні вченою радою університету

- 1) протокол №10 від 30 червня 2021 р.;
- 2) протокол №10 від 29 червня 2022 р.;
- 3) протокол №12 від 28 червня 2023 р.;
- 4) протокол №1 від 31 серпня 2023 р.;
- 5) протокол №11 від 26 червня 2024 р.;
- 6) протокол №12 від 30 червня 2025 р.;
- 7)

Освітньо-професійна програма
змінена та доповнена робочою групою у складі:

1. **Лілік Ольга Олександрівна** – керівник проєктної групи (гарант освітньої програми), доктор педагогічних наук, професор, професор кафедри української мови, літератури та журналістики Національного університету «Чернігівський колегіум» імені Т.Г. Шевченка.

2. **Жила Світлана Олексіївна** – член проєктної групи, доктор педагогічних наук, професор, професор кафедри української мови, літератури та журналістики Національного університету «Чернігівський колегіум» імені Т. Г. Шевченка.

3. **Хомич Тетяна Леонідівна** – член проєктної групи, кандидат філологічних наук, доцент, завідувач кафедри української мови, літератури та журналістики Національного університету «Чернігівський колегіум» імені Т.Г. Шевченка.

4. **Сердюк Галина Анатоліївна** – член проєктної групи, в.о. директора Комунального закладу «Чернігівський обласний науковий ліцей» Чернігівської обласної ради.

5. **Польова Юлія Андріївна** - член проєктної групи, учитель української мови і літератури Семенівського ЗЗСО I-III ступенів №1 Семенівської міської ради Чернігівської області.

6. **Клесун Ангеліна Олександрівна**, член проєктної групи, здобувач вищої освіти Національного університету «Чернігівський колегіум» імені Т.Г. Шевченка.

Рецензенти:

Базиль Людмила Олександрівна, доктор педагогічних наук, професор, учений секретар Інституту професійної освіти НАПН України.

Івахно Наталія Олексіївна, доктор філософії, учитель вищої категорії, старший учитель, учитель української мови, української та зарубіжної літератури Ніжинського обласного педагогічного ліцею Чернігівської обласної ради.

Янкова Надія Іванівна, кандидат філологічних наук, доцент, доцент кафедри історії української літератури, теорії літератури та літературної творчості Навчально-наукового інституту філології Київського національного університету імені Тараса Шевченка.

**1. Профіль освітньо-професійної програми зі спеціальності
A4.01 Середня освіта (Українська мова і література)**

1 – Загальна інформація	
Повна назва закладу вищої освіти та структурного підрозділу	Національний університет «Чернігівський колегіум» імені Т.Г. Шевченка, 14013 м. Чернігів, вул. Гетьмана Полуботка, 53, кафедра української мови, літератури та журналістики
Ступінь вищої освіти та назва кваліфікації	Другий ступінь вищої освіти, магістр в галузі А Освіта; спеціальність: А4 Середня освіта; предметна спеціальність: А4.01 Середня освіта (Українська мова і література)
Офіційна назва програми	Середня освіта (Українська мова і література)
Тип диплома та обсяг програми	Диплом магістра освіти, другий ступінь вищої освіти, 90 кредитів ЕКТС
Наявність акредитації	до 01 липня 2027 р.
Цикл/рівень	QF – рівень 7, EQF – другий цикл, НРК України – рівень 7
Передумови	Наявність диплома бакалавра або магістра (спеціаліста)
Мова(и) викладання	Програма викладається українською та англійською мовами
Термін дії освітньої програми	1 рік 4 місяці
Інтернет-адреса постійного розміщення опису освітньої програми	http://chnpu.edu.ua/
2 – Мета освітньої програми	
Забезпечити фундаментальну теоретичну і практичну підготовку для набуття здатності висококваліфіковано розв'язувати актуальні проблеми педагогічної науки та освітньої практики під час виконання професійних обов'язків учителя української мови і літератури в закладах загальної середньої освіти, викладача закладів вищої освіти з акцентом на критичному мисленні, здатності до самостійної науково-педагогічної діяльності та співпраці в педагогічному	

<p>колективі, а також здійснювати наукові дослідження в педагогічній і філологічній галузях.</p>	
<p>3 – Характеристика освітньої програми</p>	
<p>Предметна область (галузь знань, спеціальність, спеціалізація)</p>	<p>Галузь знань: А Освіта Спеціальність: А4 Середня освіта. Предметна спеціальність: А4.01 Середня освіта (Українська мова і література). Нормативні навчальні дисципліни – 75 %, дисципліни вільного вибору студента – 25 %. Практична підготовка – 25%. <i>Ключові слова:</i> освіта, методика навчання, українська мова, українська література, літературознавство, мовознавство</p>
<p>Основний фокус освітньої програми та спеціалізації</p>	<p>Фундаментальна освіта в галузі Освіта, спеціальності Середня освіта (Українська мова і література): методика навчання української мови, методика навчання української літератури, сучасна українська літературна мова, історія української літератури</p>
<p>Особливості програми</p>	<p>Програма є освітньо-професійною, розробленою з акцентом на знаннях сучасної методики навчання української мови і літератури в старших класах закладів загальної середньої освіти, закладах вищої освіти; на новітніх методах розв’язання педагогічних, літературознавчих та лінгвістичних проблем та здійсненні наукового пошуку. Для реалізації програми необхідними є виробничі (у старших класах закладів середньої освіти, у закладах вищої освіти) й науково-дослідна практики.</p>
<p>4 – Придатність випускників до працевлаштування та продовження освіти</p>	
<p>Придатність до працевлаштування</p>	<p>Магістр наук з освіти має достатній кваліфікаційний рівень для роботи у різних професійних групах за КВЕД 009:2010 зі змінами від 04.01.2023): Р ОСВІТА 85 Освіта 85.3 Середня освіта 85.31 Загальна середня освіта 85.42 Вища освіта Згідно з Національним класифікатором України ДК 003:2010 «Класифікатор професій» (ураховуючи зміни від 13.12.2024 за № 27751): 2310.2 Викладач закладу вищої освіти</p>

	<p>2320 Вчитель закладу загальної середньої освіти</p> <p>Місця працевлаштування – заклади загальної середньої освіти, заклади позашкільної освіти, заклади вищої освіти, центри розвитку дитини, громадські та приватні установи.</p>
Продовження освіти	Випускник магістратури має право продовжити навчання на третьому (освітньо-науковому) рівні вищої освіти та набувати додаткові кваліфікації в системі післядипломної освіти.
5 -- Викладання та оцінювання	
Підходи до викладання та навчання	<p>Навчання ґрунтується на компетентнісному, професійно орієнтованому, особистісно орієнтованому, діяльнісному, культурологічному, рефлексивному, студентоцентрованому підходах.</p> <p>Передбачає такі форми організації навчання, як лекції, практичні заняття, самостійна робота студентів, консультації з викладачами, виробничі (педагогічні) й науково-дослідну практики, виконання магістерської роботи, складання кваліфікаційного іспиту.</p> <p>Технології навчання: інформаційно-комунікаційні, дистанційні, медіа технології, модульні, імітаційні, дискусійні, проблемні технології навчання, технології дослідницького навчання, переверненого навчання, проектні технології, Case study, тренінгові технології, скрайбінг тощо.</p>
Система оцінювання	Оцінювання знань студентів здійснюється відповідно до Положення про організацію освітнього процесу в НУЧК імені Т.Г.Шевченка і передбачає поточний і підсумковий контроль, що здійснюється у формі заліків та екзаменів, контрольних робіт, тестувань, есе, презентацій, виконання індивідуально-дослідних і творчих завдань, захистів виробничої та науково-дослідної практик, магістерської роботи, кваліфікаційного іспиту.
6 – Програмні компетентності	
Інтегральна компетентність	Здатність компетентно розв'язувати складні спеціалізовані завдання та практичні проблеми в галузі середньої і вищої освіти, що передбачає застосування наукових та практичних знань з української філології і методик її навчання, критичне осмислення теорій, принципів, методів і понять мовно-літературної і педагогічної галузей, володіння поглибленими когнітивними та практичними вміннями, майстерність та інноваційність на

	рівні, необхідному для розв’язання комплексних проблем і завдань в межах освітнього процесу і наукової діяльності.
Загальні компетентності	<p>ЗК1. Здатність застосовувати знання у практичних ситуаціях.</p> <p>ЗК2. Здатність використовувати цифрові освітні ресурси, інформаційні та комунікаційні технології у професійній діяльності.</p> <p>ЗК3. Здатність планувати та управляти освітньою діяльністю, забезпечувати та оцінювати якість виконуваних робіт.</p> <p>ЗК4. Здатність виявляти та вирішувати проблеми у сфері професійної діяльності, бути критичним і самокритичним.</p> <p>ЗК5. Здатність генерувати нові ідеї (креативність) та приймати обґрунтовані рішення.</p> <p>ЗК6. Здатність розробляти та презентувати освітні проекти, управляти ними та мотивувати виконавців на досягнення спільної мети.</p> <p>ЗК7. Здатність здійснювати науково-педагогічні дослідження, прогнозувати та презентувати їх результати.</p>
Фахові компетентності, спільні для всіх предметних спеціальностей (ФК)	<p>ФК1. Здатність до поглиблення знань і розуміння предметної області та професійної діяльності.</p> <p>ФК2. Здатність використовувати інновації у професійній діяльності.</p> <p>ФК3. Здатність здійснювати моніторинг власної педагогічної діяльності і визначати потреби, перспективи та наявні ресурси для професійного розвитку впродовж життя.</p> <p>ФК4. Здатність до моделювання змісту навчання, формування в учнів ключових компетентностей та здійснення інтегрованого навчання.</p> <p>ФК5. Здатність використовувати ефективні шляхи мотивації учнів до саморозвитку, спрямовувати їх на прогрес і формувати у них обґрунтовану позитивну самооцінку.</p> <p>ФК6. Здатність до конструктивної та безпечної взаємодії з учасниками освітнього процесу.</p> <p>ФК7. Здатність забезпечувати функціонування безпечного та інклюзивного освітнього середовища.</p> <p>ФК8. Здатність формувати в учнів культуру академічної доброчесності та дотримуватися її принципів у власній професійній діяльності.</p>

<p>Компетентності предметної спеціальності (ПК)</p>	<p>ПК1. Здатність критично осмислювати історичні надбання та новітні досягнення філологічної науки, необхідні для професійної та/або інноваційної діяльності.</p> <p>ПК2. Здатність оперувати методами наукового аналізу та структурування мовного й літературного матеріалу з урахуванням класичних і новітніх методів, прийомів, методик.</p> <p>ПК3. Здатність застосовувати на практиці знання про принципи, методи та прийоми аналізу художнього тексту.</p> <p>ПК4. Здатність застосовувати поглиблені знання із літературознавства (загального мовознавства) для вирішення професійних завдань; вільно користуватися спеціальною термінологією в обраній галузі філологічних досліджень.</p> <p>ПК5. Здатність використовувати сучасні методи й технології навчання української мови і літератури, доступно транслювати їх у площину навчальних предметів української мови та української літератури з урахуванням вікових та індивідуальних особливостей здобувачів освіти.</p> <p>ПК6. Здатність використовувати когнітивно-дискурсивні вміння, спрямовані на сприйняття й створення зв'язних монологічних і діалогічних текстів в усній і писемній формах, володіти методикою розвитку мовленнєвої компетенції учнів у процесі говоріння й підготовки творчих робіт.</p> <p>ПК7. Здатність планувати, організовувати, виконувати та презентувати прикладне дослідження з української мови / літератури, застосовувати елементи теоретичного й експериментального дослідження в професійній діяльності.</p>
<p>Програмні результати навчання (РН), спільні для всіх предметних спеціальностей</p>	<p>РН1. Демонструє вміння застосовувати знання з педагогіки, фундаментальних і прикладних наук (відповідно до предметної спеціальності) у практичних ситуаціях здійснення освітньої діяльності, поглиблює знання з предметної області.</p> <p>РН2. Демонструє вміння використовувати цифрові освітні ресурси, інформаційні та комунікаційні технології для пошуку, обробки та обміну інформацією у професійній діяльності, презентації власних та спільних результатів, реалізації дистанційного та змішаного навчання тощо.</p> <p>РН3. Називає і описує основні принципи, функції, сучасні форми та методи управління освітньої діяльності, демонструє вміння планувати й управляти освітньою</p>

	<p>діяльністю, забезпечувати та оцінювати її якість.</p> <p>РН4. Формулює наявні проблеми у сфері освітньої діяльності, демонструє навички їх критичного аналізу, генерує нові ідеї, аргументує можливі шляхи їх вирішення та критично оцінює їх спроможність.</p> <p>РН5. Описує методiku розробки освітніх проєктів, пояснює зміст та призначення їх етапів, аналізує спроможність управління процесом їх впровадження, прогнозує очікувані результати.</p> <p>РН6. Визначає і характеризує основні принципи, закони та методики науково-педагогічних досліджень; описує апарат науково-педагогічного дослідження, демонструє навички презентації результатів науково-педагогічного дослідження.</p> <p>РН7. Визначає, аналізує та характеризує педагогічні інновації, демонструє вміння їх практичного застосування у професійній діяльності.</p> <p>РН8. Описує показники якості педагогічної діяльності, аналізує можливі впливи на них внутрішніх і зовнішніх чинників, визначає індивідуальні професійні потреби, шляхи покращення власної педагогічної майстерності, обирає ресурси для професійного розвитку впродовж життя.</p> <p>РН9. Демонструє уміння класифікувати, упорядковувати і узагальнювати навчальний матеріал відповідно до умов навчального процесу, потреб формування ключових компетентностей та інтегрованого навчання.</p> <p>РН10. Називає і аналізує шляхи мотивації учнів до саморозвитку, демонструє вміння розробляти план практичної реалізації для формування адекватної позитивної самооцінки й я-ідентичності.</p> <p>РН11. Демонструє уміння забезпечувати конструктивну та безпечну взаємодію з учасниками освітнього процесу.</p> <p>РН12. Знає та дотримується умов функціонування безпечного та інклюзивного освітнього середовища.</p> <p>РН13. Демонструє здатність діяти автономно і в команді.</p> <p>РН14. Демонструє дотримання культури академічної доброчесності у власній діяльності та демонструє вміння формувати її в учнів.</p>
<p>Програмні результати навчання для предметних спеціальностей (ПРН)</p>	<p>ПРН1. Орієнтується в різних лінгвістичних напрямках і школах, літературних напрямках і течіях, критично осмислює історичні надбання та новітні досягнення мовознавчої і літературознавчої науки, демонструє власну інтерпретацію мовних і літературних явищ.</p> <p>ПРН2. Володіє вміннями виконувати власне дослідження</p>

	<p>(проект, освітній практико орієнтований проект), узагальнювати й оприлюднювати результати діяльності з розроблення актуальної проблеми (у фахових виданнях, виступах, навчально-методичних посібниках тощо).</p> <p>ПРН3. Застосовує сучасні методики й технології, зокрема інформаційні, для успішного й ефективного здійснення професійної діяльності та забезпечення якості дослідження в галузі викладання та навчання української мови і літератури.</p> <p>ПРН4. Уміє застосовувати різні мовознавчі, літературознавчі методи дослідження та системного аналізу літературних текстів, визначати їхні композиційні, жанрові та стилістичні особливості.</p> <p>ПРН5. Уміє застосовувати поглиблені знання з теорії української мови й літератури для вирішення професійних завдань, вільно користується спеціальною термінологією в галузі досліджень з української філології.</p> <p>ПРН6. Використовує сучасні технології навчання української мови і літератури, застосовуючи принципи диференціації та індивідуалізації.</p> <p>ПРН7. Уміє створювати зв'язні монологічні і діалогічні тексти в усній і писемній формах, володіє методикою формування мовленнєвої компетенції здобувачів освіти.</p> <p>ПРН8. Здійснює науковий аналіз мовного, мовленнєвого й літературного матеріалу, інтерпретує та структурує його з урахуванням доцільних методологічних принципів, формулює узагальнення на основі самостійно опрацьованих та апробованих даних.</p>
8 – Ресурсне забезпечення реалізації програми	
Кадрове забезпечення	100% викладацького складу мають наукові ступені та звання. Залучено 3 доктори наук.
Матеріально-технічне забезпечення	Наявні навчальна література, спеціально обладнані аудиторії та лінгафонний кабінет для проведення занять із фахових дисциплін; навчально-методичний кабінет. Репозитарій бібліотеки НУЧК: http://erpub.chnpu.edu.ua:8080/jspui/ .
Інформаційне та навчально-методичне забезпечення	В освітньому процесі використовуються ІКТ.
9 – Академічна мобільність	
Національна кредитна	Національна кредитна мобільність здобувачів вищої освіти

мобільність	передбачає їхню участь в освітньому процесі Національного університету «Чернігівський колегіум» імені Т.Г.Шевченка й закладах освіти України, здійснюється на основі двосторонніх договорів між НУЧК імені Т.Г.Шевченка й вітчизняними ЗВО. Організаційне забезпечення академічної мобільності здобувачів вищої освіти регламентує «Положення про порядок організації права на академічну мобільність у Національному університеті «Чернігівський колегіум» імені Т.Г.Шевченка».
Міжнародна кредитна мобільність	Міжнародна кредитна мобільність здобувачів вищої освіти реалізується на підставі двосторонніх договорів між Національним університетом «Чернігівський колегіум» імені Т.Г.Шевченка та ЗВО – партнерами зарубіжних країн, регулюється «Положенням про порядок організації права на академічну мобільність у Національному університеті «Чернігівський колегіум».
Навчання іноземних здобувачів вищої освіти	Не передбачається

2. Перелік компонентів освітньої програми

Код н/д, шифр за ОП	Компоненти освітньої програми (навчальні дисципліни, практики, кваліфікаційна робота)	Кількість кредитів	Форма підсумково-вого контролю
1	2	3	4
1. ЦИКЛ ЗАГАЛЬНОЇ ПІДГОТОВКИ			
1.1. Нормативні навчальні дисципліни			
ОК1	Педагогіка вищої освіти	3	Екзамен
ОК2	Технології наукового дослідження	3	Залік
ОК3	Іноземна мова в академічному спілкуванні	3	Залік
	Усього за нормативними дисциплінами	9	

1.2. Дисципліни вільного вибору студента			
ВК 1		3	Залік
ВК 2		3	Залік
ВК 3		3	Залік
	Усього за вибірковими дисциплінами	9	
	Усього за циклом загальної підготовки	18	
1. Цикл професійної підготовки			
2.1. Нормативні навчальні дисципліни			
ОК 4	Загальне мовознавство: історія та теорія	3	Екзамен
ОК 5	Теорія літератури й літературознавча методологія	3	Залік
ОК 6	Сучасна українська літературна мова	8	Залік, екзамен
ОК 7	Тенденції розвитку української літератури Х-поч. ХХІ ст.	6	Екзамен
ОК 8	Методика навчання української мови в закладах середньої і вищої освіти	5	Екзамени
ОК 9	Методика навчання української літератури в закладах середньої і вищої освіти	5	Екзамени
	Усього за нормативними дисциплінами	30	
2.2. Дисципліни вільного вибору студента			
ВК 4		3	Залік
ВК 5		3	Залік
ВК 6		3	Залік
ВК 7		3	Залік
ВК 8		3	Залік
	Усього за вибірковими дисциплінами	15	
	Усього за циклом професійної підготовки	46	
3. Практична підготовка			
ОК 10	Виробнича практика в ЗЗСО	6	Залік
ОК 11	Кваліфікаційна робота	9	Захист
ОК 12	Науково-дослідна практика	3	Залік

ОК 13	Виробнича практика в ЗВО	6	Залік
	Усього за практичною підготовкою	24	
Підсумкова атестація			
ПА1	Кваліфікаційний екзамен або кваліфікаційна робота з української мови та методики її навчання	3	Екзамен/ Захист
ПА2	Кваліфікаційний екзамен або кваліфікаційна робота з української літератури та методики її навчання		
Загальна кількість кредитів		90	

2.2. Структурно-логічна схема підготовки магістра освіти за спеціальністю А4 Середня освіта (Українська мова і література) в галузі А Освіта.

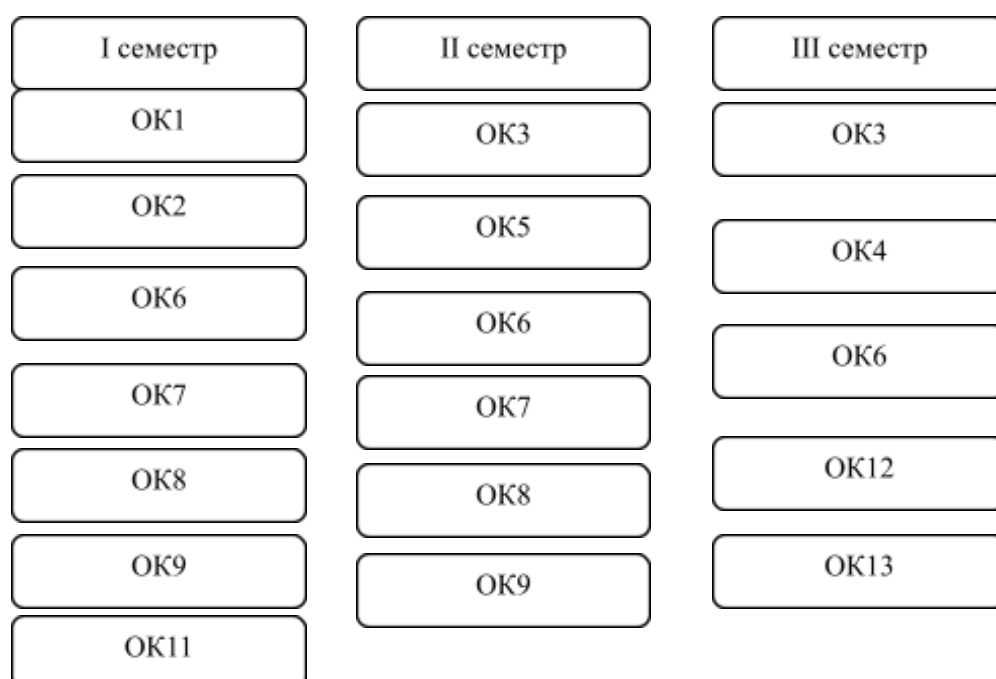

OK10

OK11

OK11

3. Форми атестації здобувачів вищої освіти

Атестація здійснюється публічно й відкрито у формі захисту кваліфікаційної роботи магістра та кваліфікаційного екзамену. Кожен здобувач вищої освіти обов'язково обирає у вересні напрям магістерської роботи за одним із кваліфікаційних іспитів (українська мова та методика її навчання або українська література та методика її навчання), а інший складає у вигляді усного екзамену.

Кваліфікаційна робота – це самостійне оригінальне дослідження теоретико-експериментального або теоретико-прикладного характеру з однієї із загальних або окремих наукових проблем, що є дискусійними, недостатньо або зовсім не дослідженими. До захисту кваліфікаційна робота має бути перевіреною на плагіат у науковій бібліотеці університету та відзначатися оригінальністю. Кваліфікаційна робота виконується протягом усього періоду навчання.

**4. Матриця відповідності програмних компетентностей
компонентам освітньої програми**

	О К 1	О К 2	О К 3	О К 4	О К 5	О К 6	О К 7	О К 8	О К 9	О К 10	О К 11	О К 12	О К 13
ЗК1	•	•	•	•	•	•	•	•	•	•	•	•	•
ЗК2	•	•	•	•	•	•	•	•	•	•	•		•
ЗК3	•							•	•	•	•		•
ЗК4	•	•	•					•	•	•	•	•	•
ЗК5	•	•	•	•	•	•	•	•	•	•	•	•	•
ЗК6	•	•	•					•	•	•	•		•
ЗК7	•	•	•	•	•	•	•	•	•	•	•	•	•
ФК1		•		•	•	•	•	•	•	•	•	•	•
ФК2	•			•	•	•	•	•	•	•	•		•
ФК3	•							•	•	•	•		•
ФК4	•							•	•	•	•		•
ФК5	•							•	•	•	•		•
ФК6								•	•	•	•		•
ФК7	•							•	•	•	•		•
ФК8	•	•						•	•	•	•	•	•
ПК1	•								•	•	•		
ПК2									•	•	•		
ПК3						•	•	•	•	•	•		
ПК4		•	•	•	•	•	•	•			•	•	•
ПК5				•	•	•	•	•	•	•	•	•	
ПК6	•								•	•	•		
ПК7	•								•	•	•	•	•

Гарант освітньої програми
(керівник проєктної групи),
доктор педагогічних наук,
професор кафедри української мови,
літератури та журналістики
Національного університету
«Чернігівський колегіум»
імені Т.Г. Шевченка

Ольга ЛІЛІК

Підпис гаранта освітньої програми
(керівника проєктної групи),
доктора педагогічних наук, професора
кафедри української мови, літератури
та журналістики
Ольги Лілік засвідчую:

Начальник відділу кадрів
Національного університету
«Чернігівський колегіум»
імені Т.Г. Шевченка

Оксана СЕРЕДА

Рекомендації щодо удосконалення освітньо-професійної програми
можна надсилати на електронну адресу кафедри української мови, літератури
та журналістики – kafedra.ukr.movu@gmail.com

М.т.деканату філологічного факультету 0987318873