

Створіть за допомогою Word інформаційну структуру сайту із запропонованого списку (стандартна чи каскад). Схему прикріпіть "Структура сайту_Прізвище" в класрум.Головна - 5 сторінок (розділів з теми) - по 4 вкладки Word - Вставка - Фігури або

Список сайтів

1. Сайт вашого класу
2. Сайт готелю
3. Сайт вашого міста
4. Сайт з продажу виробів, зроблених вашими руками
5. Сайт з охорони тварин (рослин)
6. Сайт сортування сміття
7. Сайт на власну тему

Інформаційна структура сайту

Що прийнято розуміти під інформаційною структурою сайту? У загальному випадку – це спосіб організації інформаційних матеріалів сайту разом з усіма зв'язками, що дозволяють цим матеріалами взаємодіяти один з одним. І від того, наскільки добре організована така взаємодія, залежить рівень комфорту при використанні сайту відвідувачами.

При розробці інформаційної структури сайту слід врахувати, що в залежності від кількості інформаційних матеріалів, які потрібно розмістити на сайті, модель сайту може бути і лінійною, ієрархічною, заплутаною («павутина»). Кожна з таких моделей організації сайту буде мати свої переваги.

Вибір конкретної структури визначається особливостями завдань, що вирішуються за допомогою Web-сайту.

Стандартна. Основна Web-сторінка містить посилання на інші документи Web-сайту, а документи містять посилання, відповідно, на основну Web-сторінку. Це найпростіший і найчастотніший спосіб організації Web-сайту.

Основна сторінка

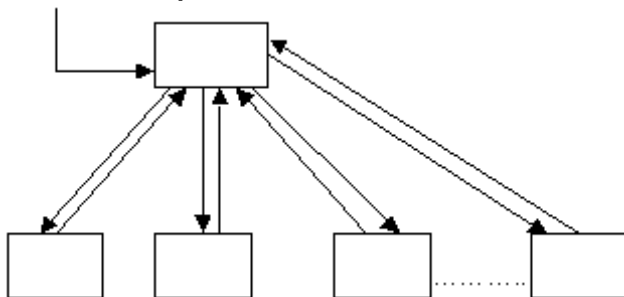

Стандартний спосіб організації Web-сторінок

Каскад. У цьому випадку посилання у документах задані таким чином, що існує тільки один шлях обходу сторінок Web-сайту. При каскадному способі організації сторінок відвідувачі сайта можуть переміщуватись тільки в одному з напрямків, вперед або назад.

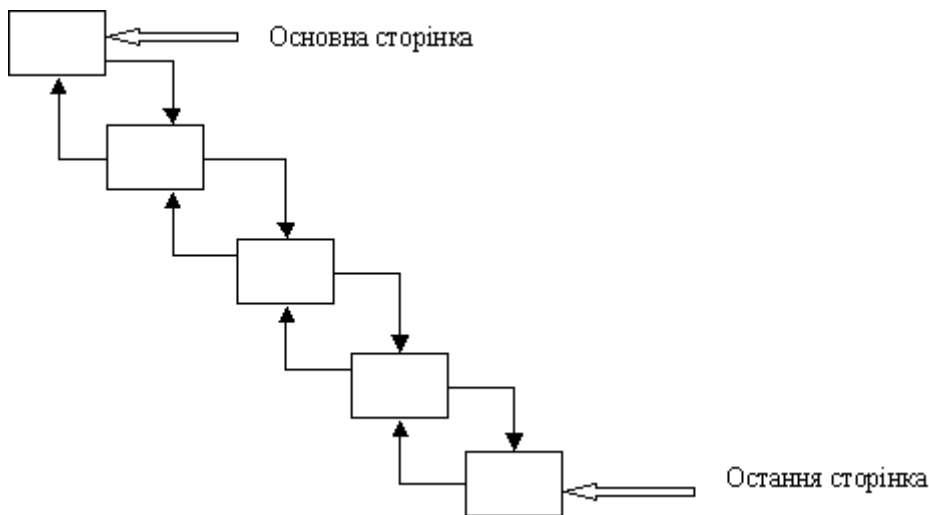

Каскадний спосіб організації Web-сторінок

Хмарочос. У даній моделі відвідувачі можуть опинитися на деяких сторінках, тільки якщо вони йдуть вірним шляхом. Це нагадує підйом до потрібної кімнати у великому хмарочосі.



Схема організації Web-сторінки, яка називається "хмарочос".

Павутина. У цьому випадку усі сторінки Web-сайту містять посилання на інші сторінки, і користувач може легко перейти з будь-якої сторінки практично на будь-яку іншу. Ця схема може перетворитися у лабіринт, якщо вийде з-під контролю, але вона популярна у тих випадках, коли посиланнями на документи користуються не надто часто. На рис. нижче представлений доволі простий приклад такої організації.

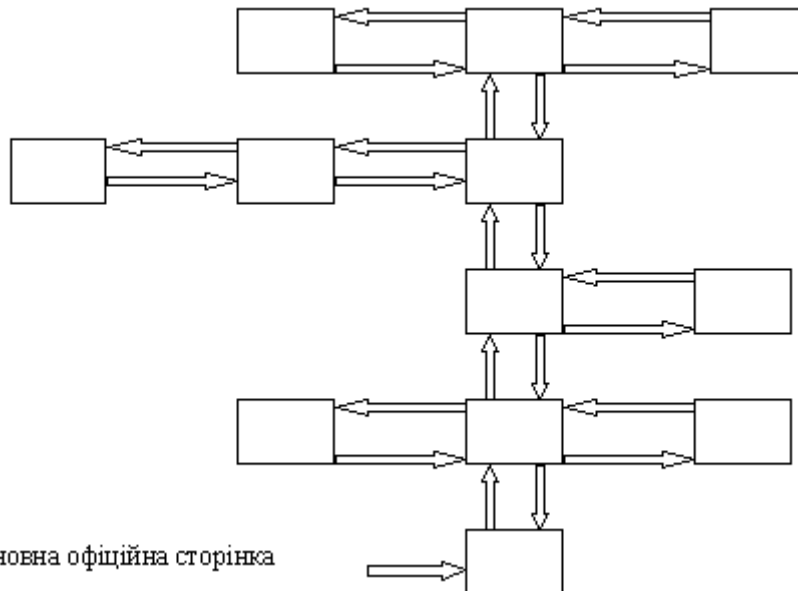
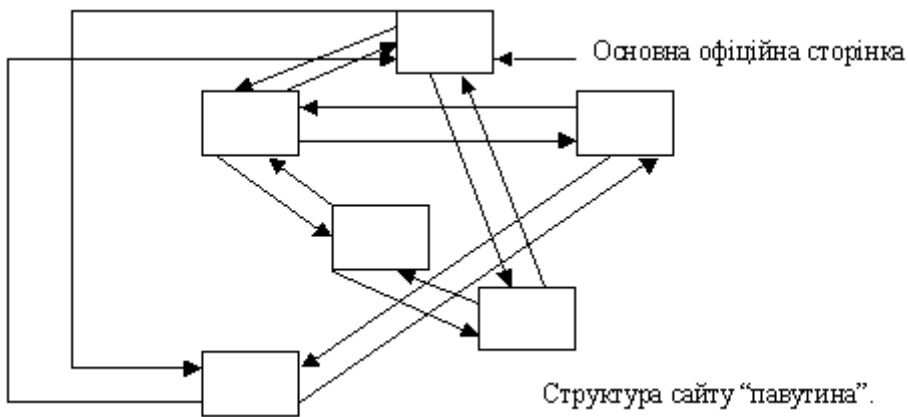

При організації офіційного Web-сайту рекомендується користуватися **гібридним методом**, який представляє **суміш стандартного методу і методу павутини**. Ви можете опинитись у будь-якому документі безпосередньо з основної офіційної сторінки, при цьому і самі документи також посилаються один на інший. Використання методу "хмарочосу" небажане тому, що воно дезорганізує навігацію користувача у Web-сайті.

Інформаційні розділи. При створенні Web-сайту необхідно обґрунтувати назви інформаційних розділів, їх кількість та чітку структурованість сторінок сайту, виходячи з завдань інформаційної та комунікаційної діяльності податкової служби. Структура та зміст сайту повинні входити до технічного завдання на розробку Web-сайту, яке затверджується керівником.