

---

**Judul [Calibri, 14pt, Bold, Center] dari Artikel pada IRAJPKM di Tulis  
Menggunakan Format Huruf Kapital pada Setiap Awal Huruf, Kecuali Kata  
Sambung**

***Title for English [Calibri, 14pt, Italic, Bold, Center]***

J. N. Penulis<sup>1\*</sup>, S. B. Penulis<sup>2</sup>, dan T. C. Penulis<sup>3</sup>, [Calibri, 12pt, Normal, Center]

<sup>1</sup>Jurusan/Prodi, Universitas, Alamat, Negara [Calibri, 10-11pt, Normal, Center]

<sup>2,3</sup> Jurusan/Prodi, Universitas, Alamat, Negara

\*Corresponding author: [namapenulis@gmail.com](mailto:namapenulis@gmail.com) [Calibri, 11pt, Normal, Center]

**Diterima: Tgl-Bln-Thn**

**Disetujui: Tgl-Bln-Thn**

**Dipublikasikan: Tgl-Bln-Thn**

IRAJPKM is licensed under a Creative Commons Attribution-ShareAlike 4.0 International License.



**Abstrak [Calibri, 11pt, 1 spasi, Bold, Center]**

Abstrak dalam IRAJPKM harus jelas dan ringkas serta harus merupakan cerminan dari apa yang ada di artikel Anda. Jika artikel berbahasa Indonesia, maka abstrak harus ditulis dalam bahasa Indonesia dan bahasa Inggris yang baik dan benar. Jika artikel berbahasa Inggris, maka abstrak cukup ditulis dalam bahasa Inggris saja. Didalam abstrak harus termuat jawaban dari pertanyaan-pertanyaan Pengabdian Kepada Masyarakat yaitu: Tentang apa Pengabdian Kepada Masyarakat Anda?, tujuan, Metode apa yang telah digunakan?, Apa temuan utama Anda? dan simpulan anda. Abstrak harus selalu dipertimbangkan dengan baik, karena merupakan elemen utama dari karya Anda yang akan dilihat oleh pembaca. Abstrak harus berupa paragraf pendek tidak boleh lebih dari 150-200 kata (miring) dan tidak boleh muncul singkatan. Abstrak tidak boleh ada kutipan dari referensi, tidak boleh ada singkatan, dan catatan kaki. [Calibri, 10pt, Normal]

**Kata Kunci:** Kata kunci ditulis miring dan terdiri dari 4-6 kata

***Abstract [Calibri, 11pt, Bold, Italic, Center]***

*Abstracts in IRAJPKM should be clear and concise and should be a reflection of what is in your article. If article is written in Indonesian, the abstract should be typed in Indonesian and English. Meanwhile, if article is written in English, the abstract should be typed in English only. The abstract should contain answers to the research questions, namely: What is your research about?, aims, What methods have been used?, What are your main findings?. and short your conclusion. Abstracts should always be considered carefully, as they are the main elements of your work that readers will see. Abstracts must be short paragraphs, no more than 150-200 words (italics), and no abbreviations may appear. The abstract must not contain citations from references, there must be no abbreviations and footnotes. [Calibri, 10pt, Bold, Italic, Center]*

**Keywords:** *Keywords are italicized and consist of 4-6 words*

**1. Pendahuluan [Calibri, 12pt, Bold, Left]**

Naskah ditulis menggunakan template Microsoft Word pada kertas A4 seperti petunjuk dalam template ini. Maksimum 10 halaman untuk artikel Pengabdian Kepada Masyarakat asli, atau maksimum 15 halaman untuk makalah review. Pendahuluan mencakup latar belakang atas isu atau permasalahan serta urgensi dan rasionalisasi kegiatan (Pengabdian Kepada Masyarakat atau pengabdian). Penjelasan mengenai teori-teori dan rumus-rumus yang digunakan dalam Pengabdian Kepada Masyarakat ditampilkan dalam bagian ini. Setiap rumus yang ditampilkan wajib diberi nomor [Calibri, 12pt, Justify, first line].

Setiap persamaan ditulis rata tengah kolom dan diberi nomor yang ditulis di dalam kurung dan ditempatkan di bagian akhir margin kanan. Persamaan harus dituliskan menggunakan Equation Editor dalam MS Word atau Open Office.

$$Q_h = h_h \cdot A_h \cdot \Delta T_h \quad (1)$$

Semua kutipan yang diambil dari referensi harus dituliskan citasi dan bibliografinya. Penulisan sitasi jika referensinya dari Jurnal misalnya, Fenomena perpindahan panas pada heater bisa dihitung dengan persamaan 1 (Thombare and Verma 2008). Penulisan sitasi jika referensinya dari buku misalnya, Nilai konstanta gas ideal dari udara,  $R_u$  adalah 0,2870 kJ/kg.K (Çengel and Boles 2004). Penulisan sitasi jika referensinya dari Website misalnya, Orang India menghabiskan waktu paling banyak untuk memasak, rata-rata lebih dari 13,2 jam seminggu, menurut survei oleh peneliti pasar GfK (Mukherjee 2015).

Tujuan Pengabdian Kepada Masyarakat dan rencana pemecahan masalah disajikan dalam bagian ini. Hanya referensi yang relevan dan pengembangan hipotesis (jika ada) yang dimasukkan (sitasi) dalam bagian ini. Bagian ini ditulis tanpa sub bab. Artikel lengkap biasanya mengikuti struktur standar IMRAD yaitu singkatan dari *Introduction* (Pendahuluan), *Methods* (Metode), *Results, and Discussion* (Hasil dan Pembahasan) [Calibri, 12pt, Normal, Justify, first line].

## 2. Metode [Calibri, 12pt, Bold, Left]

Metode Pengabdian Kepada Masyarakat berisi waktu dan tempat kegiatan Pengabdian Kepada Masyarakat, rancangan kegiatan, bahan dan alat utama, ruang lingkup atau objek, teknik pengumpulan data, prosedur Pengabdian Kepada Masyarakat, dan teknik analisis. Foto atau gambar bahan dan alat yang dipergunakan harus ditampilkan jelas ditengah baris dan diberi nomor. Sketsa dan spesifikasi dari peralatan yang digunakan seperti ditampilkan pada Gambar 1 dan Tabel 1 [Calibri, 12pt, Normal, Justify, first line].

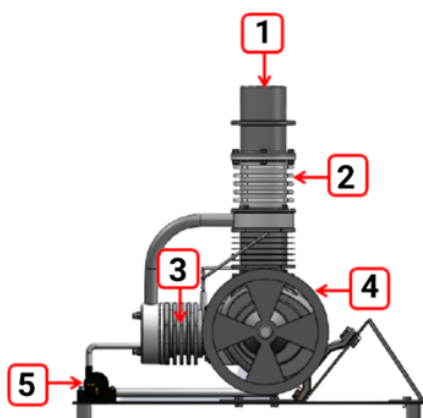

Keterangan bagian mesin Stirling:

1. Heater
2. Silinder displacer
3. Silinder power piston
4. Flywheel
5. Oil pump

**Gambar 1.** Mesin Stirling mCHPSE-012020

**Tabel 1.** Dimensi dan Spesifikasi *Heater*

<b>Parameter</b>	<b>Dimensi</b>
Bahan	<i>Stainless Steel 304</i>
Diameter lubang baut	8 mm
Diameter luar <i>heater</i>	55 mm
Diameter dalam <i>heater</i>	45 mm
Tinggi <i>heater</i>	90 mm
Tebal dinding topi	5 mm
Tebal dinding bagian atas	5 mm

### **3. Hasil dan Pembahasan [Calibri, 12pt, Bold, Left]**

#### **3.1. Sub bagian ke-1**

Hasil Pengabdian Kepada Masyarakat disajikan dalam bentuk tabel, grafik (gambar), dan/atau bagan. Bagian pembahasan memaparkan hasil pengolahan data, menginterpretasikan penemuan secara logis, mengaitkan dengan sumber rujukan yang relevan (sitasi). Bagian hasil dan pembahasan ini ditulis secara full text dan dihindari menggunakan sub bab jika memungkinkan [Calibri, 12pt, Normal, Justify, first line].

#### **3.2. Sub bagian ke-2**

### **4. Kesimpulan [Calibri, 12pt, Bold, Left]**

Kesimpulan dinyatakan sesuai dengan tujuan dari Pengabdian Kepada Masyarakat di bagian "PENDAHULUAN", berdasarkan "HASIL DAN PEMBAHASAN", yang telah dilakukan. Selain itu, kemungkinan implementasi temuan Pengabdian Kepada Masyarakat dan peluang studi di masa depan dapat ditambahkan (berdasarkan hasil dan pembahasan) [Calibri, 12pt, Normal, Justify, first line].

### **Ucapan Terima Kasih [Calibri, 12pt, Bold, Left]**

Penulis mengucapkan terima kasih kepada ... .Ucapan terima kasih disampaikan kepada sponsor dan pihak yang terlibat dalam Pengabdian Kepada Masyarakat tetatapi bukan penulis [Calibri, 12pt, Normal, Justify].

### **Daftar Pustaka [Calibri, 12pt, Bold, Left]**

Rujukan utama adalah jurnal dan prosiding terbaru serta relevan dengan Pengabdian Kepada Masyarakat. Jumlah referensi minimal adalah 20 untuk artikel Pengabdian Kepada Masyarakat dan 50 untuk artikel review. Referensi menggunakan gaya citasi **Chicago Manual of Style 17th edition (author-date)**. Gunakan format referensi yang konsisten dan perangkat lunak manajemen referensi seperti EndNote, Mendeley, atau Zotero untuk mengelola referensi [Calibri, 12pt, Normal, Justify].

**Contoh Penulisan Bibliografi dalam Daftar Pustaka dengan Chicago Manual of Style 17th edition (author-date)**

**1. Buku**

Çengel, Yunus A., and Michael A. Boles. 2004. *Thermodynamics: An Engineering Approach*. 4 th ed. Reno: University of Nevada.

**2. Jurnal**

Thombare, D. G., and S. K. Verma. 2008. "Technological Development in the Stirling Cycle Engines." *Renewable and Sustainable Energy Review*

**3. Website**

Mukherjee, Writankar. 2015. "Indians Spend Most Time on Cooking in Asia-Pacific Region: Suvey." 2015.  
<https://economictimes.indiatimes.com/magazines/panache/indians-spend-most-time-on-cooking-in-asia-pacific-region-suvey/articleshow/47925337.cms>.