

Hệ thống Log Service

Đặc tả yêu cầu người sử dụng

Phiên bản 1.0

Mã hiệu dự án: APAC2025

Theo dõi phiên bản tài liệu

Ngày	Phiên bản	Lý do thay đổi	Mô tả thay đổi	Tác giả
10/4/2025	1.0	Lập đặc tả yêu cầu người sử dụng	Lập mới	Nguyễn Trung Thật

Trang ký duyệt

Người lập:	Nguyễn Trung Thật	Ngày: 10/4/2025
Người kiểm tra:		Ngày:
Người duyệt:	----- Đại diện khách hàng	Ngày:

Ý kiến khách hàng

Ký tên

(người góp ý có thể khác với người đại diện khách hàng)

MỤC LỤC

I. Giới thiệu.....	5
I.1. Mục tiêu.....	5
I.2. Phạm vi.....	5
I.3. Định nghĩa, thuật ngữ và chữ viết tắt.....	5
I.4. Giả định – ràng buộc.....	5
II. Yêu cầu của khách hàng.....	6
II.1. Quy trình nghiệp vụ.....	6
II.2. Mô tả quy trình nghiệp vụ.....	6
III. Yêu cầu chức năng.....	7
III.1. Sơ đồ trường hợp sử dụng.....	7
III.2. Mô tả trường hợp sử dụng.....	8
III.3. Mô tả chức năng phần mềm.....	8
III.4. Yêu cầu phi chức năng.....	11

I. Giới thiệu

I.1. Mục tiêu

- Đặc tả yêu cầu người sử dụng một cách chi tiết và chính xác hơn so với điều tra ban đầu.
- Đưa ra cái nhìn rõ ràng về các chức năng phần mềm sẽ cung cấp và quy trình tác nghiệp tương ứng.
- Là cơ sở để thiết kế và xây dựng phần mềm.

I.2. Phạm vi

- Xác định quy trình xử lý nghiệp vụ thực tế
- Xác định lại yêu cầu thực tế cho phần mềm
- Đề nghị hệ thống chức năng cho phần mềm
- Sử dụng làm tài liệu tham khảo cho giai đoạn phân tích thiết kế và xây dựng chương trình.

I.3. Định nghĩa, thuật ngữ và chữ viết tắt

STT	Từ viết tắt / thuật ngữ	Giải thích
1.	Cập nhật	Là thao tác thêm, sửa, xóa
2.	CSDL	Cơ sở dữ liệu
3.	APAC	Công ty TNHH Công Nghệ Kỹ Thuật APAC

I.4. Giả định – ràng buộc

Sau 07 ngày khách hàng không có ý kiến phản hồi xem như tài liệu đã được chấp nhận.

II. Yêu cầu của khách hàng

II.1. Quy trình nghiệp vụ

Các quy trình:

Quy trình kiểm thử và ghi log

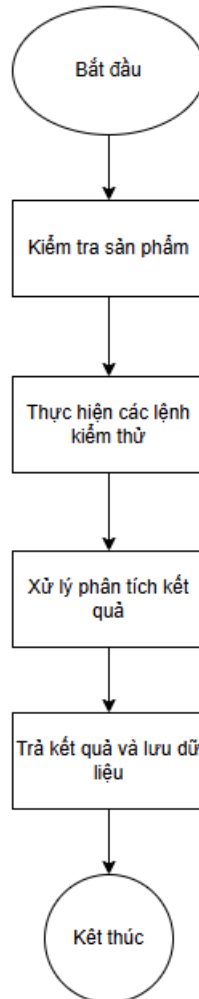

II.2. Mô tả quy trình nghiệp vụ

1. Người dùng kết nối đến thiết bị và tiến hành kiểm tra.
2. Sau khi kết nối thành công, sẽ tiến hành truy cập vào các thiết bị để tiến hành chạy các lệnh kiểm thử.
3. Output sẽ được hệ thống phân tích và xử lý lại trước khi trả về.
4. Dữ liệu sau khi xử lý sẽ được trả về và lưu lại nội dung vào hệ thống.
5. Kết thúc.

II.3. Danh sách yêu cầu khảo sát

II.3.1. Danh sách khảo sát Admin

TT	Yêu cầu	Ghi chú
1.	Key Values	Quản lý các chức năng liên quan đến quản lý các từ cần bắt trong quá trình kiểm thử.
2.	List Files	Quản lý các chức năng liên quan các tập tin logs.
3.	View File	Quản lý các chức năng liên quan đến đọc tập tin log.

II.3.2. Danh sách khảo sát User

TT	Yêu cầu	Ghi chú
1.	List Files	Chức năng liên quan đến lấy danh sách các file logs.
2.	View File	Chức năng liên quan đến lấy nội dung bên trong file log.

III. Yêu cầu chức năng

III.1. Sơ đồ trường hợp sử dụng

- Sơ đồ trường hợp sử dụng cho người dùng cấp quản lý:

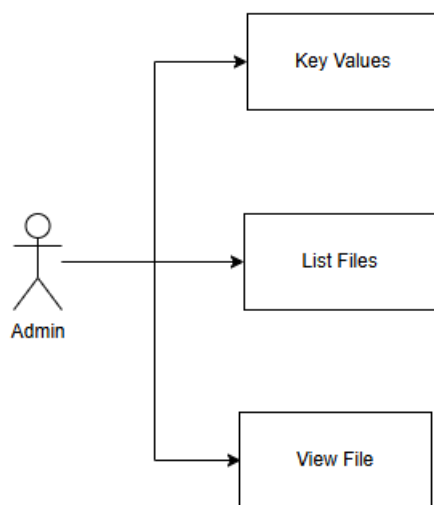

- Sơ đồ trường hợp sử dụng cho người dùng cấp khách hàng:

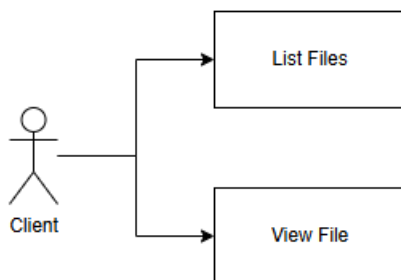

III.2. Mô tả trường hợp sử dụng

III.2.1. Admin

STT	Chức năng	Diễn giải
1	Quản lý Key Values	<ul style="list-style-type: none">- Đối tượng sử dụng: Người quản lý.- Chức năng sử dụng để người dùng quản lý các Key cần detect các sản phẩm.
2	Danh sách List Files	<ul style="list-style-type: none">- Đối tượng sử dụng: Người quản lý, khách hàng.- Chức năng sử dụng để lấy quản lý danh sách các file logs đã được detect trong hệ thống.
3	View File	<ul style="list-style-type: none">- Đối tượng sử dụng: Người quản lý, khách hàng.- Chức năng sử dụng để lấy và xem nội dung file logs.

III.2.2. Client

STT	Chức năng	Diễn giải
1	Danh sách List Files	<ul style="list-style-type: none">- Đối tượng sử dụng: Người quản lý, khách hàng.- Chức năng sử dụng để lấy quản lý danh sách các file logs đã được detect trong hệ thống.
2	View File	<ul style="list-style-type: none">- Đối tượng sử dụng: Người quản lý, khách hàng.- Chức năng sử dụng để lấy và xem nội dung file logs.

III.3. Mô tả chức năng phần mềm

III.3.1. Chức năng phần mềm Admin

III.3.1.1. Quản lý danh sách Key Values

Mã yêu cầu	RQ01
Tên yêu cầu	Quản lý danh sách Key Values
Mục đích	Cho phép người dùng admin quản lý các từ cần phân loại.
Đối tượng sử dụng	Cấp quản lý.
Tiền điều kiện	Đăng nhập thành công, có quyền trên chức năng hiện tại.
Cách xử lý	<ul style="list-style-type: none">- Chương trình hiển thị danh sách thông tin Key Values gồm: Key, Value, Action.- Với chức năng này người dùng có thể thực hiện các thao tác sau:

	<p>1. Xem</p> <p>Người dùng có thể xem danh sách Key Values.</p> <p>2. Thêm mới</p> <p>Để thêm mới thông tin Key Value, người dùng cần nhập các thông tin sau:</p> <ul style="list-style-type: none"> • Key (*) • Value (*) <p>3. Sửa</p> <p>Người dùng chọn Key Value và có thể hiệu chỉnh các thông tin sau:</p> <ul style="list-style-type: none"> • Key (*) • Value (*) <p>4. Xóa</p> <p>Người dùng chọn Key Value và thực hiện xóa.</p>
Kết quả	Quản lý thành công Key Values
Ghi chú	(*) là thông tin bắt buộc nhập.

III.3.1.2. Quản lý danh sách List Files

Mã yêu cầu	RQ02
Tên yêu cầu	Quản lý danh sách List Files
Mục đích	Chức năng sử dụng để quản lý chức năng liên quan đến danh sách các tập tin log.
Đối tượng sử dụng	Cấp người quản lý.
Tiền điều kiện	Đăng nhập thành công, có quyền trên chức năng hiện tại.
Cách xử lý	<ul style="list-style-type: none"> - Chương trình hiển thị danh sách thông tin các Files đã được lưu vào hệ thống. - Với chức năng này người dùng có thể thực hiện các thao tác sau: <ul style="list-style-type: none"> 1. Tìm kiếm <p>Người dùng có thể xem, tìm kiếm danh sách Package theo điều kiện tùy chọn sau:</p> <ul style="list-style-type: none"> • Search name

	<ul style="list-style-type: none"> • Search value
Kết quả	Quản lý thành công List Files.
Ghi chú	

III.3.1.3. View File

Mã yêu cầu	RQ03
Tên yêu cầu	Quản lý danh sách View File
Mục đích	Chức năng sử dụng để quản lý các chức năng liên quan đến xem nội dung tập tin log
Đối tượng sử dụng	Cấp người quản lý.
Tiền điều kiện	Đăng nhập thành công, có quyền trên chức năng hiện tại.
Cách xử lý	<ul style="list-style-type: none"> - Chương trình hiển thị danh sách thông tin Log gồm nội dung file log và nội dung Key Value đã được detect. - Với chức năng này người dùng có thể thực hiện các thao tác sau: <ul style="list-style-type: none"> 1. Xem <p>Người dùng có thể xem nội dung file log và nội dung Key Value.</p>
Kết quả	Quản lý thành công View File.
Ghi chú	

III.3.2. Chức năng phần mềm Client

III.3.2.1. List Files

Mã yêu cầu	RQ04
Tên yêu cầu	Danh sách List Files
Mục đích	Cho phép người dùng lấy danh sách các tập tin.
Đối tượng sử dụng	Cấp khách hàng.
Tiền điều kiện	Có quyền trên chức năng.
Cách xử lý	<ul style="list-style-type: none"> - Chương trình trả về danh sách các file logs trong khoảng thời gian cần lấy. - Với chức năng này người dùng có thể thực hiện các thao tác sau:

	<p>1. Lấy danh sách file</p> <p>Người dùng có thể lấy danh sách các tập tin trong khoản thời gian từ ngày tới ngày cần lấy.</p>
Kết quả	Danh sách List Files
Ghi chú	

III.3.2.2. View File

Mã yêu cầu	RQ05
Tên yêu cầu	View File
Mục đích	Cho phép người dùng lấy nội dung tập tin log
Đối tượng sử dụng	Cấp khách hàng.
Tiền điều kiện	Có quyền trên chức năng.
Cách xử lý	<ul style="list-style-type: none"> - Chương trình trả về nội dung tập tin Log. - Với chức năng này người dùng có thể thực hiện các thao tác sau: <ul style="list-style-type: none"> 1. Lấy nội dung tập tin <p>Để lấy nội dung của tập tin, người dùng cần truyền các thông tin sau:</p> <ul style="list-style-type: none"> ● File name (*) ● Line (*) ● Range (*)
Kết quả	Nội dung File Log
Ghi chú	(*) là thông tin bắt buộc nhập.

III.4. Yêu cầu phi chức năng

- Mức độ tin cậy, tính khả dụng:
 - + Xử lý ổn định trên các trình duyệt: Internet Explorer 8.0+, Firefox 20+, Chrome 30+.
- Khả năng thực thi (hiệu suất)
 - + Hệ thống hỗ trợ đến 1000 kết nối đến CSDL trung tâm đồng thời.
- Tính ổn định
 - + Hệ thống phải hoạt động liên tục 24 giờ một ngày, 7 ngày mỗi tuần, với thời gian ngưng hoạt động không quá 10%.

- Tính bảo mật.
 - + Quản trị hệ thống chỉ có nhiệm vụ quản lý người dùng và cấp quyền cho người dùng
 - + Mỗi phân hệ (nhóm chức năng) trong chương trình được xây dựng sẵn thành một nhóm người dùng dựng sẵn, người dùng thuộc nhóm này sẽ không thực hiện được chức năng ngoài nhóm.
- Bản quyền sản phẩm
 - + Bản quyền sản phẩm thuộc về Apactech.
- Tên chương trình
 - + Hệ thống Log Service.