

## Sesión de aprendizaje para 1° al 6° grados

<b>TÍTULO DE LA SESIÓN</b>	Mi fiesta de bienvenida en el primer día de clases.
<b>Intención del aprendizaje.</b>	En esta sesión se pretende que los niños se sientan muy acogidos en este primer día de clases, que interactúe con sus compañeros con espontaneidad.

### APRENDIZAJES ESPERADOS

Área	Competencia	Capacidades	Indicadores	Inst. de evaluación
Com.	<b>COMPRENDE TEXTOS ORALES</b>	❖ Escucha activamente diversos textos orales.	▫ Usa modos y normas culturales que permiten la comunicación oral.	Lista de cotejo
P.S.	<b>CONVIVE RESPETÁNDOSE A SÍ MISMO Y A LOS DEMÁS.</b>	❖ Construye y asume normas y leyes utilizando conocimientos y principios democráticos.	▫ Participa en la elaboración de normas de convivencia. ▫ Señala que las normas ayudan a que nos demos un buen trato y a alcanzar las metas, tanto en el juego como en la convivencia en el aula.	Normas de convivencia

### SECUENCIA DIDÁCTICA DE LA SESIÓN

Momentos		Estrategias	Materiales y recursos
Inicio	Motivación	<ul style="list-style-type: none"> <li>- Se recepciona a los niños con alegría.</li> <li>- La docente entona la canción "Buenos días amiguitos". Para darles la bienvenida.</li> <li>- Los estudiantes ubicados en círculo presentan al compañero que está a su izquierda hasta llegar al final y que luego le den un abrazo de bienvenida.</li> <li>- Los estudiantes se desplazan libremente por diversos espacios del aula bailando al ritmo de la música y cuando esta se detiene realizan en cada parada las siguientes acciones para saludarse con todos los compañeros y socializar:                             <ul style="list-style-type: none"> <li>▫ Darle un abrazo a cualquier compañero</li> <li>▫ Darse un abrazo entre 3 pero llorando</li> <li>▫ Un abrazo entre 5 imitando a un gato</li> <li>▫ Un abrazo entre 8 en puntas de pie</li> <li>▫ Un abrazo entre todos y que nadie quede fuera.</li> </ul> </li> <li>-La docente dialoga con los estudiantes mediante las interrogantes:                             <ul style="list-style-type: none"> <li>✓ ¿Cómo se sintieron?</li> <li>✓ ¿Están contentos de volver al colegio? ¿Por qué?</li> <li>✓ ¿Tenemos compañeros nuevos?</li> <li>✓ ¿Cómo se sienten en esta su nueva I.E?</li> </ul> </li> </ul>	Canción de bienvenida
	Saberes previos	<ul style="list-style-type: none"> <li>- La docente presenta el cartel de bienvenidos para rescatar los saberes previos.</li> </ul> <div style="text-align: center; border: 1px solid black; padding: 5px; margin: 10px 0;"> <p><b>BIENVENIDOS</b></p> </div> <ul style="list-style-type: none"> <li>- La docente realiza las siguientes preguntas                             <ul style="list-style-type: none"> <li>▫ ¿Qué dice aquí?</li> <li>▫ ¿Creen que nos da un mensaje este cartel?</li> <li>▫ ¿Qué significa la palabra bienvenidos para ustedes?</li> </ul> </li> </ul>	- Cartel de bienvenida
	Conflicto cognitivo	<ul style="list-style-type: none"> <li>▫ ¿Será importante dar la bienvenida a alguien? ¿Por qué?</li> </ul>	
	Propósito didáctico	<ul style="list-style-type: none"> <li>- Se comunica el propósito de la sesión de Aprendizaje "hoy realizaremos una fiesta de bienvenida mediante dinámicas para aprender a conocernos más e iniciar con alegría nuestro primer día de clases.</li> </ul>	- Tarjeta

Momentos	Estrategias	Materiales y recursos
Desarrollo	<ul style="list-style-type: none"> <li>- <b>DINÁMICA: “EL GLOBO QUE TE DESAFÍA” (5° Y 6°)</b></li> <li>- Los niños empiezan a bailar y a pasarse el globo, cuando la música deje de sonar, quien se haya quedado con el globo en la mano, debe reventarlo, leer su nota y cumplir con lo que dice. (Bailar como un mono, saltar en un pie, hablar como si fuera candidato, darle un abrazo a 5 padres o madres de familia, darle la bienvenida a la profesora nueva, indicar 5 partes de su cuerpo).</li> <li>- <b>DINÁMICA : EL JUEGO DE LAS SILLAS (1° Y 2° GRADO)</b></li> <li>- Se coloca 6 sillas donde los estudiantes se sentarán, cuando suena la música se saca una silla y los estudiantes irán bailando alrededor de las sillas. Cuando pare la música los estudiantes deben sentarse, uno de ellos no tendrá silla y perderá el juego. La música sigue sonando. Al final se disputa entre 2 niños con una sola silla. Gana el que se sienta primero al cortar la música.</li> <li>- <b>DINÁMICA : TODOS CON TODOS (3° Y 4°)</b></li> <li>Los alumnos forman parejas juntando las espaldas. Al son de la música bailan con diferentes desplazamientos sintiendo en todo momento la espalda del compañero. A la señal “todos con todos” la pareja se despega y busca otra diferente para continuar la actividad.</li> <li>✓ La docente en cada juego realiza a los participantes acerca de la dinámica que han realizado: <ul style="list-style-type: none"> <li>¿Les gustó la dinámica? ¿Por qué?</li> <li>¿Cómo se sintieron?</li> <li>¿Están contentos de volver a la escuela?</li> <li>¿Qué les gustaría aprender este año?</li> </ul> </li> <li>-La docente aprovecha la pregunta para distribuir a los estudiantes hojas de papel para que escriban en ella sus expectativas, mientras pega un papelote con el tronco de un árbol cuyo título es “Mis expectativas para el año escolar 2018”</li> <li>-Los estudiantes pegan sus escritos en el tronco formando el árbol de expectativas. Los estudiantes leen sus expectativas.</li> <li>✓ La docente después de realizar las dinámicas realiza las siguientes preguntas al grupo clase: <ul style="list-style-type: none"> <li>¿Cómo estuvo la fiesta?</li> <li>¿Cómo estaba adornado el ambiente?</li> <li>¿Qué tomaron y comieron?</li> <li>¿Qué hacían los niños en la fiesta?</li> <li>¿Está bien todo lo que hicieron? ¿Por qué?</li> <li>¿Qué deberían haber hecho? ( En las acciones negativas)</li> <li>¿Qué podemos hacer para lograr estas expectativas? (Estrategias para elaborar las normas de convivencia)</li> </ul> </li> <li>✓ Con todo grupo clase por consenso elaboramos las normas de convivencia para luego publicarlas en un lugar estratégico de la I.E. las mismas que serán colocadas en el reglamento interno de la I.E.</li> <li>✓ Se redacta en un papelote y en forma positiva las normas de convivencia donde todos los estudiantes firman y colocan su huella.</li> <li>✓ Comparten un delicioso refrigerio.</li> </ul>	Globos, papel
Cierre	<ul style="list-style-type: none"> <li>- Se recuerda a los niños las actividades realizadas durante la sesión.</li> <li>- Se dialoga con los niños y niñas acerca de lo que han aprendido ¿Cómo nos saludamos hoy? ¿Cómo lo hicimos? ¿Conocieron nuevos amigos? ¿Cómo las recibieron</li> </ul>	
Tarea o trabajo en casa	<ul style="list-style-type: none"> <li>- Como tarea de extensión dibujan como fue su experiencia en el primer Día de clases. (1°) y escriben lo que sintieron (2° a 6°)</li> </ul>	

## Lista de cotejo

Competencias:

Comprende textos orales

N.º	Nombre y apellidos de los estudiantes.	Escucha activamente diversos textos orales.		Observación
		Usa modos y normas culturales que permiten la comunicación oral.	Participa en la elaboración de las normas de convivencia	
<b>PRIMERO</b>				
1	CORONEL MONTOYA NIXON FORLAN			
2	FERNANDEZ COLLAZOS EDWIN			
3	FERNANDEZ GUERRERO SUMILEY			
4	FERNANDEZ MONTOYA MARILY YACKELINE			
5	JIMENEZ CHOQUEHUANCA SARITA SARAI			
6				
<b>SEGUNDO</b>				
1	ALEJANDRÍA CARRASCO MARYORI GRISEL			
2	BRAVO CHOQUEHUANCA LESLY YARELY			
3	BURGA CORONEL DIEGO ELKY			
4	CARRASCO FERNANDEZ BIVIAN LISETH			
5	CUEVA MONTOYA YEINER YAMIL			
6				

✓ **Logrado**

✗ **No logrado**

# EVALUACIÓN DE ENTRADA DE MATEMÁTICA

Nombres y Apellidos:

.....  
...

Grado: ..... Fecha: .....

1. Encierra donde hay más.

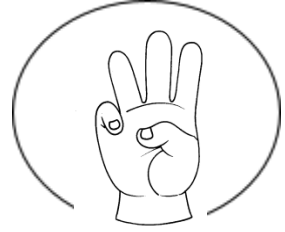
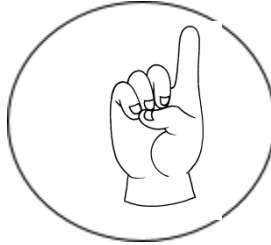
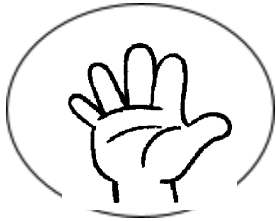

2. Tacha la ficha donde hay menos.

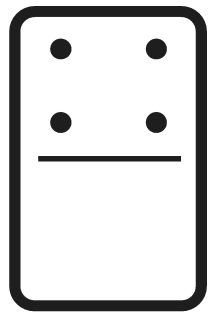
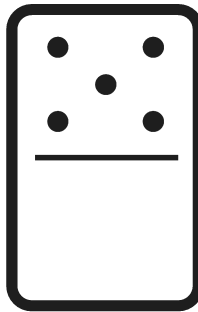
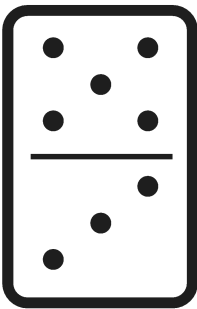

3. Encierra donde hay una decena.

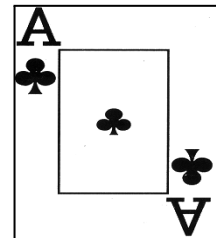
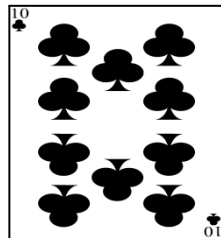
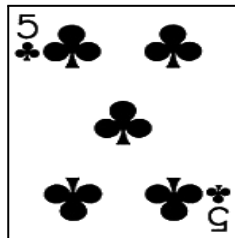

4. Colorea la gallina que tenga más pollitos.

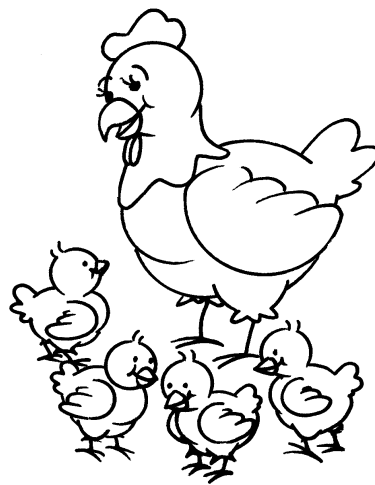
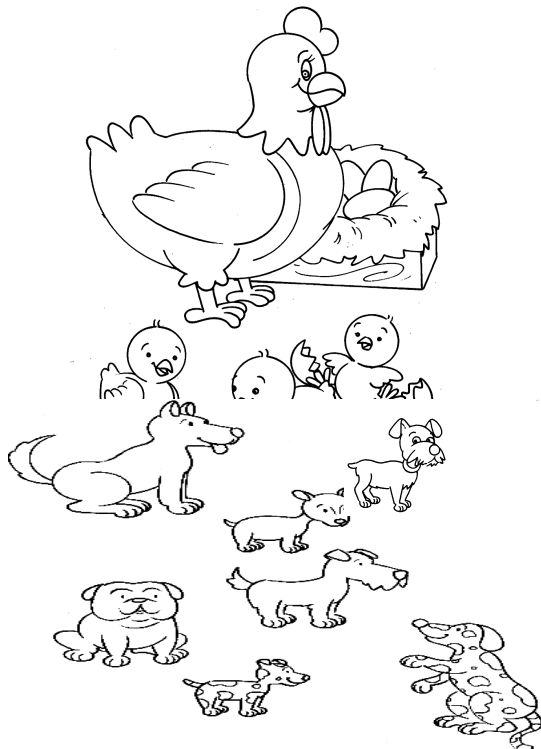

5. Dibuja los huesos que hacen falta para que cada perro tenga el suyo.

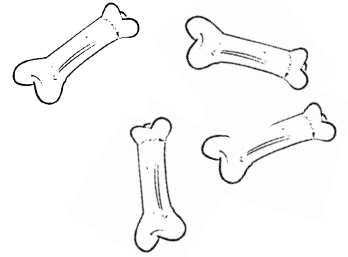

6. Escribe los números que le faltan a los vagones de los trenes.

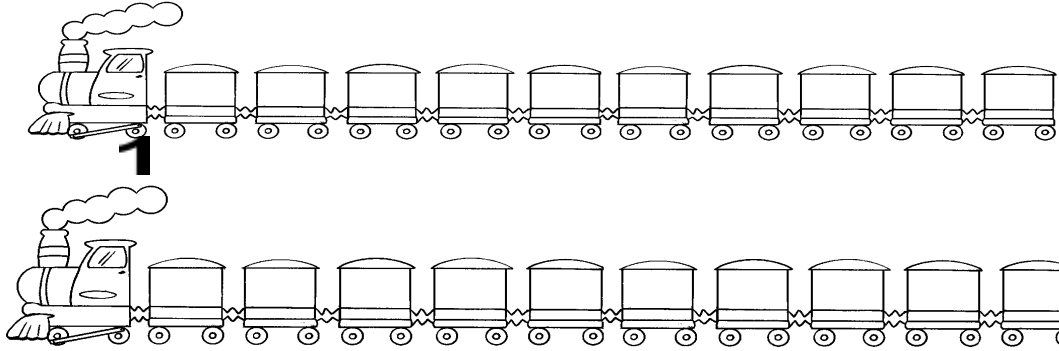

7. Completa hasta 10.

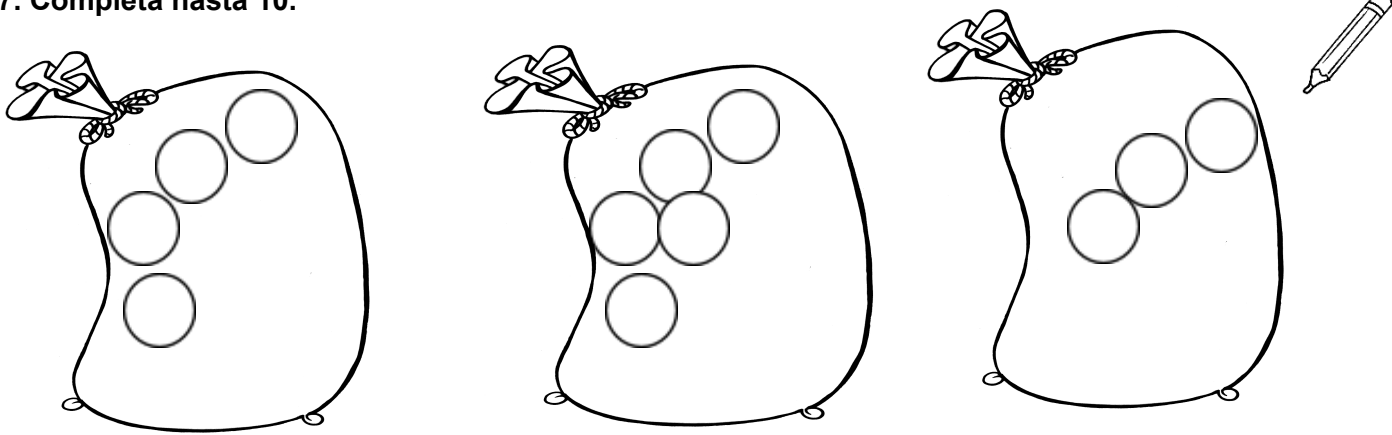

8. Tacha lo que está cerca de la niña y rodea lo que está lejos de la niña.

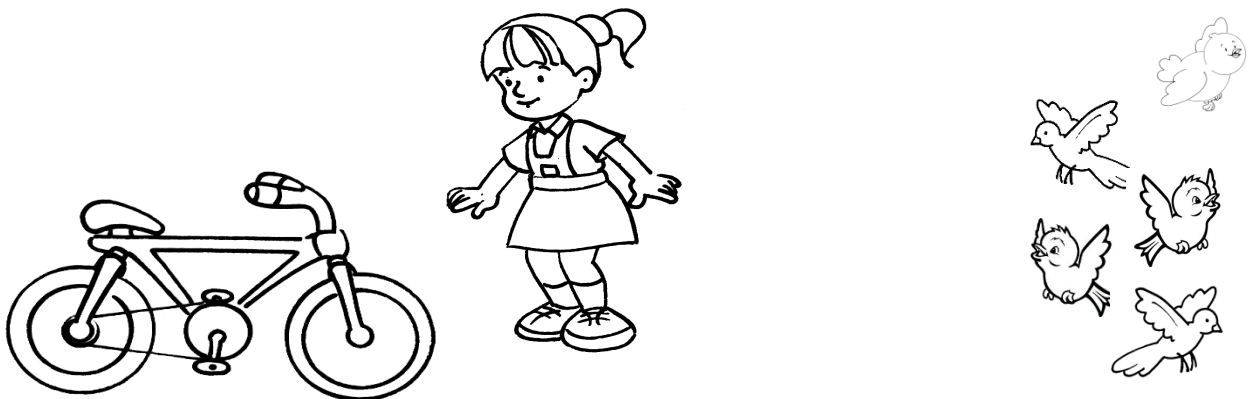

9. Colorea de rojo lo que está dentro del frutero y de amarillo lo que está fuera.

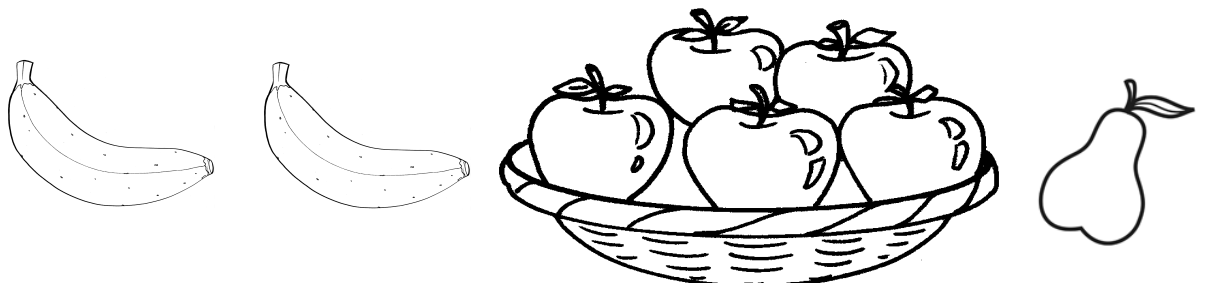

10. Rodea de rojo la pintura más larga.

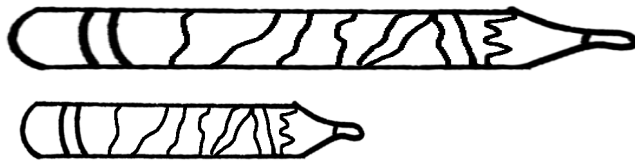

11. Colorea igual las figuras que tienen la misma forma.

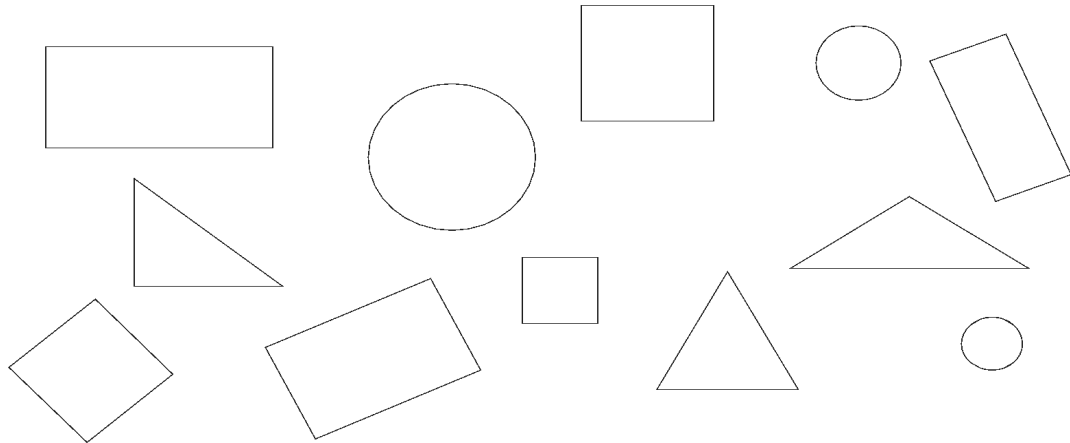

12. Ordena de menor a mayor.

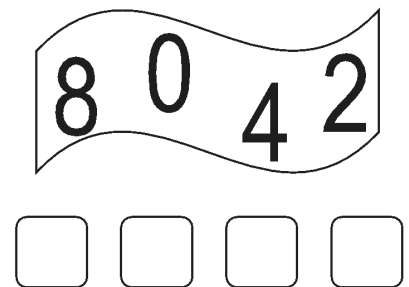
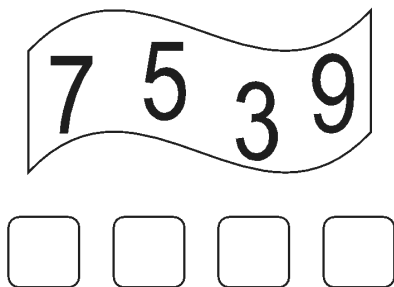

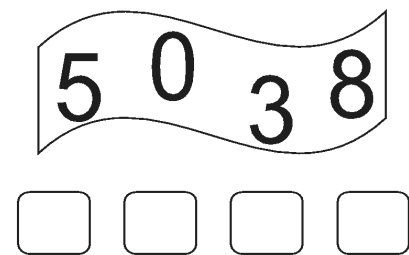
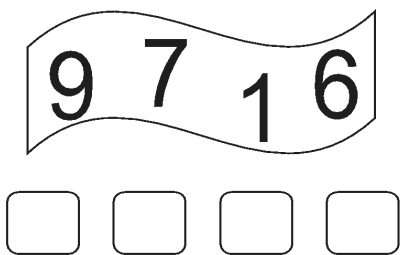

13. Ordena de mayor a menor.



14. Observa.



¿Qué figura sigue en la serie?

- a 
- b 
- c 

15. Calcula cuántos hay en total.

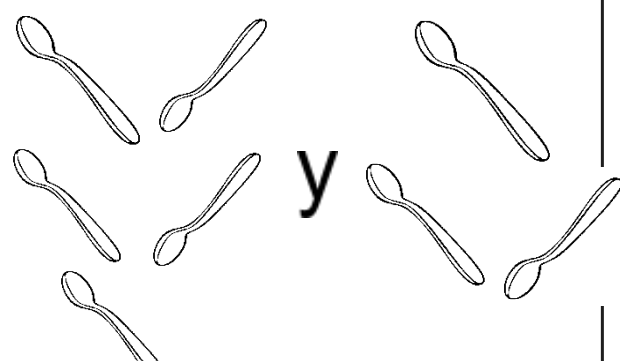
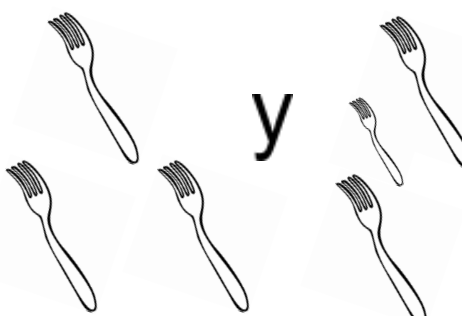
 y 

+  =

+  =

16. ¿En qué grupo se han ordenado las botellas de mayor a menor? Marca con una (X) tu respuesta.

a 

b 

c 

17. ¿Quién va en tercer lugar en la carrera? MARCA CON UN ASPA.

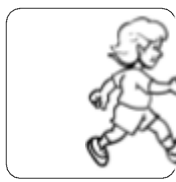



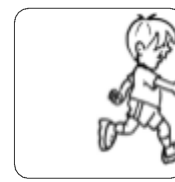

18. Luisa tiene 5 chapitas. Si se le pierden 3 chapitas. ¿Cuántas chapitas le quedarán? MARCA

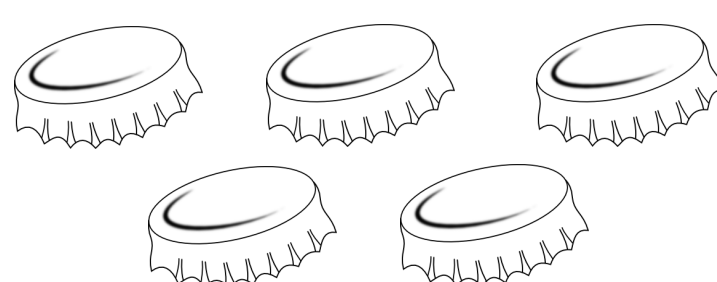

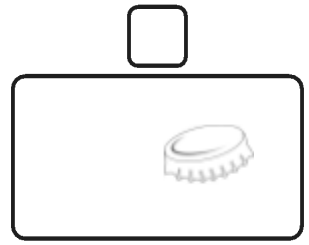
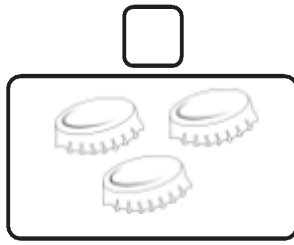
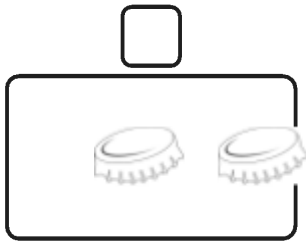

19. Rosa tiene 3 caramelos y su mamá le da 2 más. ¿Cuántos caramelos tiene ahora? Marca el recuadro.

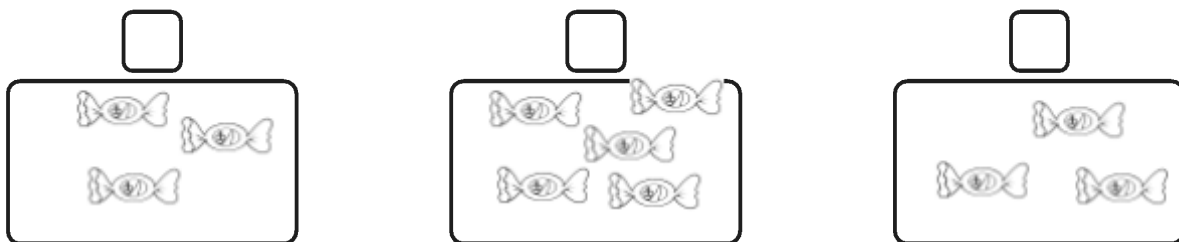
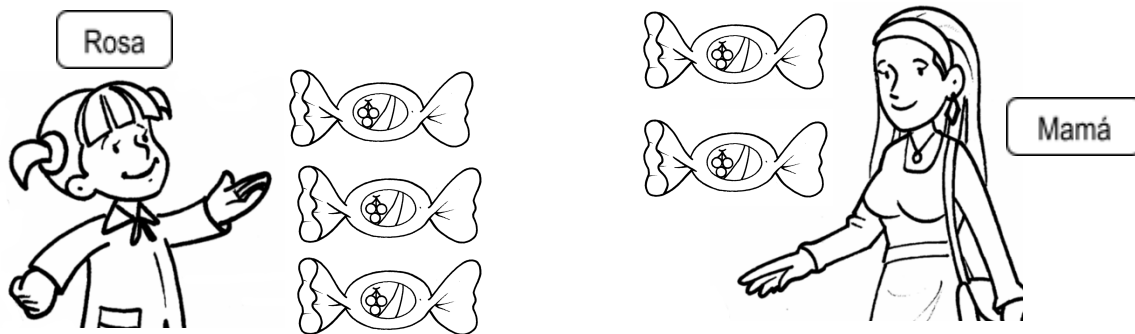

20. Lupe tiene 2 lápices y un tajador. ¿Cuántos útiles escolares tiene en total?

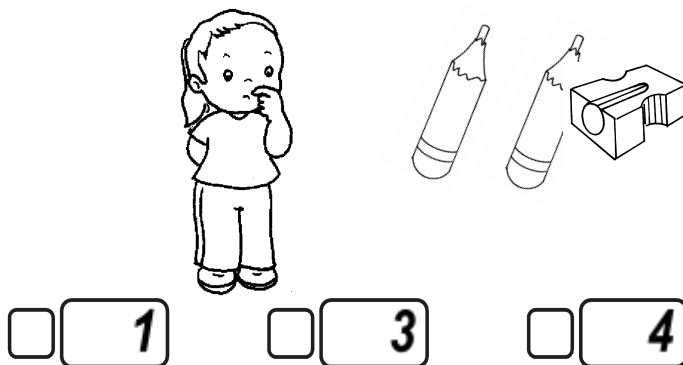

21. Marca un número menor que:

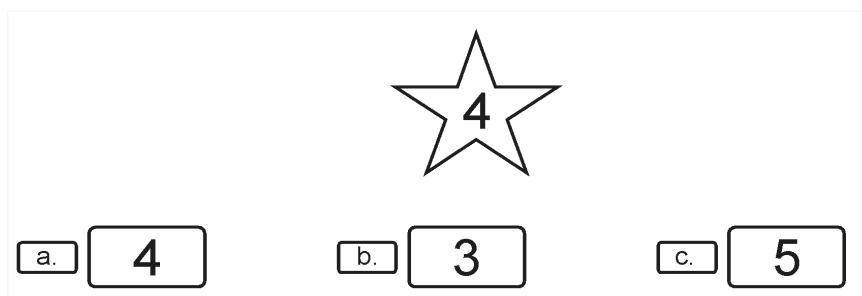

22. ¿Cuántos caramelos hay en el pomo?

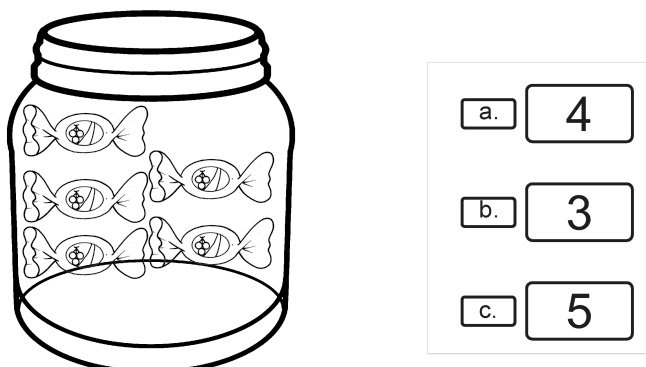

23. Observa el gráfico. Marca con una (X). ¿Quién tiene menos caramelos?

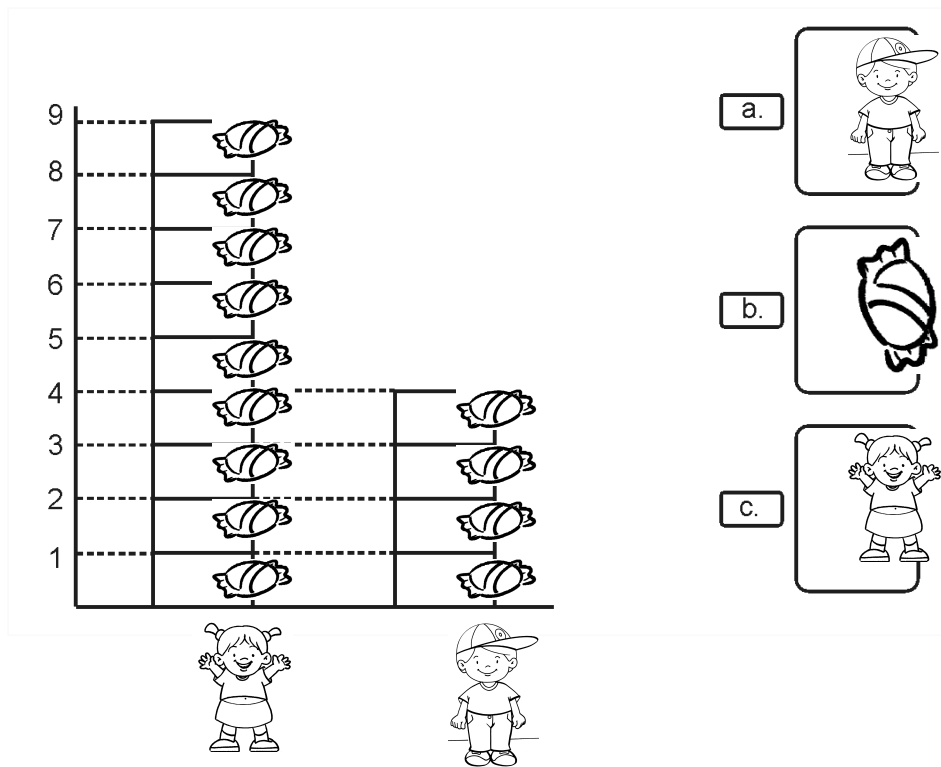



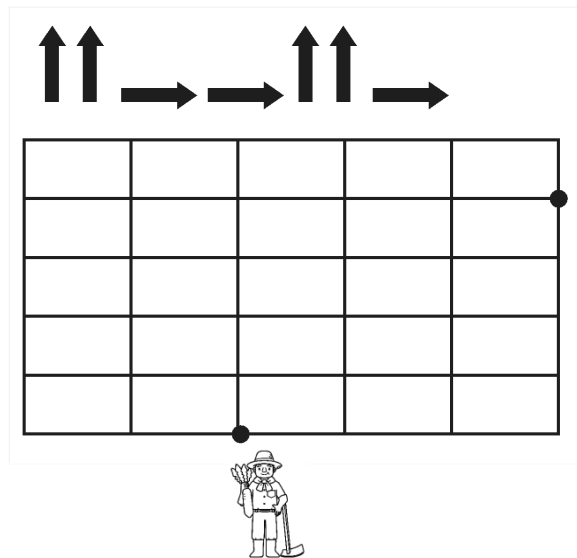

24. Traza en el plano el recorrido de Pepito hacia la flor siguiendo las flechas.

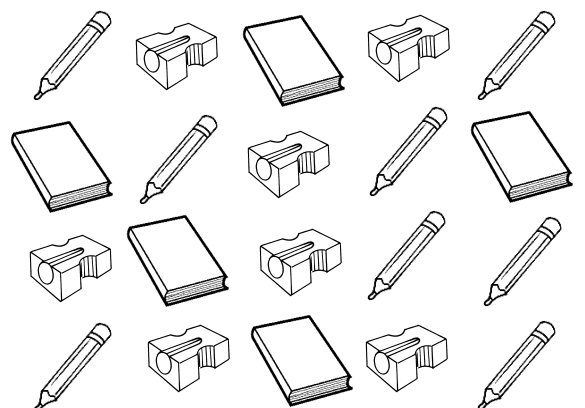

25. Cuenta los útiles y escribe la cantidad en la tabla.

Útiles	Conteo con palotes	En números

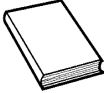

## EVALUACIÓN DE ENTRADA DE COMUNICACIÓN

Nombres y Apellidos:

.....

Grado: .....

Fecha:

1.- Escucha la lectura del siguiente texto.

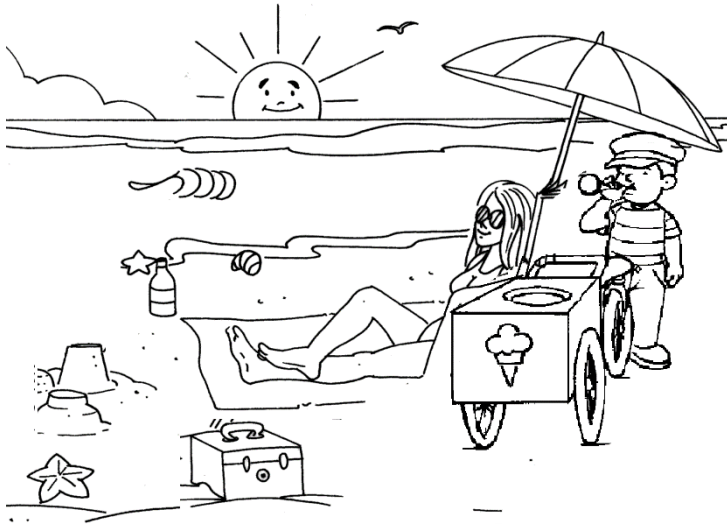

SEQ CHAPTER 1 Mi mamá se fue a la playa. Llevó su sombrilla y su maletín.

Compró helados y dulces. Ella regresó feliz.

2.- Marca las respuestas correctas

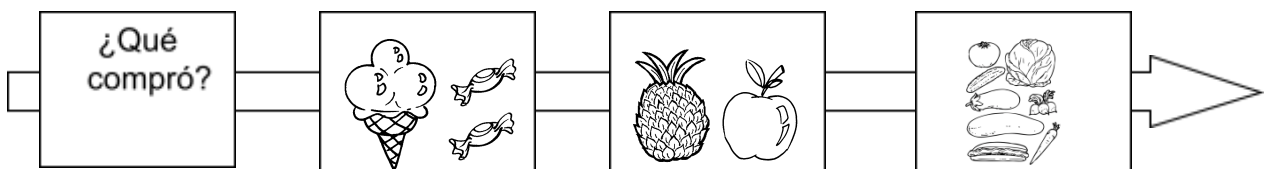
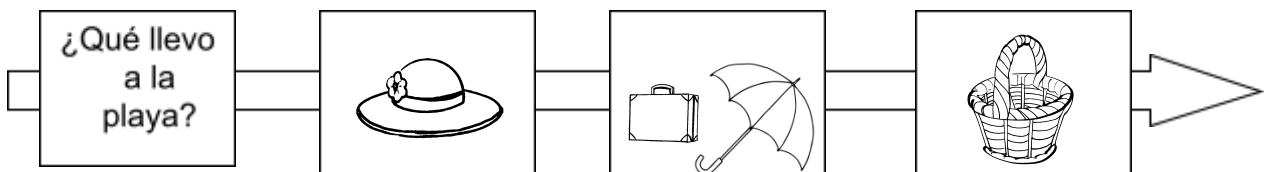
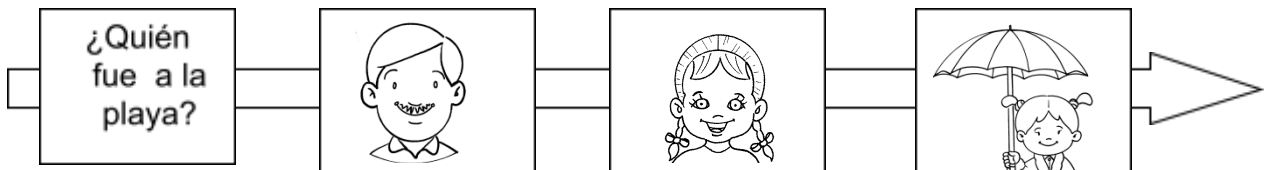

3.- Lee la siguiente palabra y marca la respuesta correcta.

mariposa

Ahora marca el dibujo que indica la palabra.



a

b

c

4.- Completa la palabra con la vocal que falta:



pel...ta

Ahora marca la vocal.

a

b

c

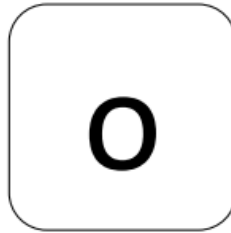

5.- Marca la letra que empieza con el mismo sonido inicial del dibujo.

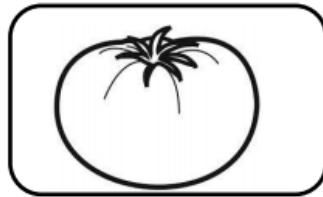

Ahora marca tu respuesta

- a. O
- b. P
- c. T

6.- Lee con atención la siguiente oración y marca la respuesta que le corresponde:

Pamela pasea a su perro.

Ahora marca la respuesta:



a



b



c

7.- Colorea tantos casilleros como golpes de voz tenga la palabra.



8.- Identifica y pinta con:

- rojo el paracaídas que trae la vocal **O**
- amarillo el paracaídas que trae la vocal **I**
- azul el paracaídas que trae la vocal **A**
- anaranjado el paracaídas que trae la vocal **U**
- verde el paracaídas que trae la vocal **E**

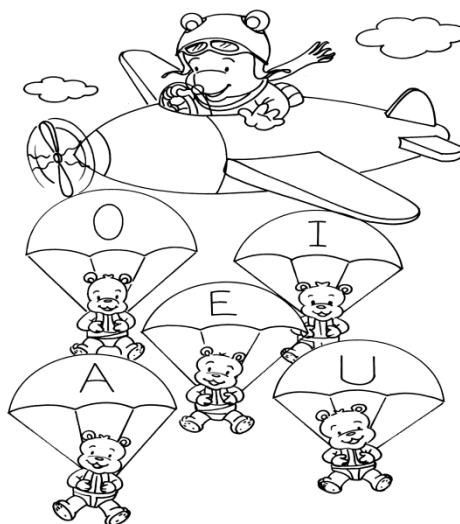

9.- Une las figuras que tienen el mismo sonido inicial, colorea.

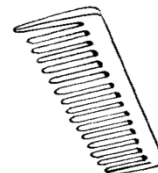
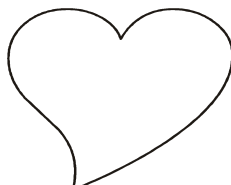
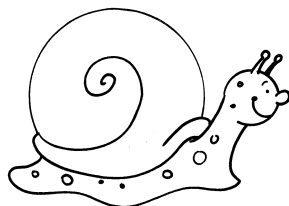
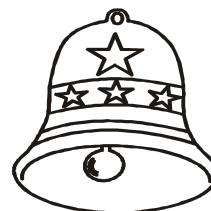

10.- Traza el camino:

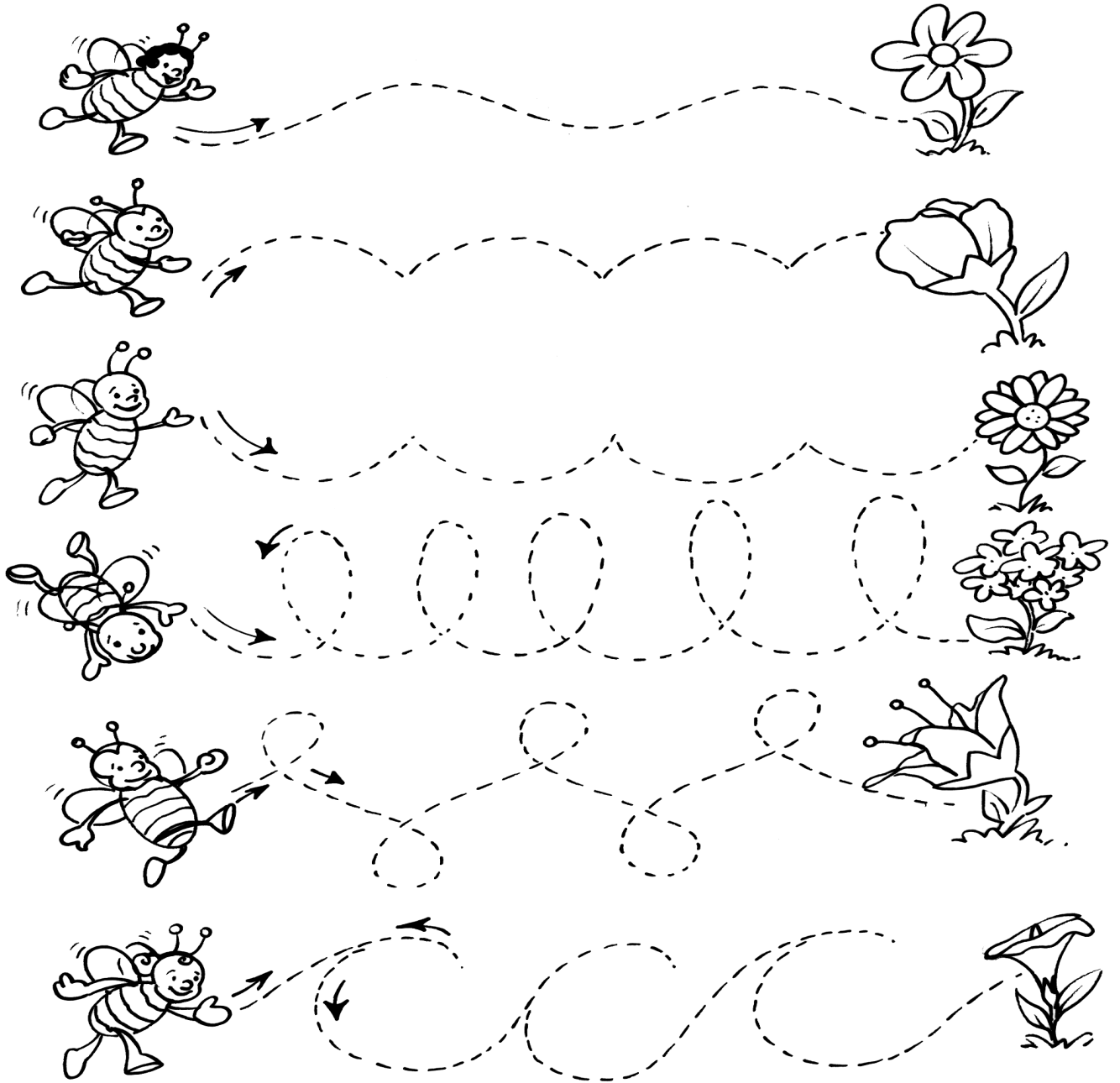

11. - Dibújate y escribe tu nombre



---

